

Τεχνικές Πληροφορίες Technical Information	3-10
Επεξήγηση Συμβόλων Symbol Explanation	11-12
Ευρετήριο Προφίλ Profile Index	13-18
Προφίλ 1:1 Profiles 1:1	19-42
Βασικές Τυπολογίες Basic Typologies	43-46
Τομές 1:2 Sections 1:2	47-180
Επάλληλα ανασυρόμενα Parallel lift & slide	47-110
Χωνευτά ανασυρόμενα Pocket lift & slide	111-144
Ανασυρόμενα με σταθερά Lift & slide with fixed	145-166
Γωνιακή κατασκευή Corner Sections	167-178
Πολλαπλή κατασκευή Multi track constructions	179-180
Υαλώσεις Glazings	181-182
Μηχανισμοί Mechanisms	183-194
Γενικές Κατεργασίες General Milling-Tooling Operations	195-214
Περιορισμοί διαστάσεων φύλλων Sash dimension constraints	215-220
Εξαρτήματα - Ελαστικά Accessories - Gaskets	221-234
Γενικές Πληροφορίες General Information	235-241

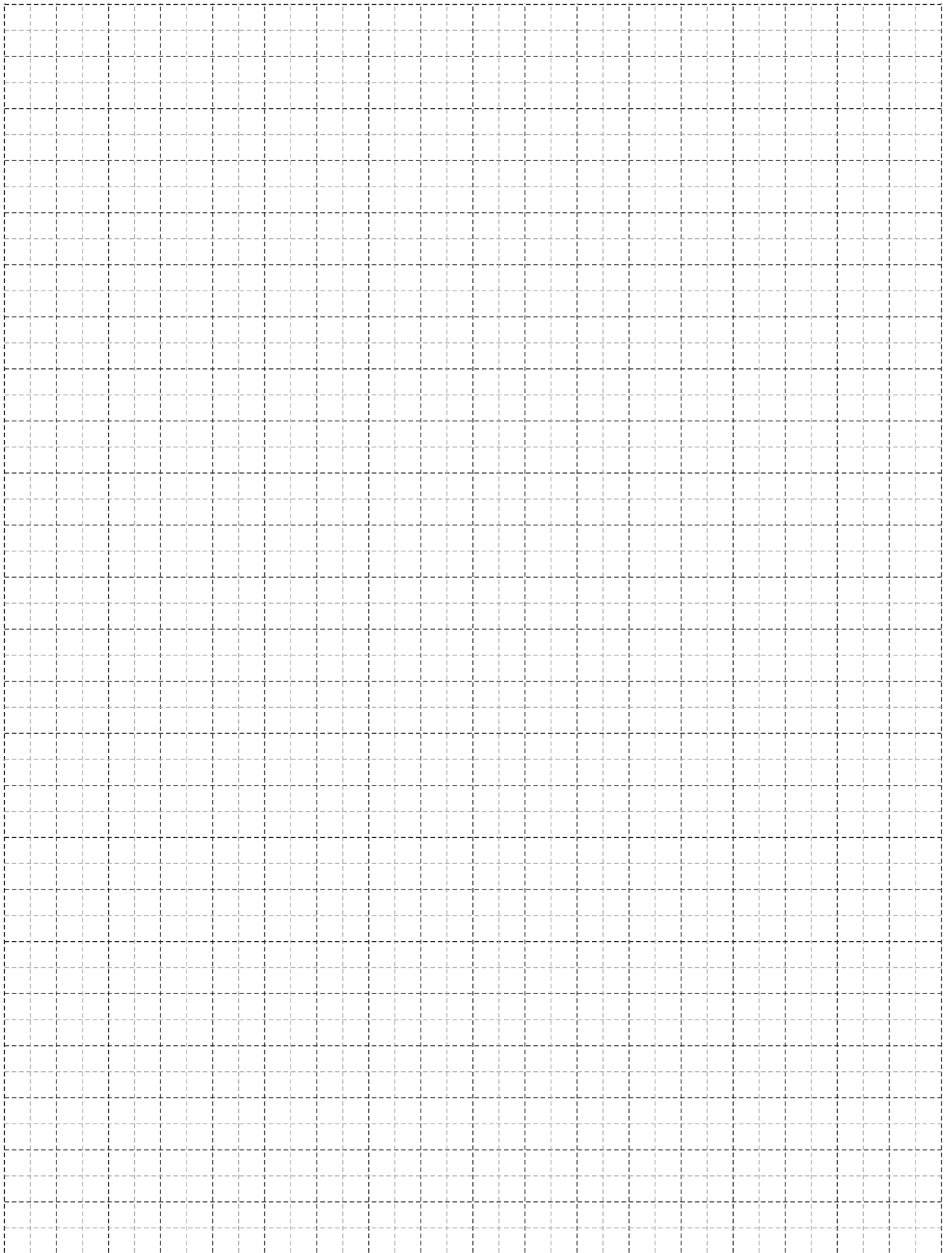

Τεχνικές Πληροφορίες
Technical Information

Βασικά χαρακτηριστικά | Basic characteristics

Σύστημα ανασυρομένων θερμομονωτικών κουφωμάτων με ιδιαίτερο χαρακτηριστικό τη στεγάνωση με ελαστικά EPDM.

Βασικά χαρακτηριστικά:

- Ανασυρόμενο σύστημα με πλάτος φύλλου 70mm.
- Ανύψωση και κύλιση με μηχανισμό βαρέως τύπου έως 400kg.
- Θερμομόνωση $U_i = 2,86 \text{ W/m}^2\text{K}$.
- Ράουλα και οδηγοί κύλισης από ανοξείδωτο ατσάλι.
- Κλειδαριά πολλαπλών σημείων.

Κατασκευαστικές δυνατότητες της σειράς:

- Δίφυλλο επάλληλο ανασυρόμενο τζάμι.
- Δίφυλλο επάλληλο ανασυρόμενο τζάμι (κοπή 90°).
- Τρίφυλλο επάλληλο ανασυρόμενο τζάμι.
- Τετράφυλλο φιλιτό ανασυρόμενο τζάμι.
- Εξάφυλλο φιλιτό ανασυρόμενο τζάμι.
- Μονόφυλλο χωνευτό ανασυρόμενο τζάμι.
- Μονόφυλλο χωνευτό ανασυρόμενο τζάμι συν συρόμενο παντζούρι.
- Μονόφυλλο χωνευτό ανασυρόμενο τζάμι συν συρόμενο με σίτα και παντζούρι.
- Δίφυλλο φιλιτό-χωνευτό ανασυρόμενο τζάμι.
- Δίφυλλο φιλιτό-χωνευτό ανασυρόμενο τζάμι συν συρόμενο παντζούρι.
- Δίφυλλο φιλιτό-χωνευτό ανασυρόμενο τζάμι συν συρόμενο με σίτα και παντζούρι.
- Μονόφυλλο ανασυρόμενο με σταθερό.
- Δίφυλλο ανασυρόμενο φιλιτό με σταθερό.
- Μονόφυλλα ανασυρόμενα δεξιά-αριστερά με σταθερό στη μέση.

Πιστοποιήσεις:

- Ο σχεδιασμός, η διαδικασία παραγωγής, και ο ποιοτικός έλεγχος όλων των διατομών της Alumil έχουν πιστοποιηθεί με το Ευρωπαϊκό πρότυπο ISO 9001.
- Η διαδικασία της ηλεκτροστατικής βαφής που διεξάγεται στις εγκαταστάσεις της Alumil είναι πιστοποιημένη από QUALICOAT και RAL (GSB).

Thermal-brake product line for lift & slide frames, with EPDM gasket sealing.

Basic characteristics:

- 70mm sash width.
- Lift & slide operation by German heavy duty mechanism up to 400kg.
- Thermal-break $U_i = 2,86 \text{ W/m}^2\text{K}$.
- Sliding with steel rollers on stainless steel guide.
- Multi-point lock.

Product Line Construction Options:

- Two sash parallel lift & slide window.
- Two sash parallel lift & slide window (90 cutting).
- Three sash parallel lift & slide window.
- Four sash meeting stile lift & slide window.
- Six sash meeting stile lift & slide window.
- One sash pocket lift & slide window.
- One sash pocket lift & slide window with shutter.
- One sash pocket & slide window with fly-screen and shutter.
- Two sash meeting stile pocket lift & slide window.
- Two sash meeting stile pocket lift & slide window with shutter.

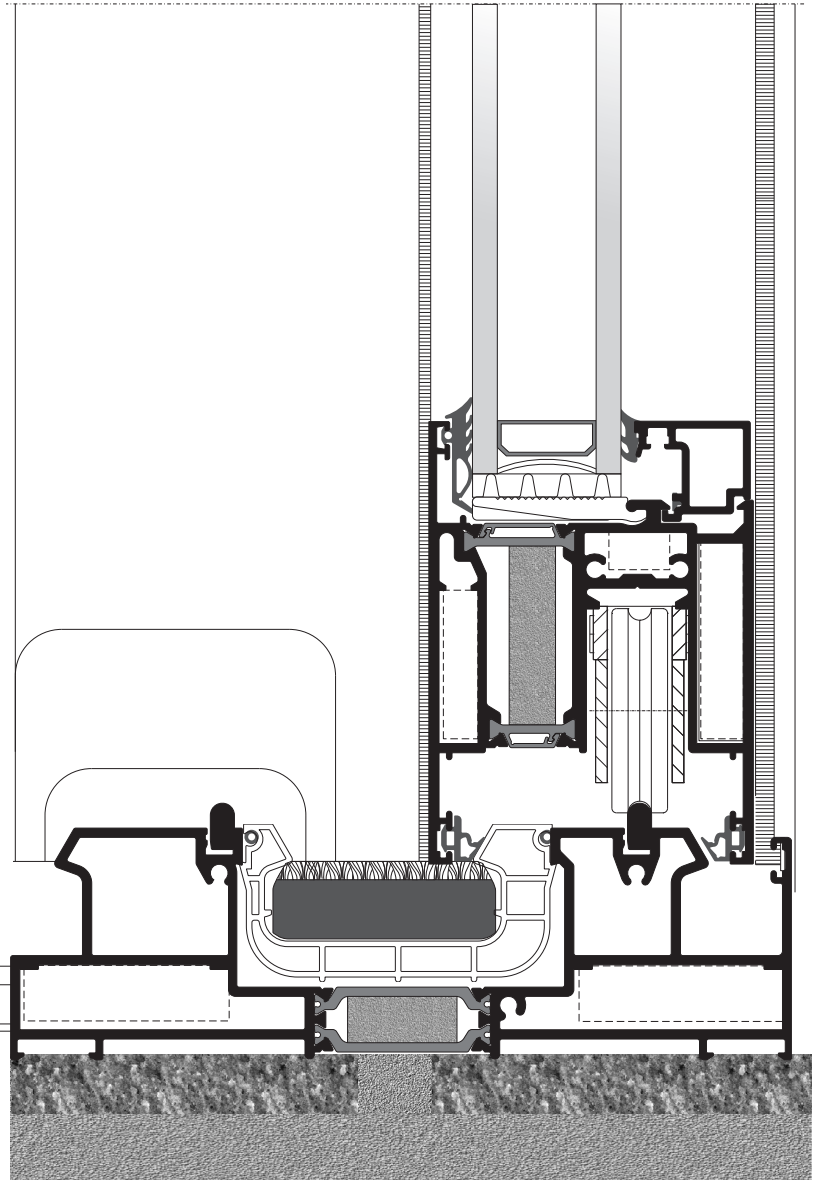

- Two sash meeting stile pocket & slide window with fly- screen and shutter.
- One sash lift & slide with fixed.
- Two sash lift & slide with fixed.
- One sash lift & slide with fixed in the middle.

Certifications:

- The design, the production process, and the quality control of all profiles produced by Alumil are certified with ISO 9001.
- The process of electrostatic powder coating is certified by QUALICOAT and RAL (GSB) in all plants operated by Alumil.

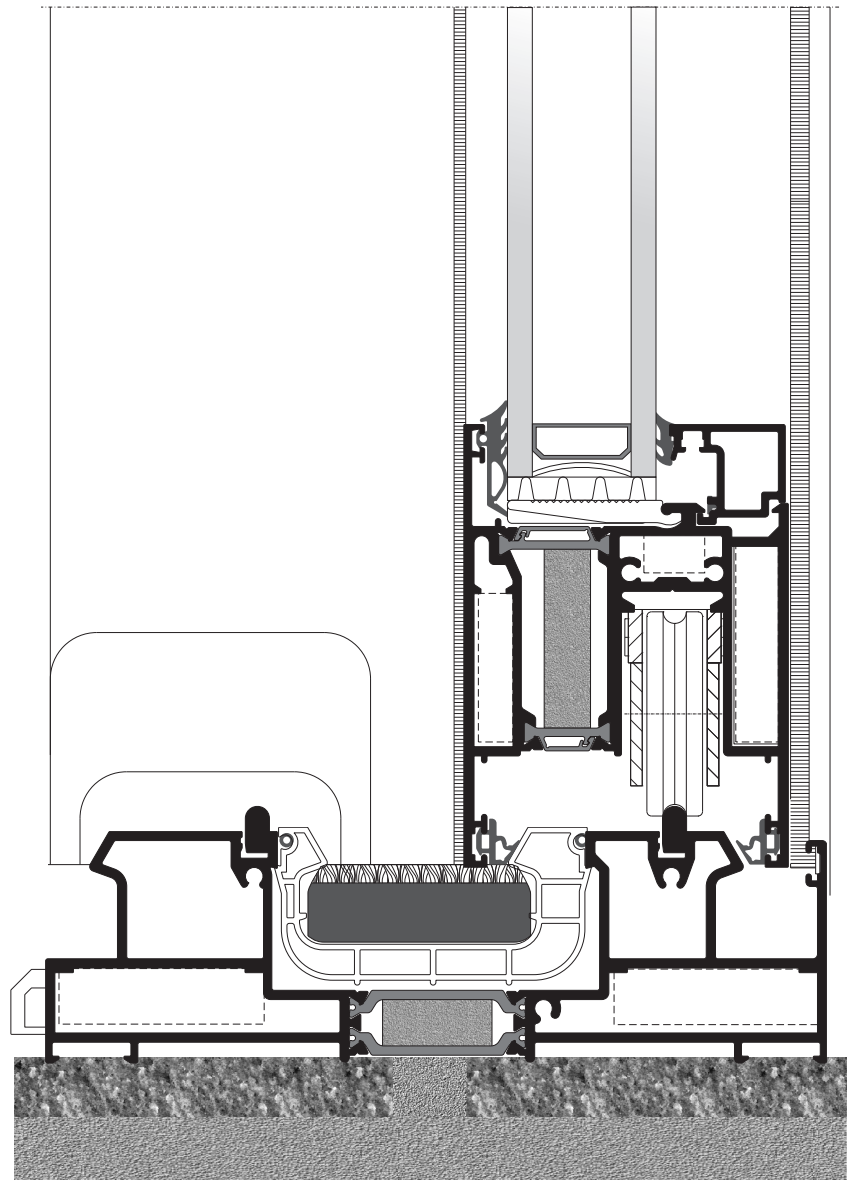
Βασικά χαρακτηριστικά | Basic characteristics

Κράμα αλουμινίου Aluminum alloy	AlMgSi (EN AW 6060)
Σκληρότητα Hardness	12 Webster ή 70 HB minimum 12 Webster or 70 HB minimum
Ελάχιστο πάχος Βαφής (H/B) Minimum Powder Coating Thickness	75μm minimum
Πάχος διατομών (min-max) Profile thickness (min-max)	1,8 - 2,2mm
Είδος θερμοδιακοπής Thermal-brake type	Μηχανική με παρεμβολή ειδικού τύπου πολυαμιδίου PA 6.6, πλάτους 18,5 και 24 mm σε φύλλο και κάσα PA 6.6 Mechanical with PA 6.6 special type polyamide at 18,5 and 24mm in sash and frame PA 6.6
Έλεγχος διαστάσεων διατομών Profile Geometry Control	Σύμφωνα με EN DIN 12020-2 EN DIN 12020-2 Compliant
Διαστάσεις Φύλλου (πλάτος \ Ύψος) Sash Depth dimensions (Width \ Height)	70mm \ 84mm, 95,5mm
Είδος κύλισης Slide type	Διπλά ράουλα με επένδυση τεφλον, πάνω σε ανοξείδωτο οδηγό Double teflon rollers on steel guide
Είδος υαλοπίνακα που μπορεί να δεχθεί Glazing type	Διπλός, έως 32mm Double, up to 32mm
Μέγιστο βάρος υαλοπινάκων Maximum glazing weight	300+100 kg ανά φύλλο 300+100Kg per sash
Είδος στεγάνωσης Sealing	Οριζόντια και κάθετα με δύο σειρές από ελαστικά EPDM Horizontal and vertical using two rows of EPDM gaskets

Σημείωση: Τα επίσημα πιστοποιητικά δοκιμής μπορούν να σταλούν κατόπιν αιτήσεως - Note: Official test certificates may be sent upon request.



**Οδηγός - Frame guide
S70702**

Θερμομόνωση | Thermal insulation

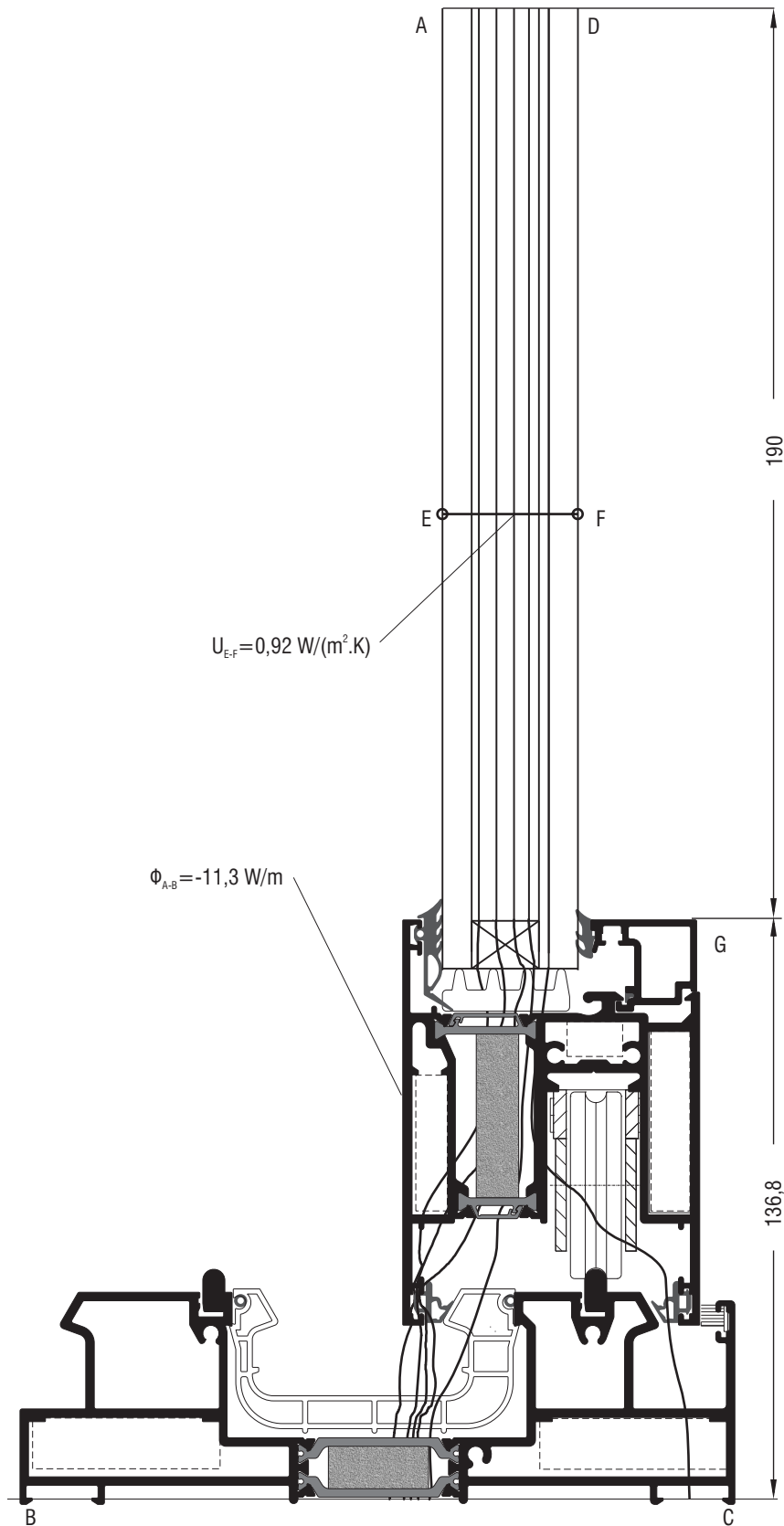

Τιμές σύμφωνα με EN ISO 10077-2
 Values in accordance with EN ISO 10077-2

$$U_{IG} = \frac{\frac{\Phi}{\Delta T} - U_p \cdot b_p}{b_r} = \frac{\frac{-11,323}{-20,000} - 1,922 \cdot 0,190}{0,137} = 2,86 \text{ W/(m}^2 \cdot \text{K)}$$

Πιστοποιητικά | Certificates

Results

Air permeability according to EN 12207:1999-11



Class 4

Watertightness according to EN 12208:1999-11



Class 9A

Resistance to wind load according to EN 12210:1999-11/AC:2002-08



Class C3/B4

Double lifting sliding door

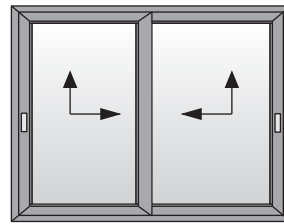

Results

Air permeability according to EN 12207:1999-11



Class 4

Watertightness according to EN 12208:1999-11



Class 7A

Resistance to wind load according to EN 12210:1999-11/AC:2002-08



Class C4/B4

Double lifting sliding door

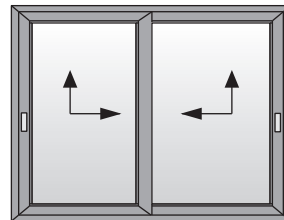

Results

Air permeability according to EN 12207:1999-11



Class 4

Watertightness according to EN 12208:1999-11



Class 3A

Resistance to wind load according to EN 12210:1999-11/AC:2002-08



Class C3/B3

Single lifting door, operate externally

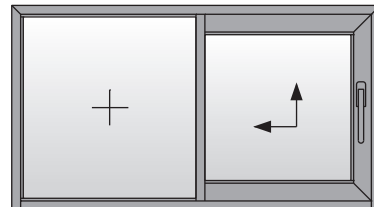

Results

Air permeability according to EN 12207:1999-11



Class 4

Resistance to wind load according to EN 12210:1999-11/AC:2002-08



Class C1/B2

Double lifting sliding door

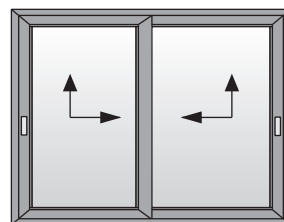

Πιστοποιητικά | Certificates

Test specimen	1	
Representation		
Size casement in mm	each 1277 x 2307	
Test	Classification	
Resistance to wind load	C2 / B3 *)	
Watertightness	9A	
Air permeability	4	

*) Determined by additional test

Test specimen	1	
Representation		
Size casement in mm	each 1277 x 2307	
Test	Classification	
Resistance to wind load	C2 / B3 *)	
Watertightness	7A	
Air permeability	4	

*) Determined by additional test

Ergebnis

Berechnung des Wärmedurchgangskoeffizienten nach
EN ISO 10077-2:2003-10



$$U_f = 2,9 - 7,3 \text{ W/(m}^2\text{K)}$$



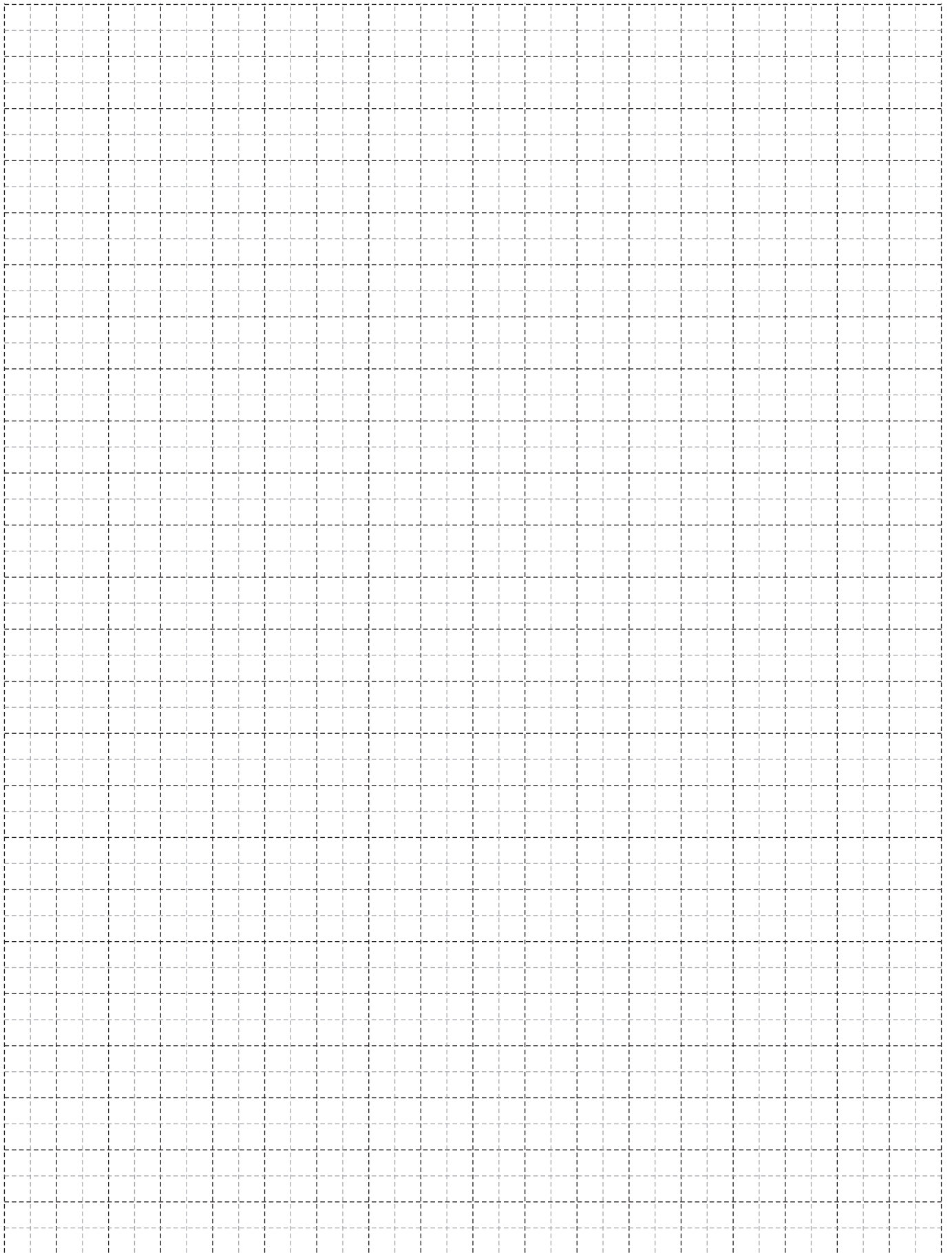













Die punktuellen Einflüsse der Rollenmechanik sind in den Ergebnissen nicht berücksichtigt.



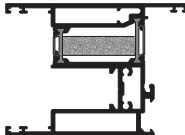

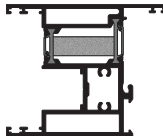

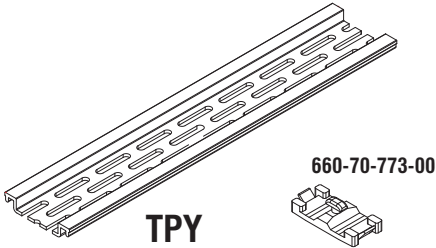











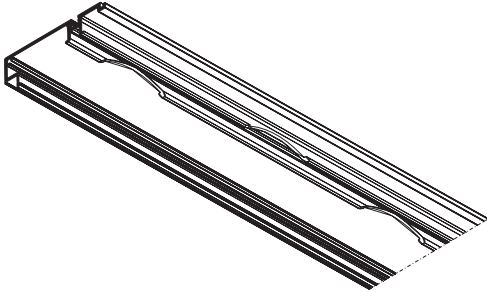









Επεξήγηση Συμβόλων
Symbol Explanation







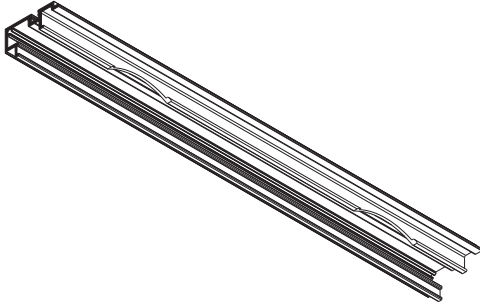
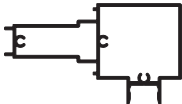
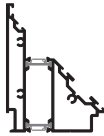
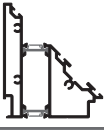
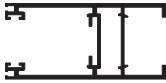













 = Γωνία επιπεδότητας	 = Γέφυρα τακαρίσματος	 = Μονωτικό υλικό
 = Γωνία σύνδεσης πρεσαριστή	 = Ρυθμιζόμενος σύνδεσμος τραβέρσας	 = Στιγμαία κόλλα
 = Γωνία σύνδεσης καρφωτή	 = Πλάκα ενίσχυσης για γωνίες	 = Μονωτική ταινία
 = Γωνία σύνδεσης κουμπωτή χυτή	 = Πλάκα ενίσχυσης σύνδεσης "T"	 = Μέγιστο πλάτος
 = Γωνία σύνδεσης κουμπωτή αλουμινίου	 = Ειδικό	 = Μέγιστο ύψος
 = Γωνία σύνδεσης βιδωτή	 = Προφίλ ενίσχυσης	 = Εξωτερική περίμετρος
 = Γωνία σύνδεσης με υποδοχή για βίδα	 = Τάπα	 = Κύρια περίμετρος
 = Γωνία σύνδεσης ανοξειδωτή μηχανική	 = Kooltherm	 = Ροπή αδρανείας x-x
 = Γωνία για πηγάκι	 = Πριόνι	 = Ροπή αδρανείας y-y
 = Γωνία σύνδεσης ρυθμιζόμενη	 = Κονδύλι	 = Βάρος
 = Σύνδεσμος ταυ χυτός	 = Ματσόλα από καουτσούκ	 = Προφίλ
 = Σύνδεσμος ταυ αλουμινίου	 = Οδηγός διάτρησης	 = Αριθμός σελίδας
 = Σύνδεσμος τραβέρσας	 = Πρεσάκι	 = * = Δεν υπάρχει απόθεμα
 = Alignment corner	 = Setting block	 = Sealant
 = Crimp cleat	 = Adjustable transom-mullion cleat	 = Instant glue
 = Nail cleat	 = Reinforcement plate for corners	 = Sealing tape
 = Cast spring cleat	 = Reinforcement plate for joints	 = Width
 = Aluminium spring cleat	 = Special	 = Height
 = Screw spring cleat	 = Reinforcement profile	 = External perimeter
 = Crimp cleat pre-tapped	 = End cap	 = Primary perimeter
 = Inox mechanical cleat	 = Kooltherm	 = Moment of inertia x-x
 = Glazing holder corner	 = Saw	 = Moment of inertia y-y
 = Corner cleat, adjustable	 = Milling bit	 = Weight
 = Cast transom-mullion cleat	 = Rubber mallet	 = Profile
 = Aluminium transom-mullion cleat	 = Drill jig	 = Page number
 = Transom-mullion cleat	 = Punch press	 = * = Not a stock item

















**Ευρετήριο Προφίλ
Profile Index**

								
	mm	mm	mm	mm	mm	cm ⁴	cm ⁴	
	S70702	50	168,5	678	306	383,04	34,32	20
	S70704	77,5	16	208	88	0,22	9,91	33
	S70706	95,5	70	654	189	68,81	54,90	28
	S70791	31	25	140,5	55,3	0,85	1,26	38
	S70708	21,6	25	121	42	0,77	0,76	38
	S70710	84	70	582	166	62,06	37,30	29
	S70712	29,6	7	91	30	0,02	0,56	34
 TPY 660-70-773-00	S70773G	29,6	7	83,7	30	0,02	0,50	34
	S70714	38	70	404	61	33,78	3,70	29

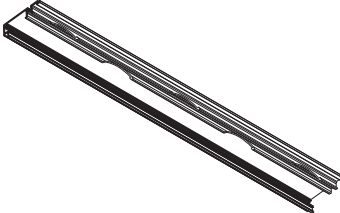
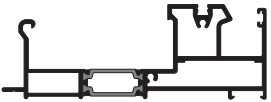
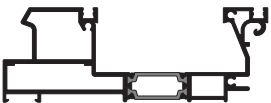
								
	mm	mm	mm	mm	mm	cm ⁴	cm ⁴	#
	S70716 TPY	29,6	14,1	297	105	1,01	19,41	36
	S70722	47	110,1	535	200	163,12	18,53	30
	S70724	50	79	379	270	48,73	24,36	20
	S70726	50	144,5	568	347	215,38	29,35	21
	S70728	50	183,5	707	397	437,51	32,38	22

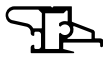
								
		mm	mm	mm	mm	cm ⁴	cm ⁴	
	S70730	79	28,5	252	149	3,95	33,17	26
	S70731	134,5	28,5	393	120	4,86	113,39	26
	S70732	173,5	28,5	532	120	5,79	242,01	27
	S70734	46,5	86	528	106	63,83	14,42	30
	S70736 TPY	43,5	24	204	70	0,78	3,57	37
	S70780	93,65	53,5	326	185,3	41,7	11,3	39
	S70782	70	90,4	334	143,2	48,8	28,8	39
	S70784	70	80,9	339	135,6	40,7	27,4	39
	S70737	85	40	527	200	15,78	34,53	39
	S70738	55	39,5	328	140	9,98	8,64	32
	S70770	70	34	256	132	29,33	9,47	25

								
		mm	mm	mm	mm	cm ⁴	cm ⁴	
	S70739	39,6	27,3	177	876	0,59	1,52	31
	S70740	46,8	29	235	95	1,39	3,68	33
	S70741	89	26	272	0	1,43	26,78	33
	S70742	74,7	63,5	457	125	28,79	31,61	35
	S70743	37,9	12	127	46	0,08	1,56	35
	S70744	24,9	22	150	25	0,66	1,01	32
	S70745	13,8	13,4	92	0	0,07	0,12	35
	S70748	10	14	56	20	0,05	0,05	34
	S70751	34,8	17,8	124	0	0,78	1,85	31
	S70752	15,4	8,8	62	16	0,02	0,10	32
	S70753	27,2	50	155	56	2,24	0,57	34
	S70754	31,3	77,3	236	87	1,43	9,16	38
	S70756	151,45	42,9	501	53	6,09	133,79	28

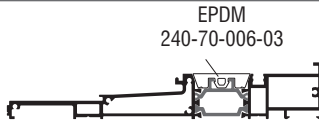
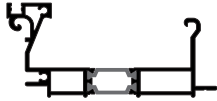
								
		mm	mm	mm	mm	cm ⁴	cm ⁴	
	S70758	77,3	31,3	301	104	2,41	17,10	38
	S70760	45,2	160,5	547	220	297,18	24,17	25
	S70761 TPY	64,5	24	264	91	0,90	11,81	37
	S70764	139,7	50	560	186	177,45	23,70	24
	S70766	140	50	573	120	206,27	28,30	23
	S70790G	250,1	28,5	753	151	7,87	685	23
	S70771	35,5	16,8	117	0	0,47	1,14	35
	S70787	7	21,7	105,8	29,2	0,45	0,31	38
	S70788	12	21,7	110	35	0,52	0,29	38
	S70772	19	21,7	111,7	34	0,61	0,39	38
	S70786	30	166,5	531,4	91	4,56	2,33	38
	S70792	111,1	49,8	495	25,2	17,6	84,5	38

Προφίλ 1:1
Profiles 1:1

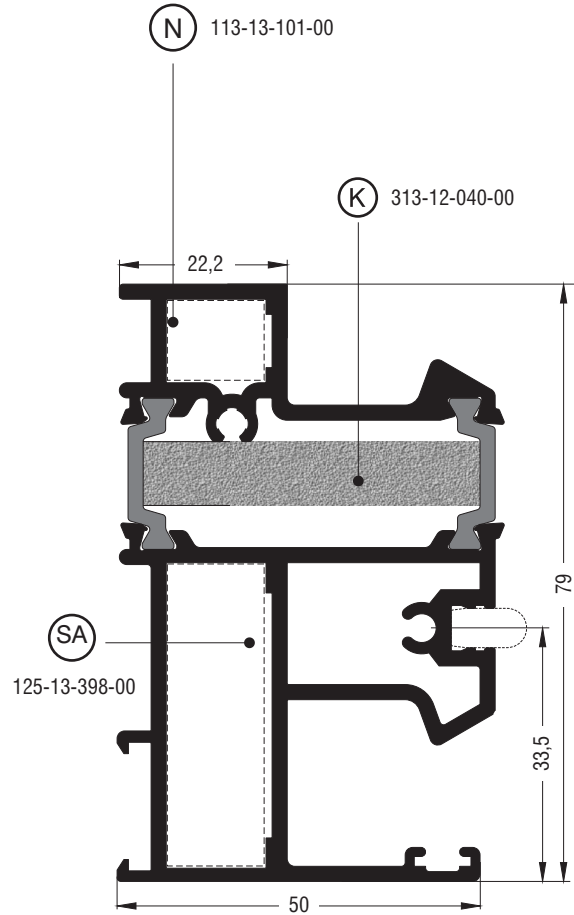
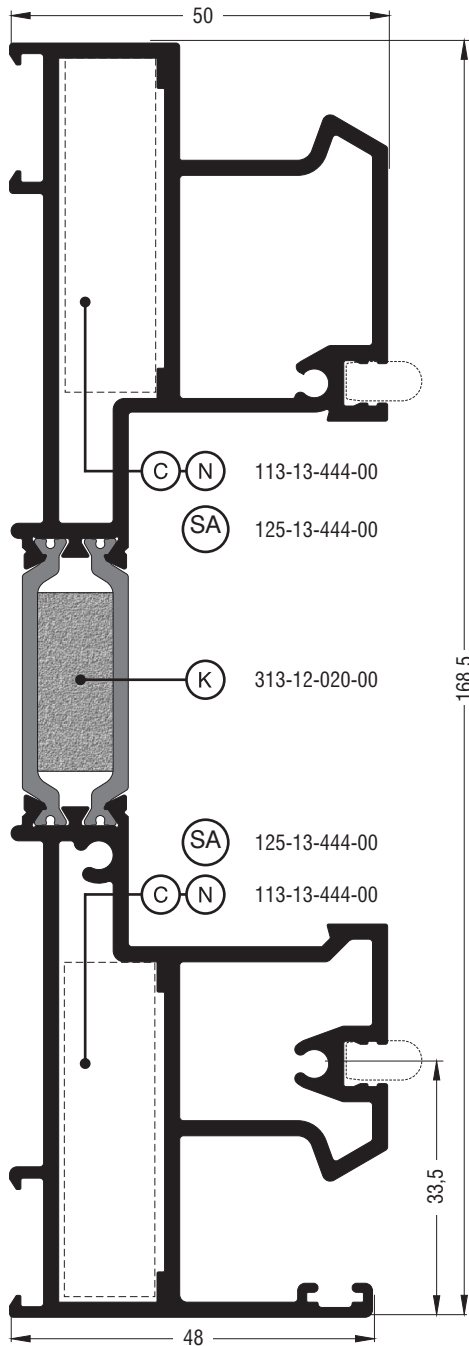

S70702	
Διπλός οδηγός Double frame guide	
Εξωτερική περίμετρος External perimeter	678 mm
Κύρια περίμετρος Primary perimeter	306 mm
Ροπή αδρανείας x-x Moment of inertia x-x	383,04 cm ⁴
Ροπή αδρανείας y-y Moment of inertia y-y	34,32 cm ⁴
Γωνία σύνδεσης πρεσαριστή καρφωτή Crimp nail cleat	113-13-444-00 έξω-μέσα outer-inner
Γωνία σύνδεσης κουμπωτή Aluminium spring cleat	125-13-444-00
Kooltherm	313-12-020-00
To Kooltherm διατίθεται ξεχωριστά Kooltherm is available separately	

S70724	
Μονός οδηγός Single frame guide	
Εξωτερική περίμετρος External perimeter	379 mm
Κύρια περίμετρος Primary perimeter	270 mm
Ροπή αδρανείας x-x Moment of inertia x-x	48,73 cm ⁴
Ροπή αδρανείας y-y Moment of inertia y-y	24,36 cm ⁴
Γωνία σύνδεσης κουμπωτή Aluminium spring cleat	125-13-398-00
Γωνία σύνδεσης καρφωτή Nail cleat	113-13-101-00
Kooltherm	313-12-040-00
To Kooltherm διατίθεται ξεχωριστά Kooltherm is available separately	

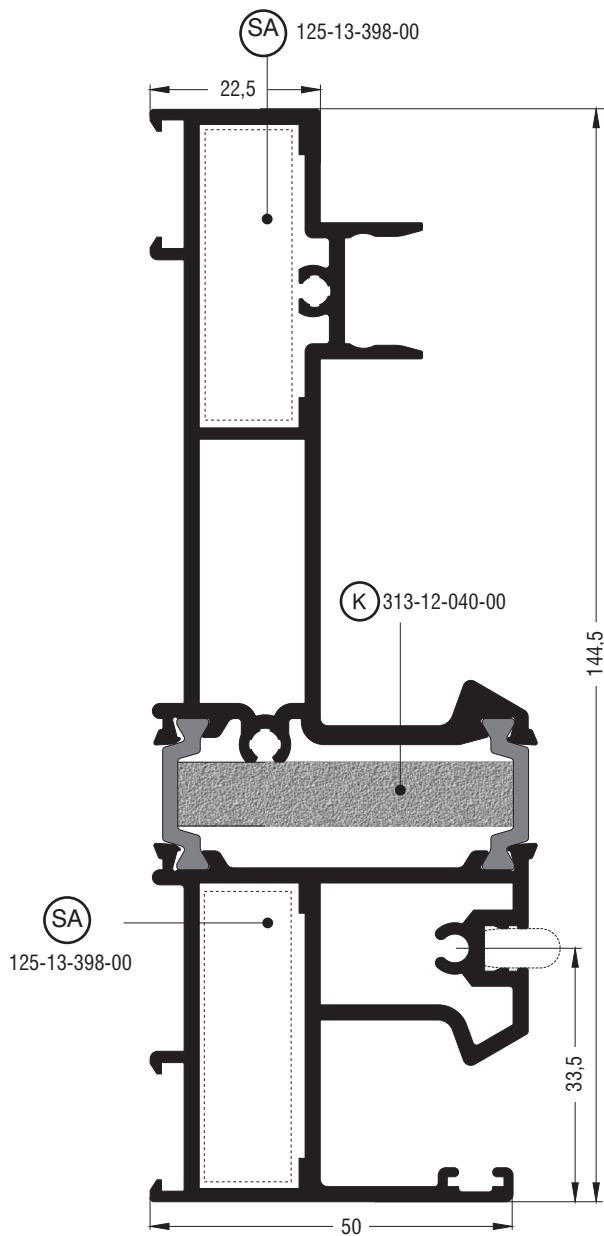

S70726	
Διπλός οδηγός Double frame guide	
Εξωτερική περίμετρος External perimeter	568 mm
Κύρια περίμετρος Primary perimeter	347 mm
Ροπή αδρανείας x-x Moment of inertia x-x	215,38 cm ⁴
Ροπή αδρανείας y-y Moment of inertia y-y	29,35 cm ⁴
Γωνία σύνδεσης κουμπωτή Aluminium spring cleat	125-13-398-00
Kooltherm	313-12-040-00
Το Kooltherm διατίθεται ξεχωριστά Kooltherm is available separately	

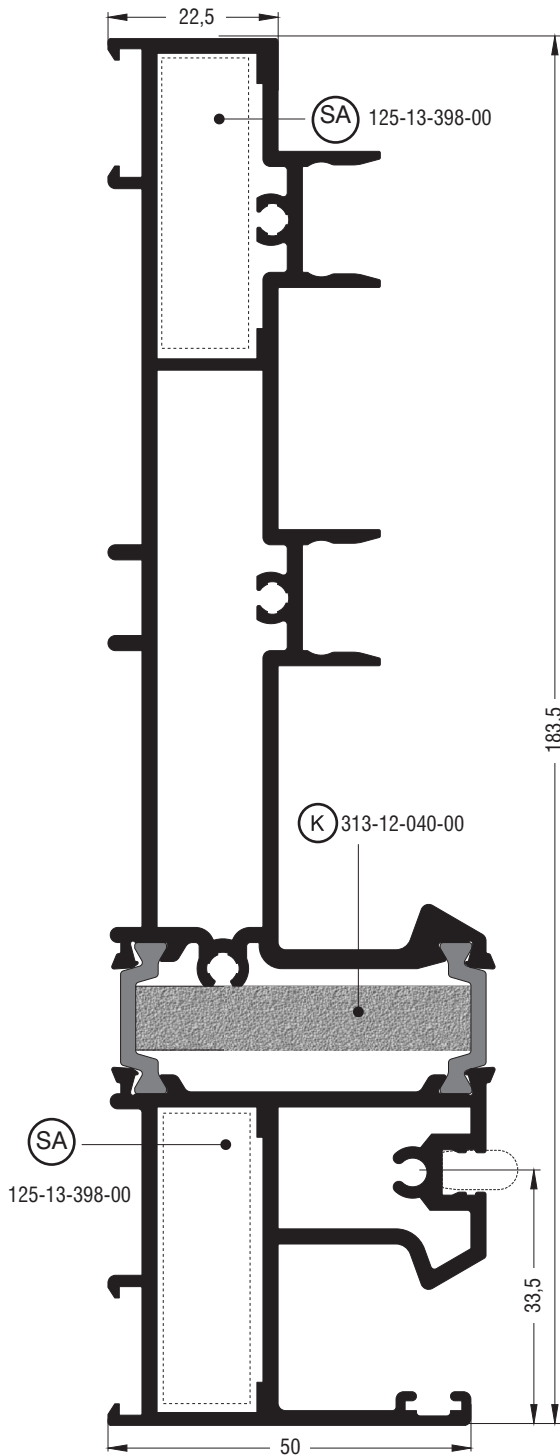

S70728	
Τριπλός οδηγός Triple frame guide	
Εξωτερική περίμετρος External perimeter	707 mm
Κύρια περίμετρος Primary perimeter	397 mm
Ροπή αδρανείας x-x Moment of inertia x-x	437,51 cm ⁴
Ροπή αδρανείας y-y Moment of inertia y-y	32,38 cm ⁴
Γωνία σύνδεσης κουμπωτή Aluminium spring cleat	125-13-398-00
Kooltherm	313-12-040-00
Το Kooltherm διατίθεται ξεχωριστά Kooltherm is available separately	

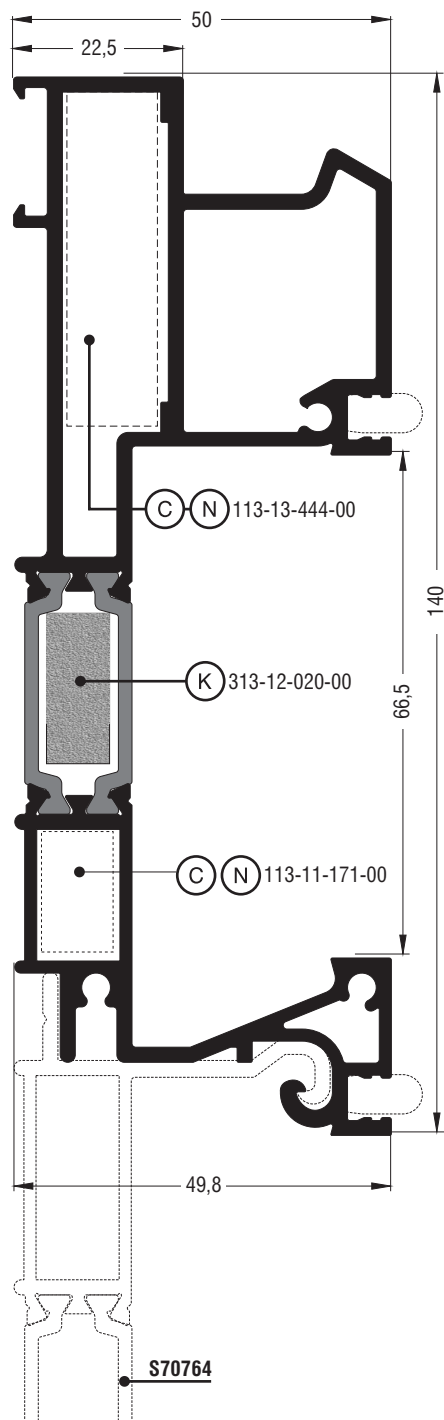

S70766	
Τριπλός οδηγός Triple frame guide	
Εξωτερική περίμετρος External perimeter	573 mm
Κύρια περίμετρος Primary perimeter	120 mm
Ροπή αδρανείας x-x Moment of inertia x-x	206,27 cm ⁴
Ροπή αδρανείας y-y Moment of inertia y-y	28,30 cm ⁴
Γωνία σύνδεσης πρεσαριστή καρφωτή Crimp nail cleat	113-13-444-00 εξω outer 113-11-171-00 μέσα inner
Kooltherm	313-12-020-00
Το Kooltherm διατίθεται ξεχωριστά Kooltherm is available separately	

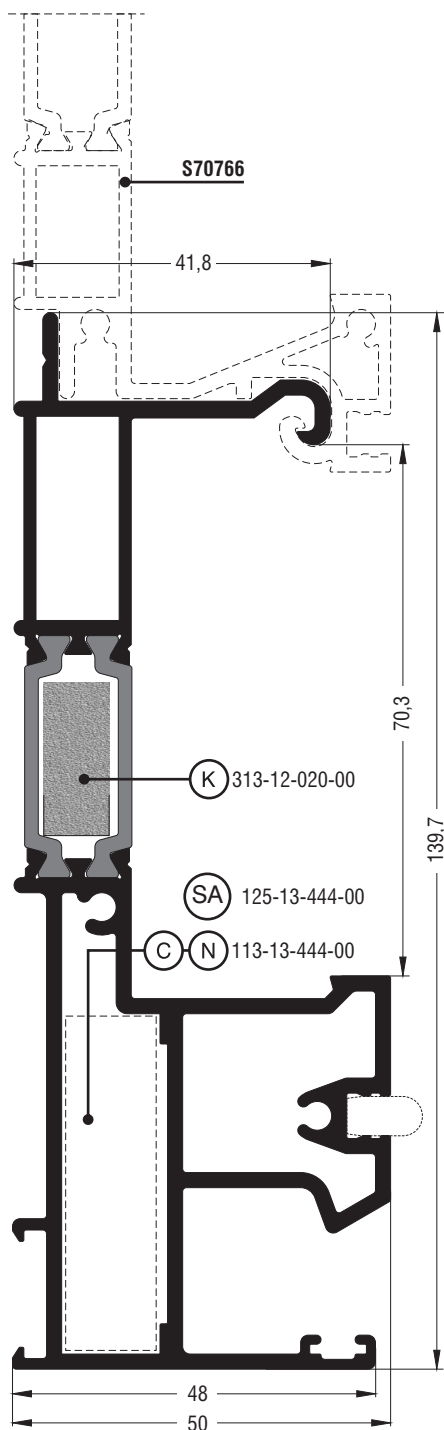

S70764	
Τριπλός οδηγός Triple frame guide	
Εξωτερική περίμετρος External perimeter	560 mm
Κύρια περίμετρος Primary perimeter	186 mm
Ροπή αδρανείας x-x Moment of inertia x-x	177,45 cm ⁴
Ροπή αδρανείας y-y Moment of inertia y-y	23,70 cm ⁴
Γωνία σύνδεσης πρεσαριστή καρφωτή Crimp nail cleat	113-13-444-00 μέσα inner
Γωνία σύνδεσης κουμπωτή Aluminium spring cleat	125-13-444-00
Kooltherm	313-12-020-00
Το Kooltherm διατίθεται ξεχωριστά Kooltherm is available separately	

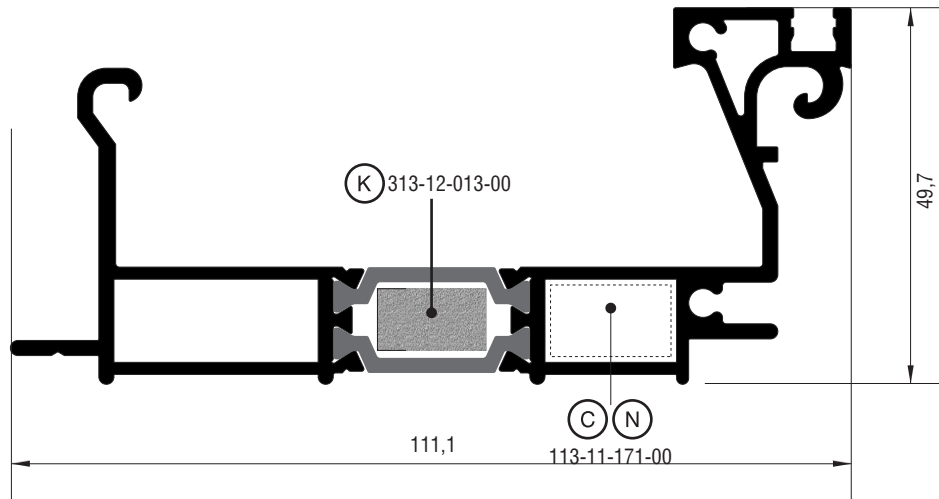

S70792	
Προφίλ για σύνδεση οδηγών για πολλαπλή κατασκευή Multi track constructions connection profile	
Εξωτερική περίμετρος External perimeter	495mm
Κύρια περίμετρος Primary perimeter	25,2 mm
Ροπή αδρανείας x-x Moment of inertia x-x	17,59 cm ⁴
Ροπή αδρανείας y-y Moment of inertia y-y	84,5 cm ⁴
Γωνία σύνδεσης πρεσαριστή καρφωτή Crimp nail cleat	113-13-444-00 έξω outer
Kooltherm	313-12-013-00
Το Kooltherm διατίθεται ξεχωριστά Kooltherm is available separately	

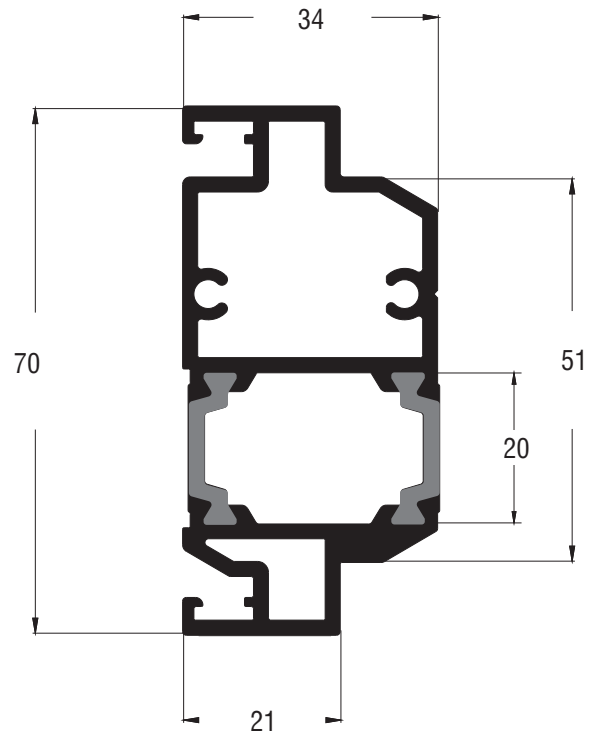
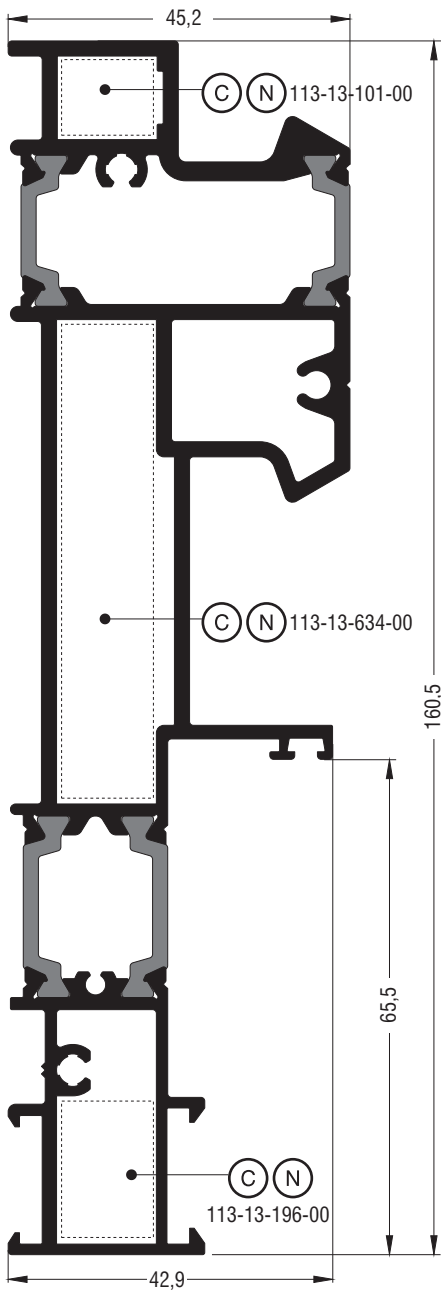

S70760	
Διπλός οδηγός Double frame guide	
Εξωτερική περίμετρος External perimeter	547 mm
Κύρια περίμετρος Primary perimeter	220 mm
Ροπή αδρανείας x-x Moment of inertia x-x	297,18 cm ⁴
Ροπή αδρανείας y-y Moment of inertia y-y	24,17 cm ⁴
Γωνία σύνδεσης πρεσαριστή καρφωτή Crimp nail cleat	113-13-101-00 έξω outer
	113-13-634-00 ενδιαμ. between
	113-13-196-00 μέσα inner

S70770	
Μπινί συρομένου Sliding inversion profile	
Εξωτερική περίμετρος External perimeter	256 mm
Κύρια περίμετρος Primary perimeter	132 mm
Ροπή αδρανείας x-x Moment of inertia x-x	29,33 cm ⁴
Ροπή αδρανείας y-y Moment of inertia y-y	9,47 cm ⁴

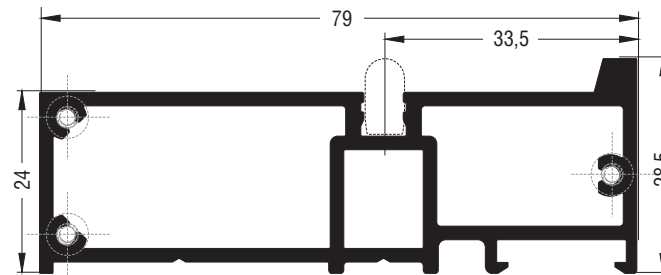

S70730	
Χαμηλός οδηγός Short frame guide	
Εξωτερική περίμετρος External perimeter	252 mm
Κύρια περίμετρος Primary perimeter	149 mm
Ροπή αδρανείας x-x Moment of inertia x-x	3,95 cm ⁴
Ροπή αδρανείας y-y Moment of inertia y-y	33,17 cm ⁴

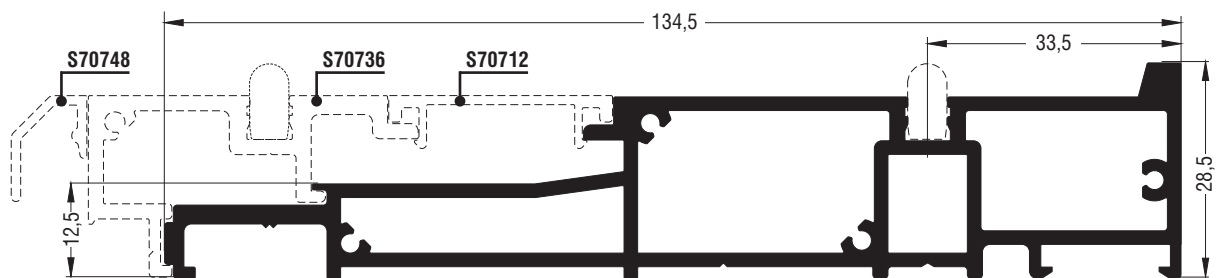

S70731	
Χαμηλός οδηγός Short frame guide	
Εξωτερική περίμετρος External perimeter	393 mm
Κύρια περίμετρος Primary perimeter	120 mm
Ροπή αδρανείας x-x Moment of inertia x-x	4,86 cm ⁴
Ροπή αδρανείας y-y Moment of inertia y-y	113,39 cm ⁴

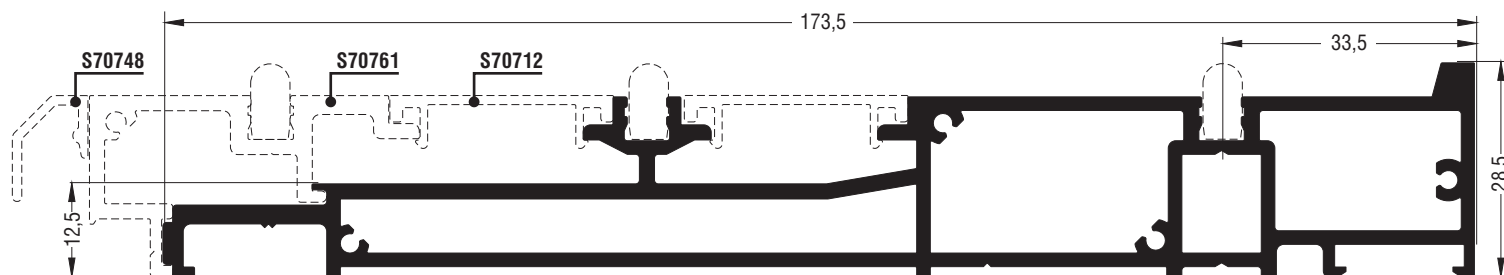

Προφίλ 1:2 | Profile 1:2

S70732	
Χαμηλός οδηγός Short frame guide	
Εξωτερική περίμετρος External perimeter	532 mm
Κύρια περίμετρος Primary perimeter	120 mm
Ροπή αδρανείας x-x Moment of inertia x-x	5,79 cm ⁴
Ροπή αδρανείας y-y Moment of inertia y-y	242,01 cm ⁴

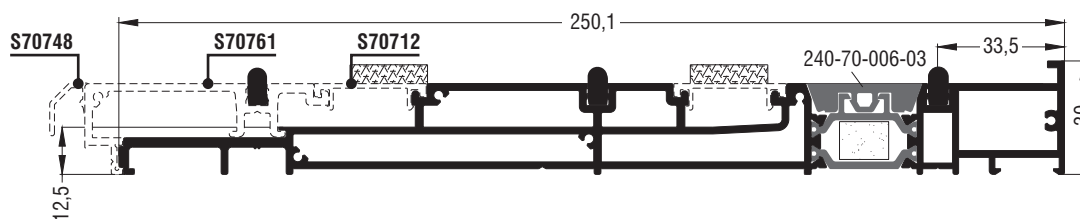

Προφίλ 1:2 | Profile 1:2

S70790G	
Χαμηλός οδηγός Short frame guide	
Εξωτερική περίμετρος External perimeter	753 mm
Κύρια περίμετρος Primary perimeter	151 mm
Ροπή αδρανείας x-x Moment of inertia x-x	7,87 cm ⁴
Ροπή αδρανείας y-y Moment of inertia y-y	685 cm ⁴

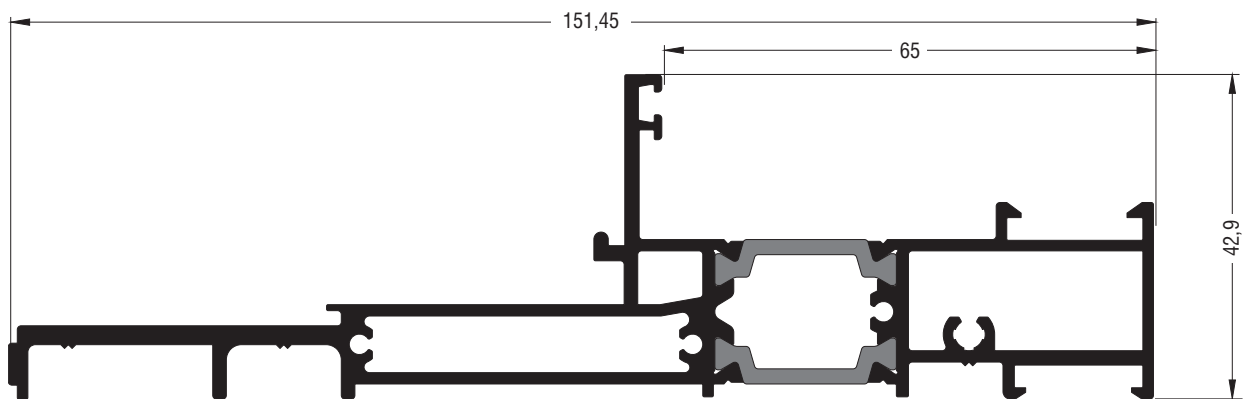

S70756	
Χαμηλός οδηγός Short frame guide	
Εξωτερική περίμετρος External perimeter	501 mm
Κύρια περίμετρος Primary perimeter	53 mm
Ροπή αδρανείας x-x Moment of inertia x-x	6,09 cm ⁴
Ροπή αδρανείας y-y Moment of inertia y-y	133,79 cm ⁴

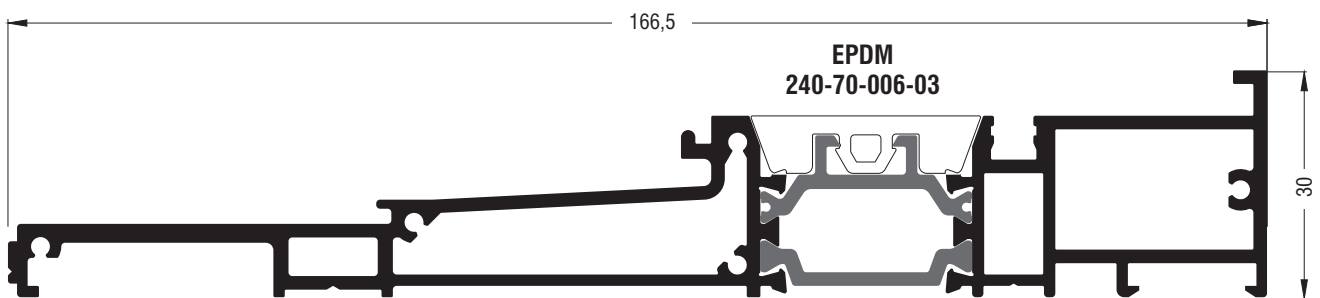

S70786	
Χαμηλός οδηγός Short frame guide	
Εξωτερική περίμετρος External perimeter	531,4 mm
Κύρια περίμετρος Primary perimeter	91 mm
Ροπή αδρανείας x-x Moment of inertia x-x	4,56 cm ⁴
Ροπή αδρανείας y-y Moment of inertia y-y	2,33 cm ⁴
EPDM	240-70-006-03

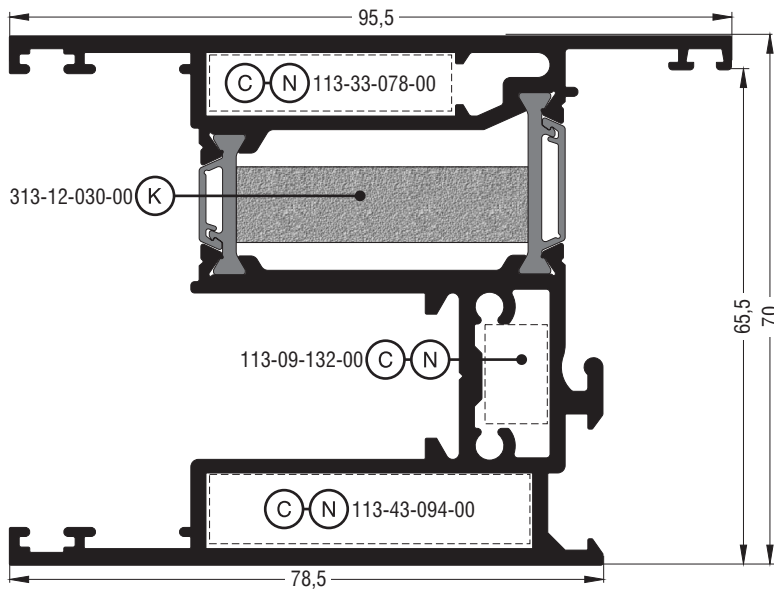

S70706	
Φύλλο Sash	
Εξωτερική περίμετρος External perimeter	654 mm
Κύρια περίμετρος Primary perimeter	189 mm
Ροπή αδρανείας x-x Moment of inertia x-x	68,81 cm ⁴
Ροπή αδρανείας y-y Moment of inertia y-y	54,90 cm ⁴
Γωνία σύνδεσης πρεσαριστή καρφωτή Crimp nail cleat	113-33-078-00 έξω outer 113-09-132-00 ενδιάμεσα between 113-43-094-00 μέσα inner
Kooltherm	313-12-030-00
Το Kooltherm διατίθεται ξεχωριστά Kooltherm is available separately	

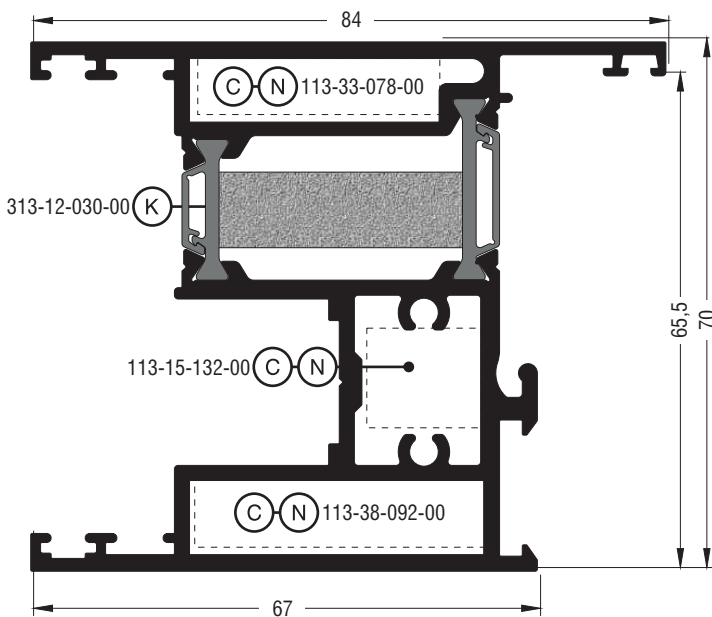

S70710	
Φύλλο Sash	
Εξωτερική περίμετρος External perimeter	582 mm
Κύρια περίμετρος Primary perimeter	166 mm
Ροπή αδρανείας x-x Moment of inertia x-x	62,06 cm ⁴
Ροπή αδρανείας y-y Moment of inertia y-y	37,30 cm ⁴
Γωνία σύνδεσης πρεσαριστή καρφωτή Crimp nail cleat	113-33-078-00 έξω outer 113-15-132-00 ενδιάμεσα between 113-38-092-00 μέσα inner
Kooltherm	313-12-030-00
Το Kooltherm διατίθεται ξεχωριστά Kooltherm is available separately	

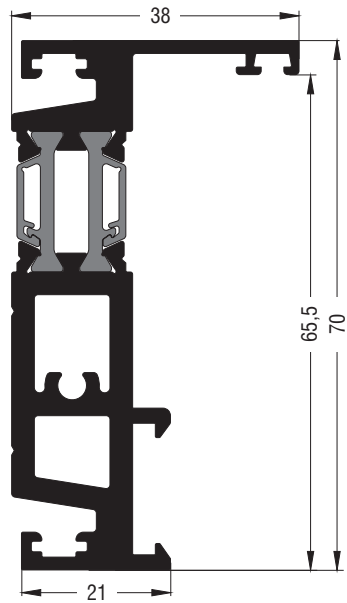

S70714	
Φύλλο γάντζου Weathering profile sash	
Εξωτερική περίμετρος External perimeter	404 mm
Κύρια περίμετρος Primary perimeter	57 mm
Ροπή αδρανείας x-x Moment of inertia x-x	33,78 cm ⁴
Ροπή αδρανείας y-y Moment of inertia y-y	3,70 cm ⁴

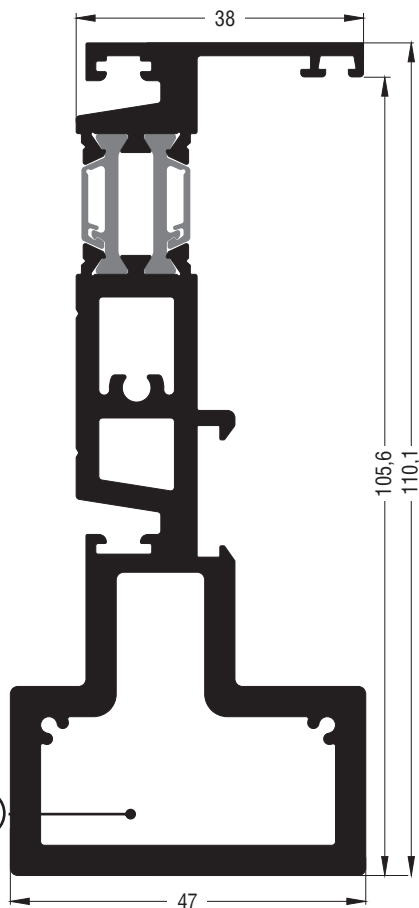

S70722	
Φύλλο γάντζου Weathering profile sash	
Εξωτερική περίμετρος External perimeter	435 mm
Κύρια περίμετρος Primary perimeter	200 mm
Ροπή αδρανείας x-x Moment of inertia x-x	163,12 cm ⁴
Ροπή αδρανείας y-y Moment of inertia y-y	18,53 cm ⁴
Τάπα Cap	311-00-722-03

311-00-722-03



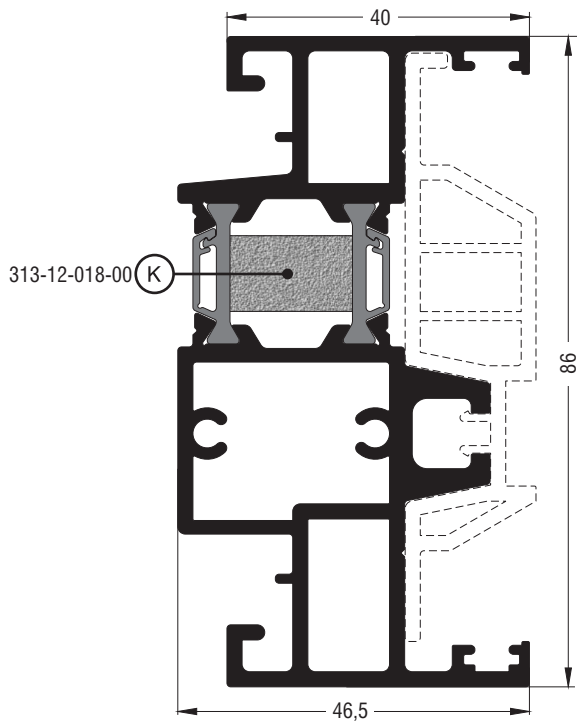

S70734	
Μπινί ίσιο Flat sash inversion profile	
Εξωτερική περίμετρος External perimeter	528 mm
Κύρια περίμετρος Primary perimeter	106 mm
Ροπή αδρανείας x-x Moment of inertia x-x	63,83 cm ⁴
Ροπή αδρανείας y-y Moment of inertia y-y	14,42 cm ⁴
Kooltherm	313-12-018-00
Το Kooltherm διατίθεται ξεχωριστά Kooltherm is available separately	

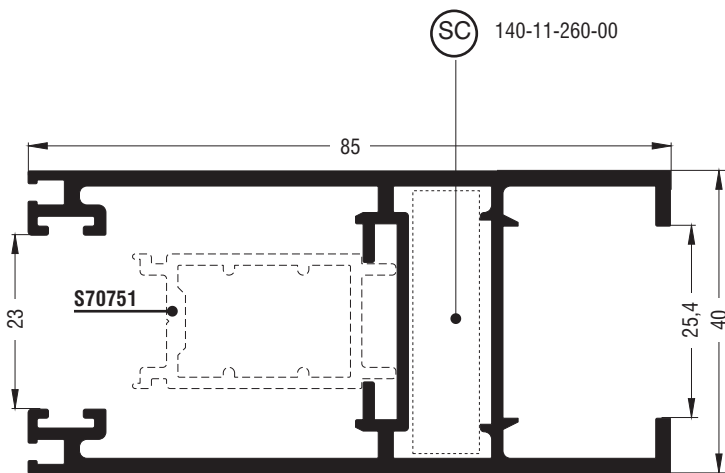

S70737	
Φύλλο παντζουριού Shutter sash	
Εξωτερική περίμετρος External perimeter	527 mm
Κύρια περίμετρος Primary perimeter	200 mm
Ροπή αδρανείας x-x Moment of inertia x-x	15,78 cm ⁴
Ροπή αδρανείας y-y Moment of inertia y-y	34,53 cm ⁴
Γωνία σύνδεσης κουμπωτή χυτή Cast spring cleat	140-11-260-00

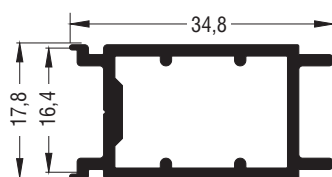

S70751	
Πρόσθετο Beauty profile	
Εξωτερική περίμετρος External perimeter	124 mm
Κύρια περίμετρος Primary perimeter	0 mm
Ροπή αδρανείας x-x Moment of inertia x-x	0,78 cm ⁴
Ροπή αδρανείας y-y Moment of inertia y-y	1,85 cm ⁴

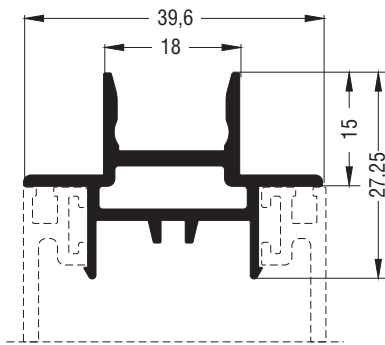

S70739	
Πρόσθετο Beauty profile	
Εξωτερική περίμετρος External perimeter	177 mm
Κύρια περίμετρος Primary perimeter	0 mm
Ροπή αδρανείας x-x Moment of inertia x-x	0,59 cm ⁴
Ροπή αδρανείας y-y Moment of inertia y-y	1,52 cm ⁴

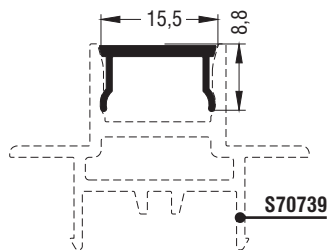

S70752	
Καπάκι Beauty cap	
Εξωτερική περίμετρος External perimeter	62 mm
Κύρια περίμετρος Primary perimeter	16 mm
Ροπή αδρανείας x-x Moment of inertia x-x	0,02 cm ⁴
Ροπή αδρανείας y-y Moment of inertia y-y	0,10 cm ⁴

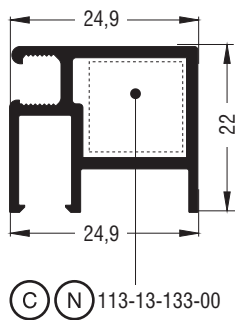

S70744	
Φύλλο σήτας Fly-screen sash	
Εξωτερική περίμετρος External perimeter	150 mm
Κύρια περίμετρος Primary perimeter	25 mm
Ροπή αδρανείας x-x Moment of inertia x-x	0,66 cm ⁴
Ροπή αδρανείας y-y Moment of inertia y-y	1,01 cm ⁴
Γωνία σύνδεσης πρεσαριστή καρφωτή Crimp nail cleat	113-13-133-00

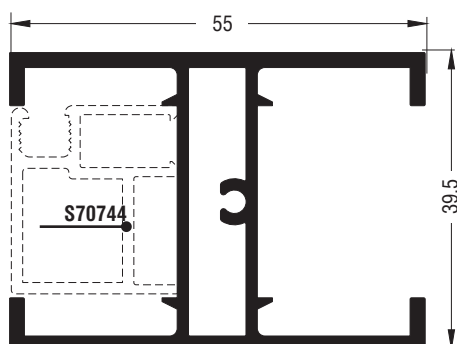

S70738	
Ταυ σήτας Fly-screen transom-mullion	
Εξωτερική περίμετρος External perimeter	328 mm
Κύρια περίμετρος Primary perimeter	140 mm
Ροπή αδρανείας x-x Moment of inertia x-x	9,98 cm ⁴
Ροπή αδρανείας y-y Moment of inertia y-y	8,64 cm ⁴

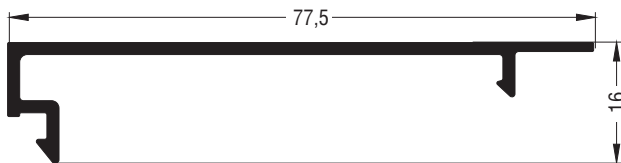

S70704	
Άγκιστρο Weathering profile	
Εξωτερική περίμετρος External perimeter	208 mm
Κύρια περίμετρος Primary perimeter	88 mm
Ροπή αδρανείας x-x Moment of inertia x-x	0,22 cm ⁴
Ροπή αδρανείας y-y Moment of inertia y-y	9,91 cm ⁴

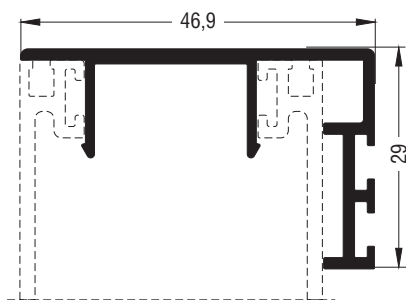

S70740	
Άγκιστρο Weathering profile	
Εξωτερική περίμετρος External perimeter	235 mm
Κύρια περίμετρος Primary perimeter	95 mm
Ροπή αδρανείας x-x Moment of inertia x-x	1,39 cm ⁴
Ροπή αδρανείας y-y Moment of inertia y-y	3,68 cm ⁴

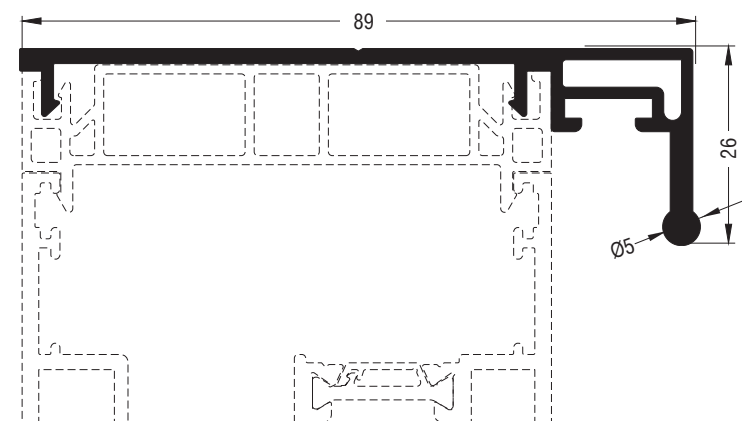

S70741	
Άγκιστρο Weathering profile	
Εξωτερική περίμετρος External perimeter	272 mm
Κύρια περίμετρος Primary perimeter	0 mm
Ροπή αδρανείας x-x Moment of inertia x-x	1,43 cm ⁴
Ροπή αδρανείας y-y Moment of inertia y-y	26,78 cm ⁴

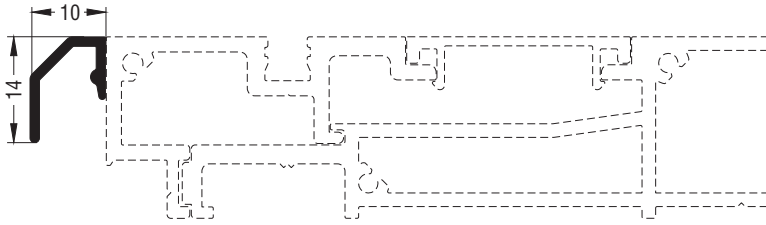

S70748	
Νεροσταλάκτης Waterproofing profile	
Εξωτερική περίμετρος External perimeter	56 mm
Κύρια περίμετρος Primary perimeter	20 mm
Ροπή αδρανείας x-x Moment of inertia x-x	0,05 cm ⁴
Ροπή αδρανείας y-y Moment of inertia y-y	0,05 cm ⁴

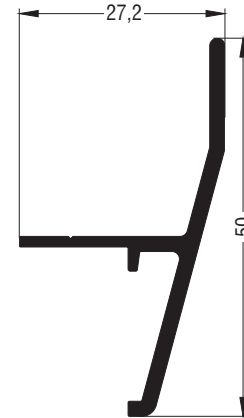

S70753	
Νεροσταλάκτης Waterproofing profile	
Εξωτερική περίμετρος External perimeter	155 mm
Κύρια περίμετρος Primary perimeter	56 mm
Ροπή αδρανείας x-x Moment of inertia x-x	2,24 cm ⁴
Ροπή αδρανείας y-y Moment of inertia y-y	0,57 cm ⁴



S70712	
Καπάκι Beauty cap	
Εξωτερική περίμετρος External perimeter	91 mm
Κύρια περίμετρος Primary perimeter	30 mm
Ροπή αδρανείας x-x Moment of inertia x-x	0,02 cm ⁴
Ροπή αδρανείας y-y Moment of inertia y-y	0,56 cm ⁴

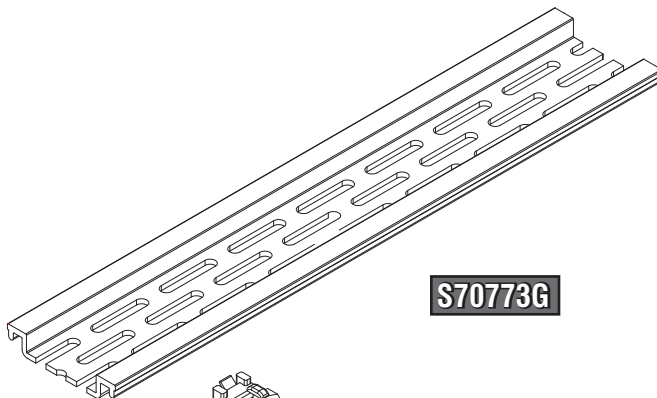

660-70-773-00

S70773G	
Καπάκι Beauty cap	
Εξωτερική περίμετρος External perimeter	83,7 mm
Κύρια περίμετρος Primary perimeter	30 mm
Ροπή αδρανείας x-x Moment of inertia x-x	0,02 cm ⁴
Ροπή αδρανείας y-y Moment of inertia y-y	0,50 cm ⁴

Αρχικά πραγματοποιείται η κατεργασία του προφίλ και κατόπιν η βαφή του | First we make the profile machining and then the dye

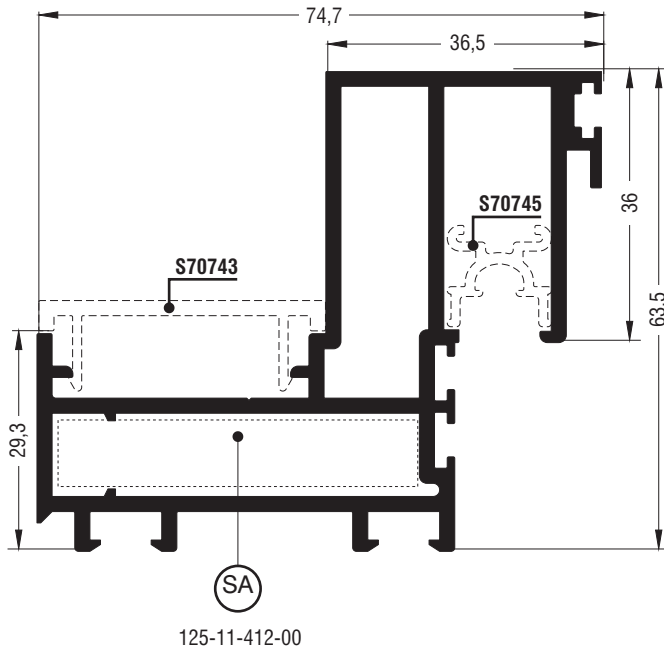

S70742	
Αρμοκάλυπτρο Trimming profile	
Εξωτερική περίμετρος External perimeter	457 mm
Κύρια περίμετρος Primary perimeter	125 mm
Ροπή αδρανείας x-x Moment of inertia x-x	28,79 cm ⁴
Ροπή αδρανείας y-y Moment of inertia y-y	31,61 cm ⁴
Γωνία σύνδεσης κουμπωτή Aluminium spring cleat	125-11-412-00



S70743	
Κατάκι αρμοκάλυπτρου Trimming profile beauty cap	
Εξωτερική περίμετρος External perimeter	127 mm
Κύρια περίμετρος Primary perimeter	46 mm
Ροπή αδρανείας x-x Moment of inertia x-x	0,08 cm ⁴
Ροπή αδρανείας y-y Moment of inertia y-y	1,56 cm ⁴

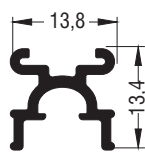

S70745	
Πρόσθετο Beauty profile	
Εξωτερική περίμετρος External perimeter	92 mm
Κύρια περίμετρος Primary perimeter	0 mm
Ροπή αδρανείας x-x Moment of inertia x-x	0,07 cm ⁴
Ροπή αδρανείας y-y Moment of inertia y-y	0,12 cm ⁴

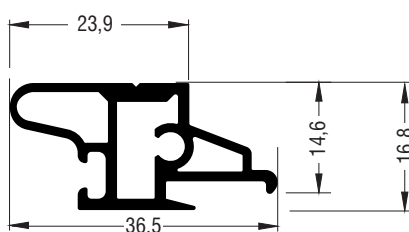

S70771	
Πρόσθετο (Μόνο μαύρη ανοδίωση) Beauty profile (Black anodising only)	
Εξωτερική περίμετρος External perimeter	117 mm
Κύρια περίμετρος Primary perimeter	0 mm
Ροπή αδρανείας x-x Moment of inertia x-x	0,47 cm ⁴
Ροπή αδρανείας y-y Moment of inertia y-y	1,14 cm ⁴

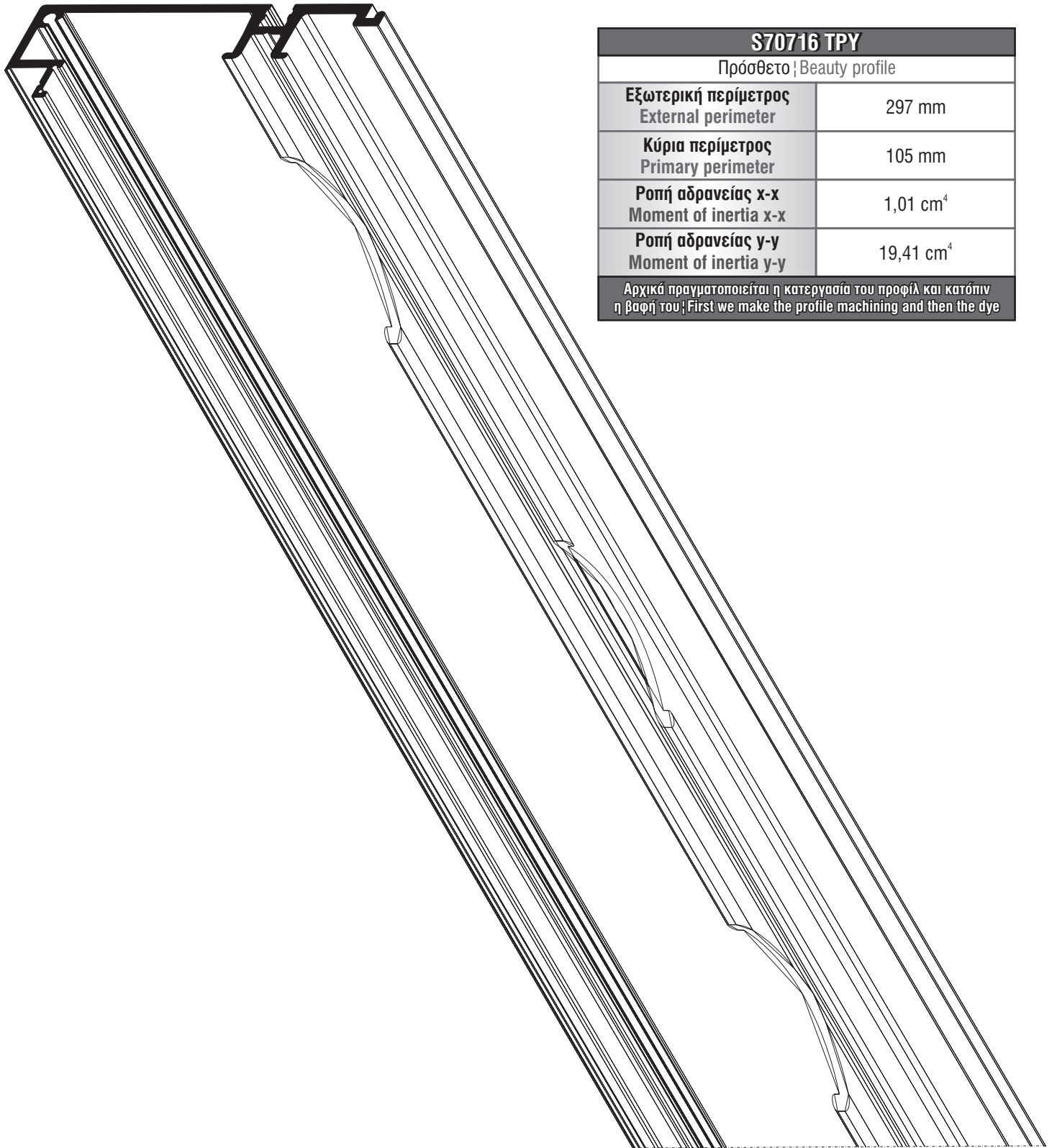

S70716 TPY	
Πρόσθετο Beauty profile	
Εξωτερική περίμετρος External perimeter	297 mm
Κύρια περίμετρος Primary perimeter	105 mm
Ροπή αδρανείας x-x Moment of inertia x-x	1,01 cm ⁴
Ροπή αδρανείας y-y Moment of inertia y-y	19,41 cm ⁴
Αρχικά πραγματοποιείται η κατεργασία του προφίλ και κατόπιν η βαφή του; First we make the profile machining and then the dye	



S70736 TPY	
Πρόσθετο Beauty profile	
Εξωτερική περίμετρος External perimeter	204 mm
Κύρια περίμετρος Primary perimeter	70 mm
Ροπή αδρανείας x-x Moment of inertia x-x	0,78 cm ⁴
Ροπή αδρανείας y-y Moment of inertia y-y	3,57 cm ⁴
Αρχικά πραγματοποιείται η κατεργασία του προφίλ και κατόπιν η βαφή του First we make the profile machining and then the dye	

S70761 TPY	
Πρόσθετο Beauty profile	
Εξωτερική περίμετρος External perimeter	264 mm
Κύρια περίμετρος Primary perimeter	91 mm
Ροπή αδρανείας x-x Moment of inertia x-x	0,90 cm ⁴
Ροπή αδρανείας y-y Moment of inertia y-y	11,81 cm ⁴
Αρχικά πραγματοποιείται η κατεργασία του προφίλ και κατόπιν η βαφή του First we make the profile machining and then the dye	

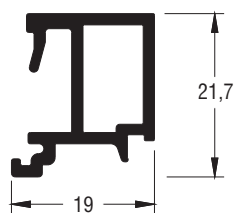

S70772	
Πηχάκι Glazing bead	
Εξωτερική περίμετρος External perimeter	111,7 mm
Κύρια περίμετρος Primary perimeter	34 mm
Ροπή αδρανείας x-x Moment of inertia x-x	0,61 cm ⁴
Ροπή αδρανείας y-y Moment of inertia y-y	0,39 cm ⁴

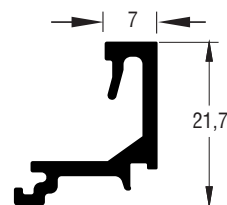

S70787	
Πηχάκι Glazing bead	
Εξωτερική περίμετρος External perimeter	105,8 mm
Κύρια περίμετρος Primary perimeter	29,2 mm
Ροπή αδρανείας x-x Moment of inertia x-x	0,45 cm ⁴
Ροπή αδρανείας y-y Moment of inertia y-y	0,31 cm ⁴

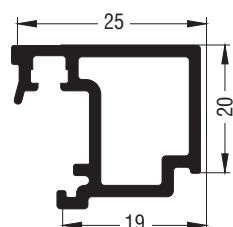

S70708	
Πηχάκι Glazing bead	
Εξωτερική περίμετρος External perimeter	121 mm
Κύρια περίμετρος Primary perimeter	42 mm
Ροπή αδρανείας x-x Moment of inertia x-x	0,77 cm ⁴
Ροπή αδρανείας y-y Moment of inertia y-y	0,76 cm ⁴

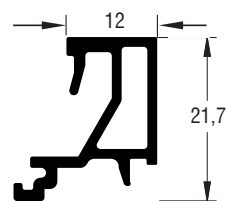

S70788	
Πηχάκι Glazing bead	
Εξωτερική περίμετρος External perimeter	110 mm
Κύρια περίμετρος Primary perimeter	35 mm
Ροπή αδρανείας x-x Moment of inertia x-x	0,52 cm ⁴
Ροπή αδρανείας y-y Moment of inertia y-y	0,29 cm ⁴

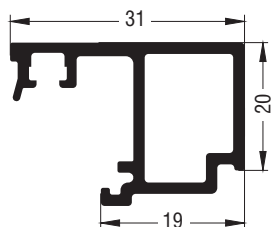

S70791	
Πηχάκι Glazing bead	
Εξωτερική περίμετρος External perimeter	140,5 mm
Κύρια περίμετρος Primary perimeter	55,3 mm
Ροπή αδρανείας x-x Moment of inertia x-x	0,85cm ⁴
Ροπή αδρανείας y-y Moment of inertia y-y	1,26 cm ⁴

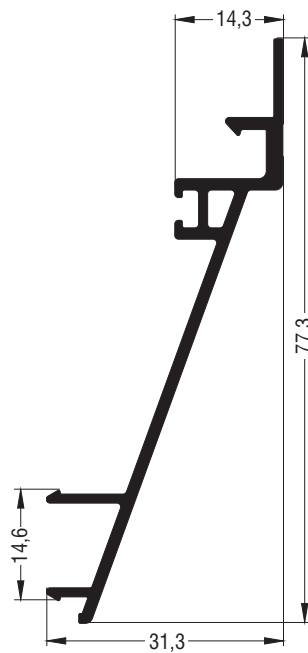

S70754	
Πρόσθετο Beauty profile	
Εξωτερική περίμετρος External perimeter	236 mm
Κύρια περίμετρος Primary perimeter	87 mm
Ροπή αδρανείας x-x Moment of inertia x-x	9,16 cm ⁴
Ροπή αδρανείας y-y Moment of inertia y-y	1,43 cm ⁴

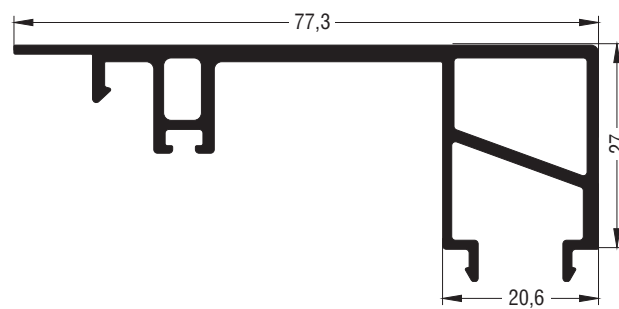

S70758	
Πρόσθετο Beauty profile	
Εξωτερική περίμετρος External perimeter	301 mm
Κύρια περίμετρος Primary perimeter	104 mm
Ροπή αδρανείας x-x Moment of inertia x-x	2,41 cm ⁴
Ροπή αδρανείας y-y Moment of inertia y-y	17,10 cm ⁴

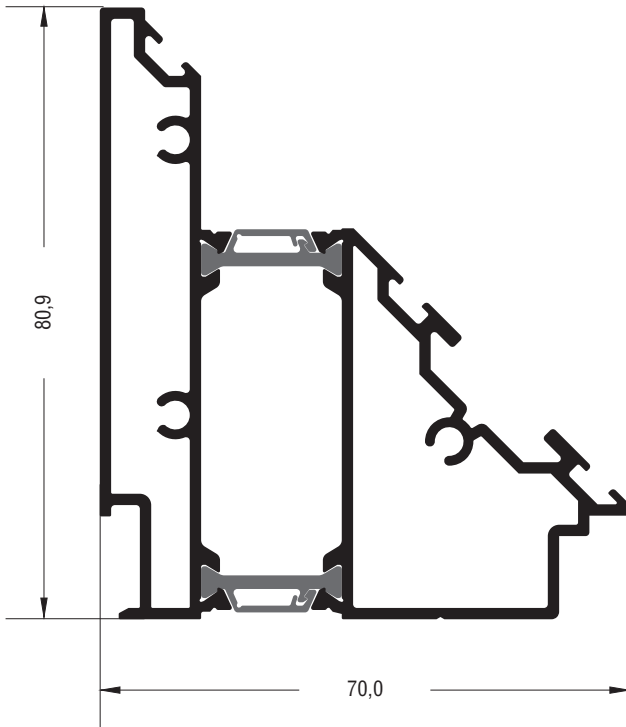

S70784	
Γωνιακό μπινί / Corner adjoining profile	
Εξωτερική περίμετρος External perimeter	339 mm
Κύρια περίμετρος Primary perimeter	135,6 mm
Ροπή αδρανείας x-x Moment of inertia x-x	40,7 cm ⁴
Ροπή αδρανείας y-y Moment of inertia y-y	27,4 cm ⁴

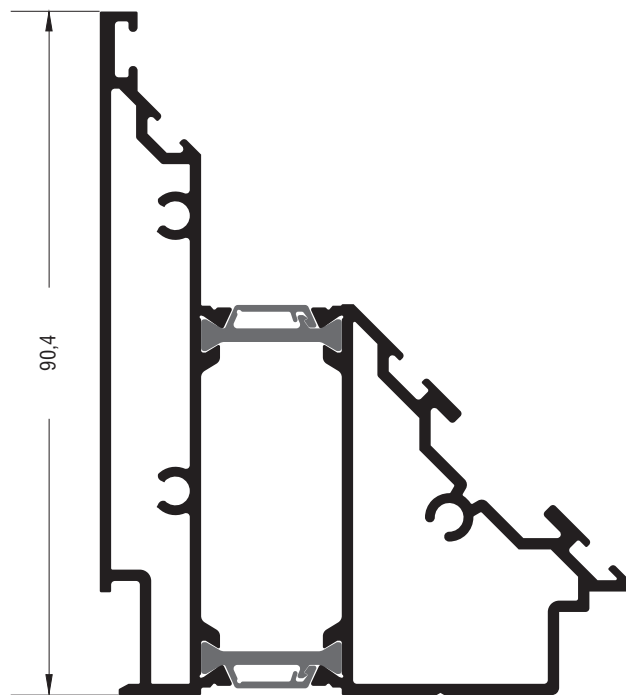

S70782	
Γωνιακό μπινί / Corner adjoining profile	
Εξωτερική περίμετρος External perimeter	334 mm
Κύρια περίμετρος Primary perimeter	143,2 mm
Ροπή αδρανείας x-x Moment of inertia x-x	48,8 cm ⁴
Ροπή αδρανείας y-y Moment of inertia y-y	28,8 cm ⁴

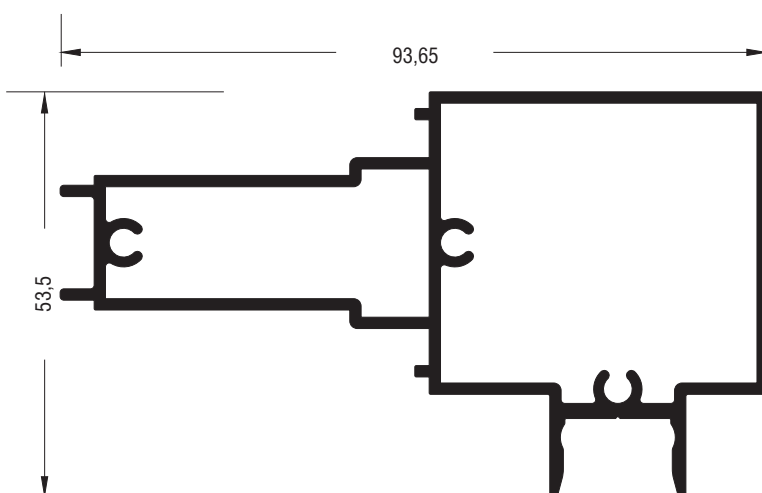

S70780	
Μπινί γωνιακού παντζουριού Corner adjoining profile shutter	
Εξωτερική περίμετρος External perimeter	326 mm
Κύρια περίμετρος Primary perimeter	185,3 mm
Ροπή αδρανείας x-x Moment of inertia x-x	41,6 cm ⁴
Ροπή αδρανείας y-y Moment of inertia y-y	11,3 cm ⁴

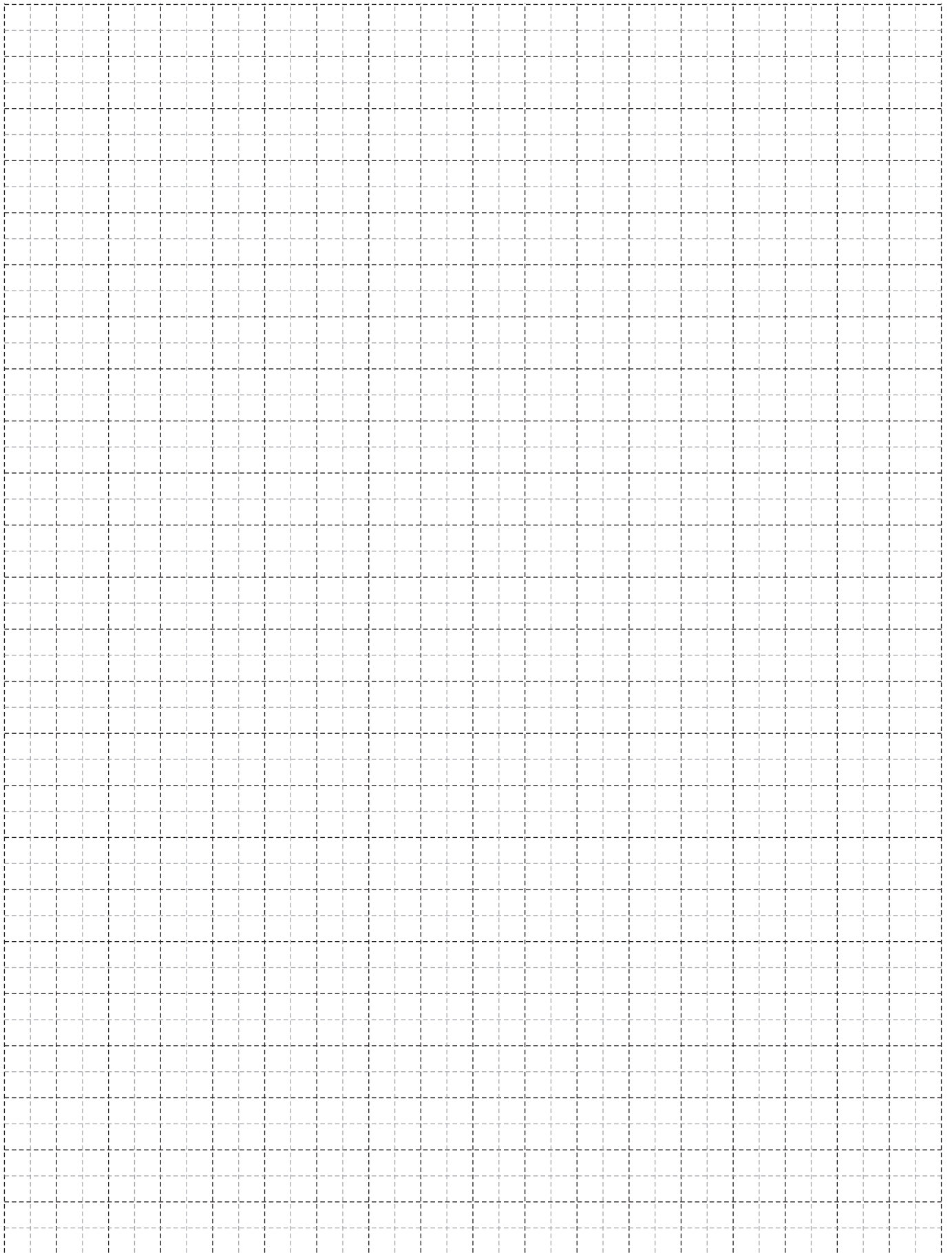

Βασικές Τυπολογίες
Basic Typologies

Επάλληλα ανασυρόμενα | Parallel lift & slide

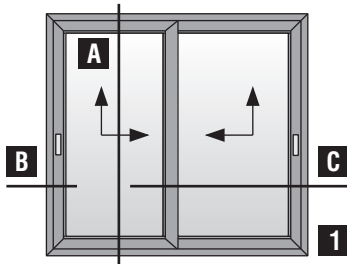

Δίφυλλο επάλληλο
ανασυρόμενο παράθυρο
Two sash parallel lift & slide window

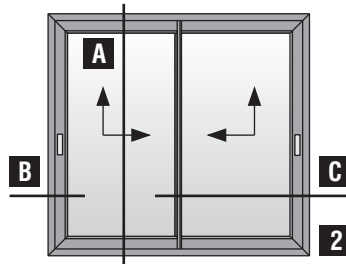

Δίφυλλο επάλληλο
ανασυρόμενο παράθυρο (κοπή 90°)
Two sash parallel
lif & slide window (90° cutting)

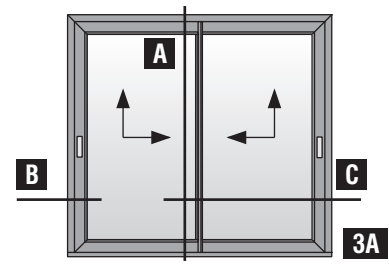

Δίφυλλο επάλληλο ανασυρόμενο ΔΕΞΙ
με χρήση χαμηλού οδηγού S70786 (κοπή 90°)
Two sash parallel lift & slide RIGHT
with S70786 short frame guide use (90° cutting)

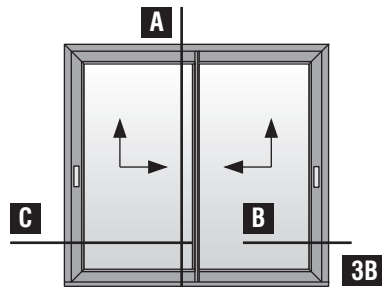

Δίφυλλο επάλληλο ανασυρόμενο ΑΡΙΣΤΕΡΟ
με χρήση χαμηλού οδηγού S70786 (κοπή 90°)
Two sash parallel lift & slide LEFT
with S70786 short frame guide use (90° cutting)

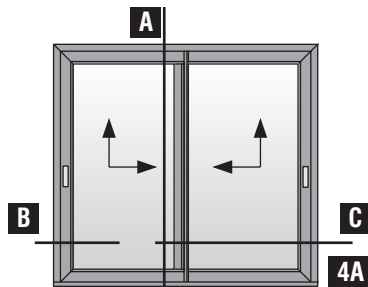

Δίφυλλο επάλληλο ανασυρόμενο ΔΕΞΙ
με χρήση χαμηλού οδηγού S70786
Two sash parallel lift & slide RIGHT
with S70786 short frame guide use

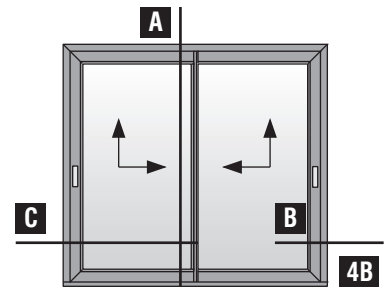

Δίφυλλο επάλληλο ανασυρόμενο ΑΡΙΣΤΕΡΟ
με χρήση χαμηλού οδηγού S70786
Two sash parallel lift & slide LEFT
with S70786 short frame guide use

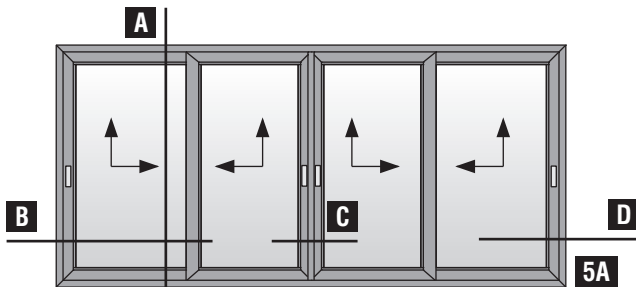

Τετράφυλλο φιλιτό επάλληλο ανασυρόμενο
Four sash meeting stile parallel lift & slide

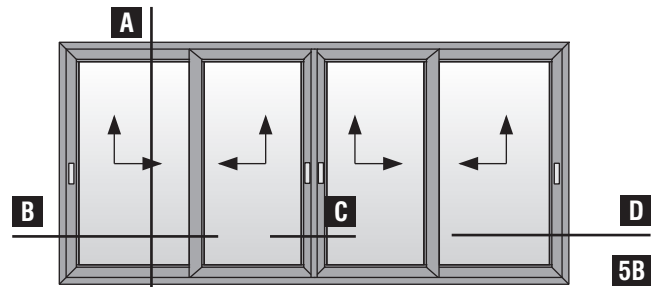

Τετράφυλλο φιλιτό επάλληλο ανασυρόμενο με χρήση
χαμηλού οδηγού S70786 | Four sash parallel
meeting stile lift & slide with S70786 short frame guide use

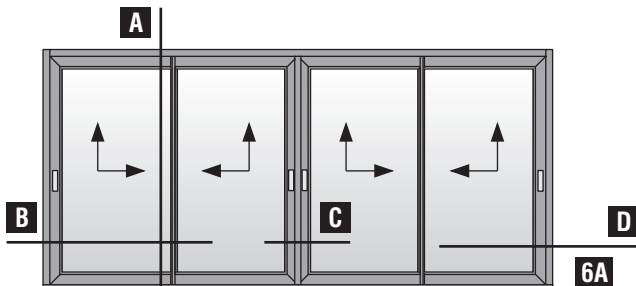

Τετράφυλλο φιλιτό επάλληλο ανασυρόμενο (κοπή 90°)
Four sash meeting stile parallel lift & slide (90° cutting)

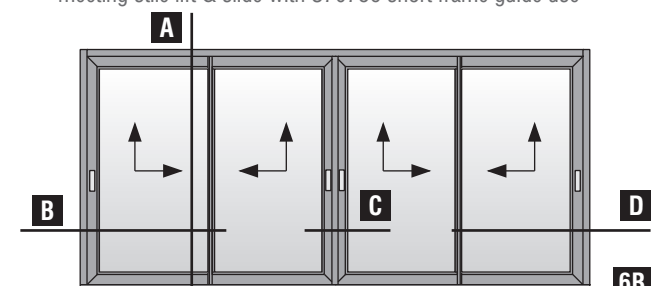

Τετράφυλλο φιλιτό επάλληλο ανασυρόμενο (κοπή 90°)
με χρήση χαμηλού οδηγού S70786
Four sash meeting stile parallel lift & slide (90° cutting)
with S70786 short frame guide use

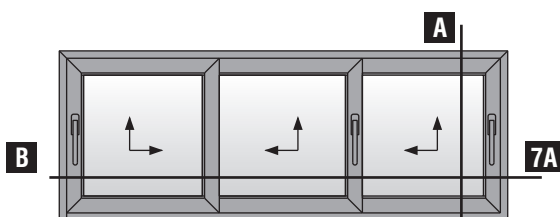

Τρίφυλλο επάλληλο ανασυρόμενο ΔΕΞΙ
με χρήση χαμηλού οδηγού
Three sash parallel lift & slide RIGHT
with short frame guide use

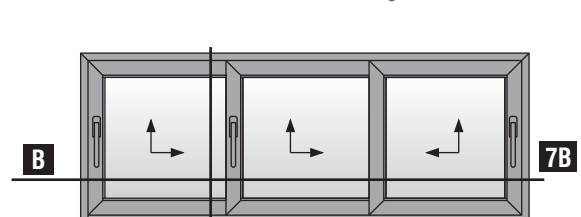

Τρίφυλλο επάλληλο ανασυρόμενο ΑΡΙΣΤΕΡΟ
με χρήση χαμηλού οδηγού
Three sash parallel lift & slide LEFT
with short frame guide use

Επάλληλα ανασυρόμενα | Parallel lift & slide

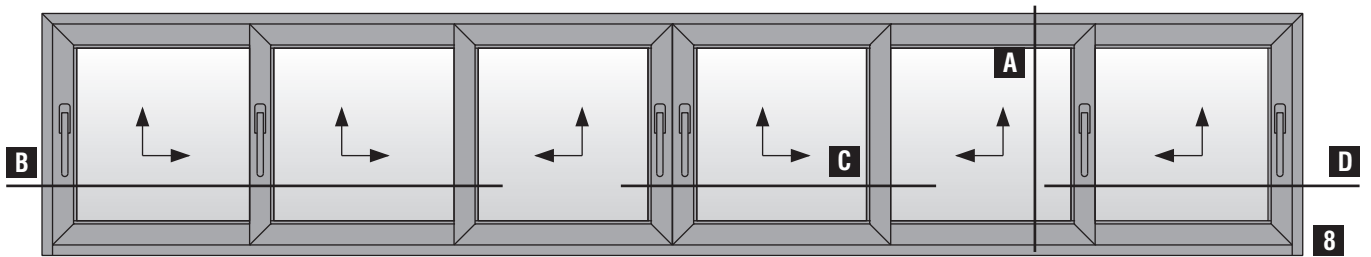

Εξάφυλλο επάλληλο φιλητό ανασυρόμενο με χρήση τριπλού οδηγού & χαμηλού οδηγού S70790G
Six sash parallel meeting stile lift & slide with triple frame guide & S70790G short frame guide use

Χωνευτά ανασυρόμενα | Pocket lift & slide

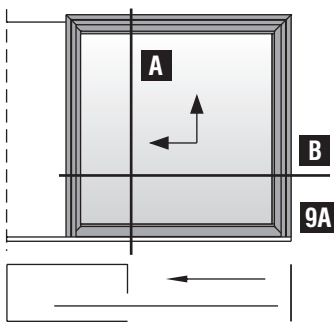

Μονόφυλλο χωνευτό αριστερά
ανασυρόμενο παράθυρο
One sash left pocket
lift & slide window

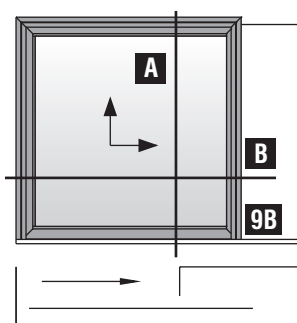

Μονόφυλλο χωνευτό δεξιά
ανασυρόμενο παράθυρο
One sash right pocket
lift & slide window

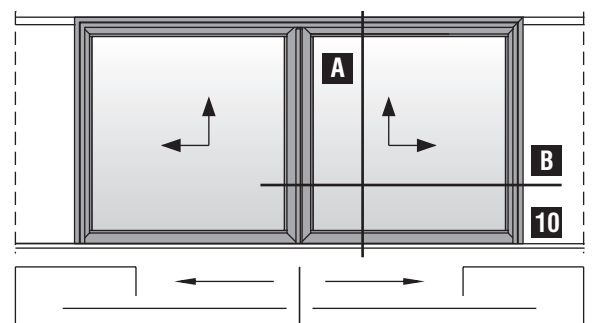

Δίφυλλο χωνευτό φιλητό ανασυρόμενο παράθυρο
Two sash meeting stile pocket lift & slide window

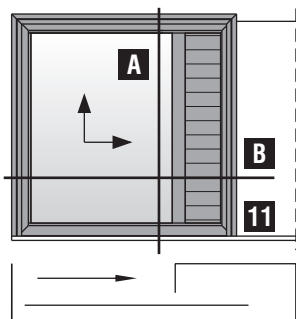

Μονόφυλλο χωνευτό ανασυρόμενο
παράθυρο με παντζούρι
One sash pocket lift & slide
window with shutter

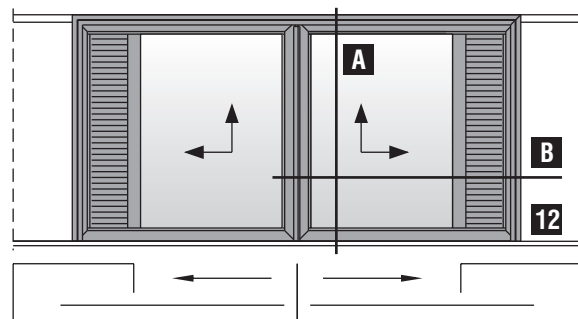

Δίφυλλο χωνευτό φιλητό ανασυρόμενο παράθυρο με παντζούρι
Two sash meeting stile pocket lift & slide window with shutter

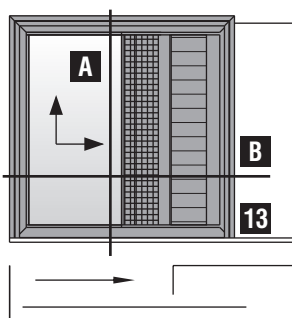

Μονόφυλλο χωνευτό ανασυρόμενο
παράθυρο με σήτα και παντζούρι
One sash pocket & slide window
with fly-screen and shutter

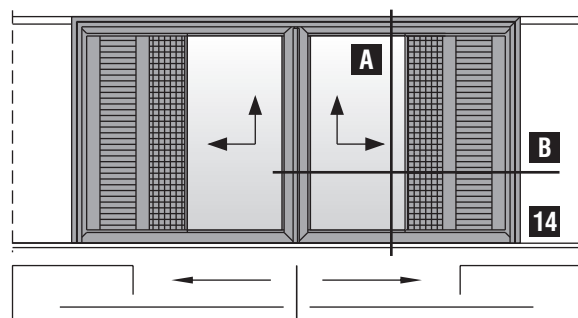

Δίφυλλο χωνευτό φιλητό ανασυρόμενο παράθυρο με σήτα και παντζούρι
Two sash meeting stile pocket & slide window with fly-screen and shutter

Ανασυρόμενα με σταθερά | Lift & slide with fixed

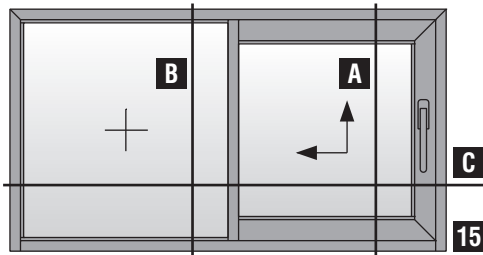

Μονόφυλλο ανασυρόμενο με σταθερό
One sash lift & slide with fixed

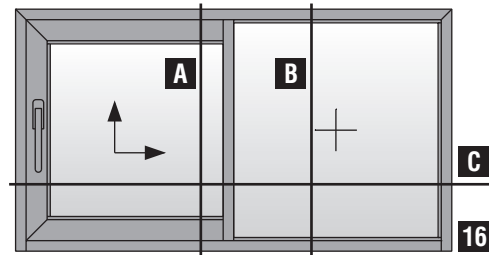

Μονόφυλλο ανασυρόμενο με σταθερό
One sash lift & slide with fixed

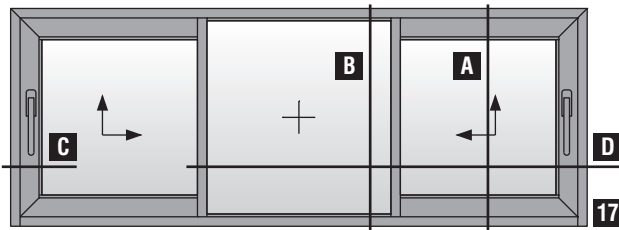

Δίφυλλο ανασυρόμενο με σταθερό | Two sash lift & slide with fixed

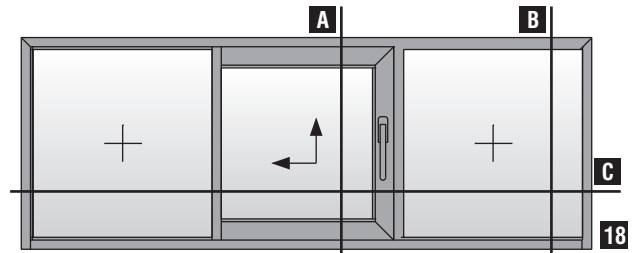

Μονόφυλλο ανασυρόμενο με σταθερά | One sash lift & slide with fixed

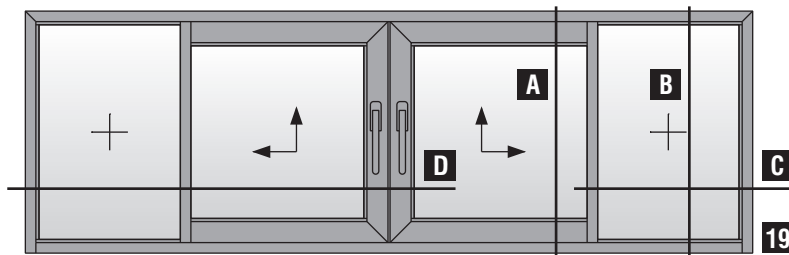

Δίφυλλο φιλητό **αριστερά** ανασυρόμενο με σταθερά | Two sash meeting stile **left** lift & slide with fixed

Γωνιακή κατασκευή - Corner section

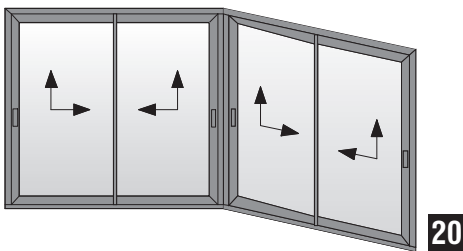

Τετράφυλλο επάλληλο (90°**ΓΩΝΙΑ ΕΞΩ**)
γωνιακής συνεργασίας κοπή 90°
με χαμηλό οδηγό και χαμηλό φύλλο
Four sash parallel slide (90°**EXTERIOR CORNER**)
(90° cutting), with short frame guide use and short sash

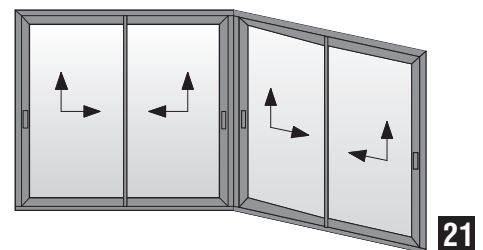

Τετράφυλλο επάλληλο (90°**ΓΩΝΙΑ ΜΕΣΑ**)
γωνιακής συνεργασίας κοπή 90°
με χαμηλό οδηγό και χαμηλό φύλλο
Four sash parallel slide (90°**INTERIOR CORNER**)
(90° cutting), with short frame guide use and short sash

Πολλαπλή κατασκευή - Multi track constructions

Τομές 1:2 | Sections 1:2

Επάλληλα ανασυρόμενα | Parallel lift & slide

Επάλληλα ανασυρόμενα | Parallel lift & slide

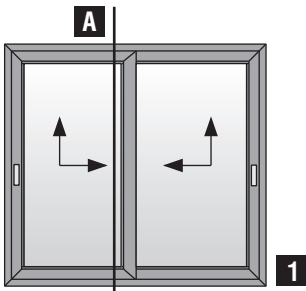

Δίφυλλο επάλληλο ανασυρόμενο
Two sash parallel lift & slide

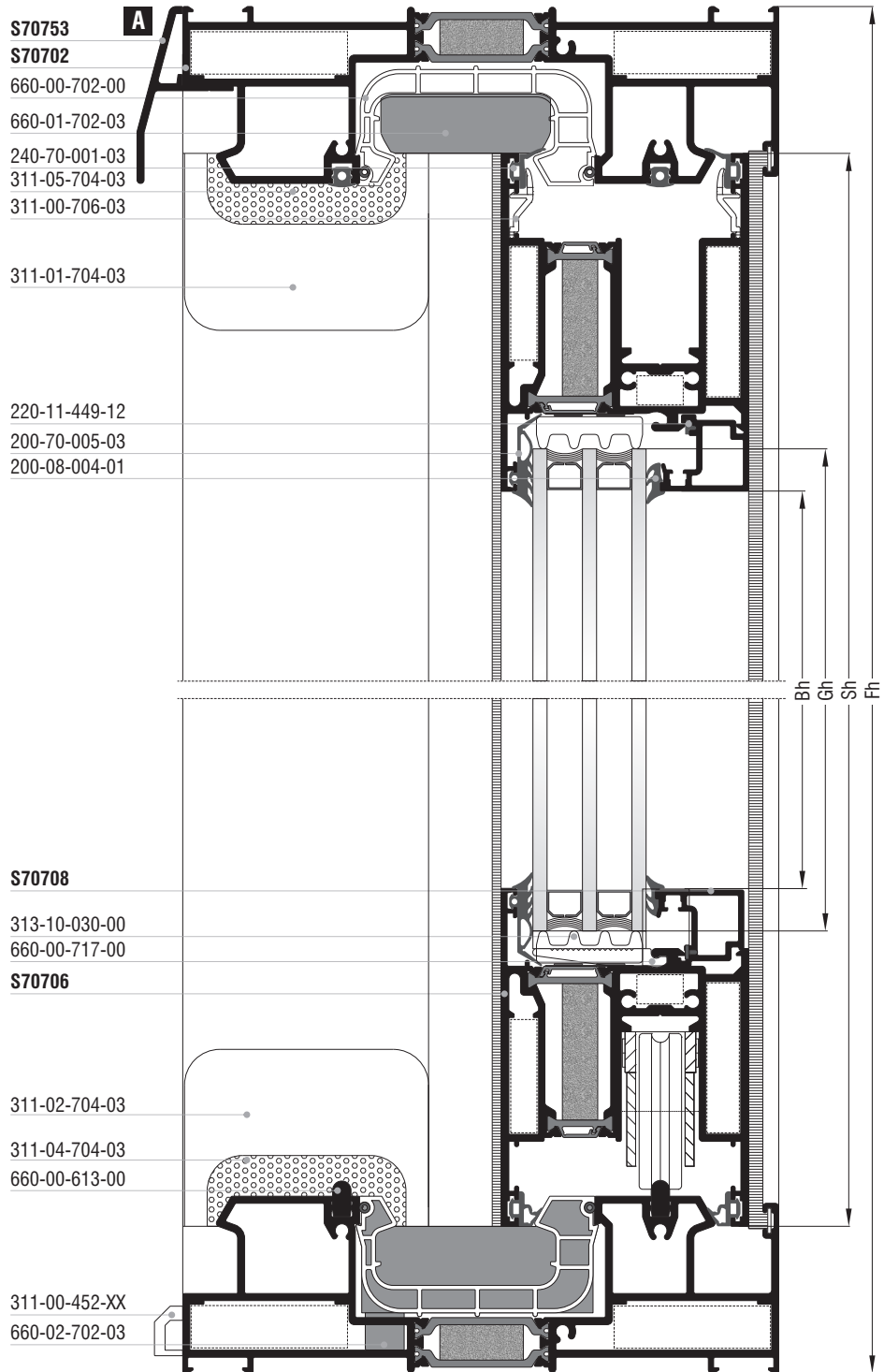

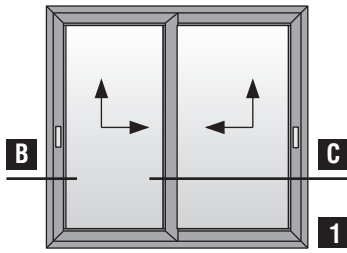

Δίφυλλο επάλληλο ανασυρόμενο
Two sash parallel lift & slide

Κοπές προφίλ Profile cuttings		
Οδηγός S70702 Frame guide S70702		
Πλάτος οδηγού Frame guide width		2τεμ. pieces
Ύψος οδηγού Frame guide height		2τεμ. pieces
Πλάτος φύλλου Sash width		4τεμ. pieces
Ύψος φύλλου Sash height		4τεμ. pieces
Πλάτος πηχάκι Glazing bead width		4τεμ. pieces
Ύψος πηχάκι Glazing bead height		4τεμ. pieces
Ύψος ακίστρου S70704 S70704 weathering profile height		2τεμ. pieces
Πλάτος τζαμιού Glazing width		2τεμ. pieces
Ύψος τζαμιού Glazing height		2τεμ. pieces
Πλάτος νεροσταλάκτη Waterproofing width		1τεμ. piece

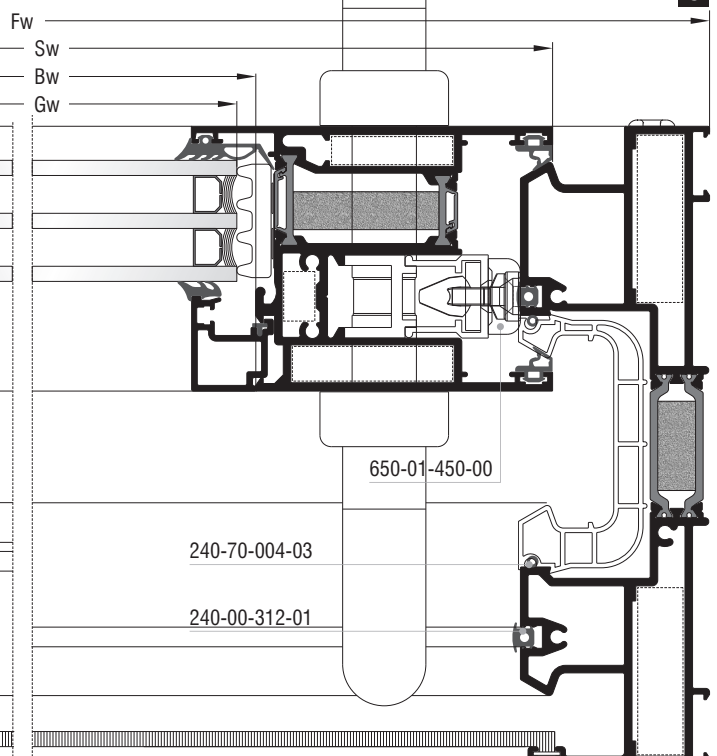
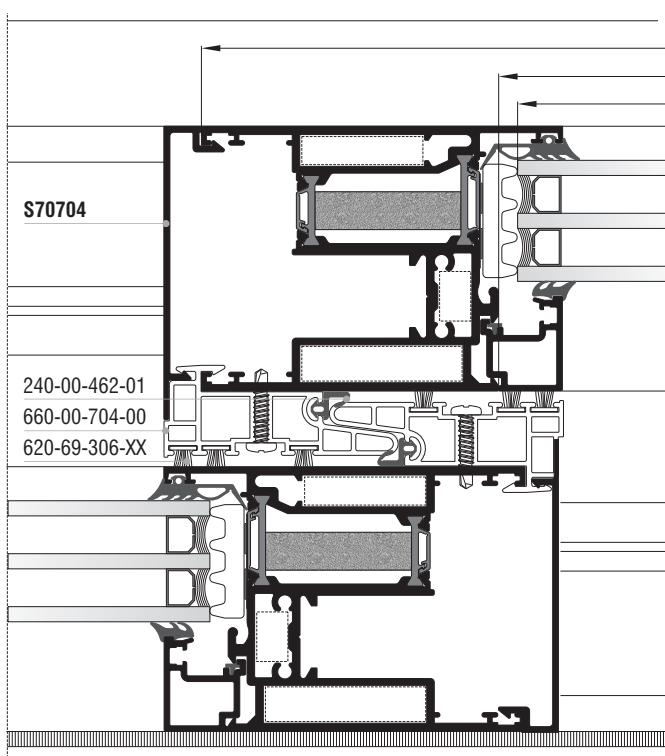
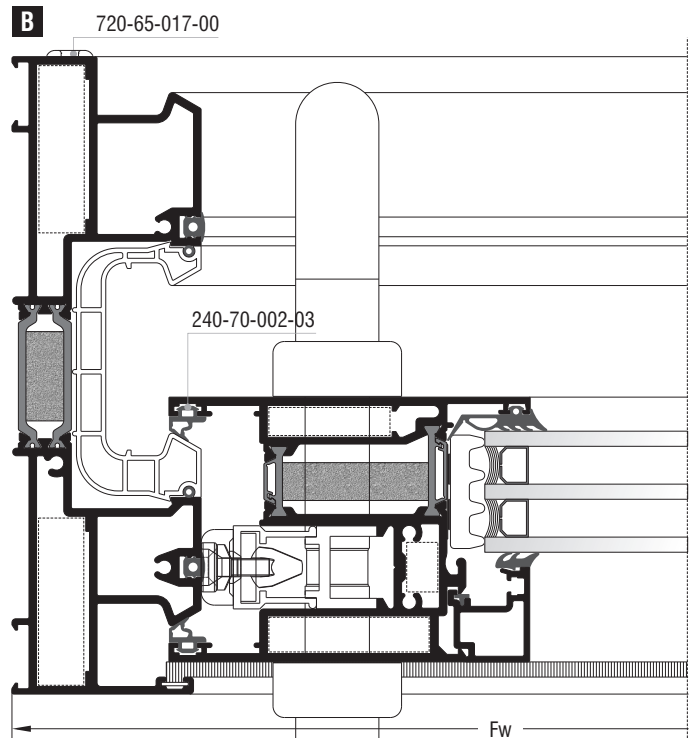

Κοπές εξαρτημάτων Accessory cuttings				
Κωδικός Code Nr	Εξάρτημα Accessory	Περιγραφή Description	Ποσότητα Quantity	
113-13-444-00		Γωνία σύνδεσης πρεσαριστή καρφωτή Crimp nail cleat	8 τεμ. pieces	
113-33-078-00		Γωνία σύνδεσης πρεσαριστή καρφωτή Crimp nail cleat	8 τεμ. pieces	
*113-09-132-00		Γωνία σύνδεσης πρεσαριστή καρφωτή Crimp nail cleat	8 τεμ. pieces	
113-43-094-00		Γωνία σύνδεσης πρεσαριστή καρφωτή Crimp nail cleat	8 τεμ. pieces	
125-13-444-00		Γωνία σύνδεσης κουμπωτή Aluminium spring cleat	8 τεμ. pieces	
200-70-005-03		Λάστιχο τζαμιού έξω Outer glazing gasket	Sw - 147 mm	4 τεμ. pieces
			Sh - 147 mm	4 τεμ. pieces
200-08-004-01		Λάστιχο σφήνα EPDM 4 mm	Sw - 170 mm	4 τεμ. pieces
			Sh - 170 mm	4 τεμ. pieces
240-70-001-03		Λάστιχο φύλλου (πάνω) Sash gasket (up)	Sw - 35 mm	4 τεμ. pieces
240-70-002-03		Λάστιχο φύλλου Sash gasket	Sw - 35 mm	4 τεμ. pieces
			Sh - 70 mm	4 τεμ. pieces
240-00-312-01		Λάστιχο οδηγών Frame guide gasket	Fw + 2Fh - 264 mm	2 τεμ. pieces
240-70-004-03		Λάστιχο για PVC οδηγών Gasket for frame guides PVC	2Fw + 2Fh - 336 mm	2 τεμ. pieces
240-00-462-01		Λάστιχο αγκίστρου Gasket for weathering profile	Sh - 6 mm	2 τεμ. pieces
220-11-449-12		Λάστιχο για πηχάκι Glazing bead gasket	Sw - 157 mm	4 τεμ. pieces
			Sh - 191 mm	4 τεμ. pieces
620-69-306-XX		Βουρτσάκι TRIFIN No.6 για άγκιστρο Brush TRIFIN No.6 for weathering profile	Sh - 6 mm	6 τεμ. pieces
620-69-107-XX		Βουρτσάκι No.7 για οδηγό Brush No.7 for frame guide	Fw - 78 mm	2 τεμ. pieces
			Fh - 78 mm	2 τεμ. pieces
255-70-012-03		Βουλκανισμένη γωνία φύλλου Sash vulcanized corner	2 σετ. set	
255-70-011-03		Βουλκανισμένη γωνία φύλλου Sash vulcanized corner	4 τεμ. pieces	

Κοπές εξαρτημάτων Accessory cuttings			
Κωδικός Code Nr	Εξάρτημα Accessory	Περιγραφή Description	Ποσότητα Quantity
660-01-702-03		Κεντρικό στεγανωτικό (πάνω) Central seal (up)	1 τεμ. piece
660-02-702-03		Κεντρικό στεγανωτικό (κάτω) Central seal (down)	1 τεμ. piece
311-00-706-03		Αποστατικό κύλισης φύλλου Sash sliding spacer	minimum 12 τεμ. pieces
650-01-450-00		Εσωτερικό στόπερ Inner stopper	4 τεμ. pieces
660-00-613-00		Ανοξειδωτος οδηγός Stainless steel guide	 Fw-90mm 2 τεμ. pieces
311-01-704-03		Κάλυμμα τάπας αγκίστρου (πάνω) End cap cover for weathering profile (up)	2 τεμ. pieces
311-02-704-03		Κάλυμμα τάπας αγκίστρου (κάτω) End cap cover for weathering profile (down)	2 τεμ. pieces
311-03-704-03		Βάση τάπας αγκίστρου End cap mount for weathering profile	2 ζεύγη pairs
311-04-704-03		Λάστιχο τάπας αγκίστρου (κάτω) End cap gasket for weathering profile (down)	2 τεμ. pieces
311-05-704-03		Σφουγγάρι τάπας αγκίστρου (πάνω) End cap sponge for weathering profile (up)	2 τεμ. pieces
311-00-452-X		Τάπα απορροής Weep hole end cap	minimum 4 τεμ. pieces
720-65-017-XX		Τάπα εξαερισμού End cap for ventilation	2 τεμ. pieces
660-00-702-00		PVC οδηγών PVC for frame guides	 Fw-32mm 1 τεμ. piece (Fw-137)/2mm 1+1 τεμ. pieces Fh-32mm 2 τεμ. pieces
660-00-704-00		PVC αγκίστρου PVC for weathering profile	 Sh-6mm 2 τεμ. pieces
313-10-030-00		Nomatec 30x10mm / 200	 2Sw + 2Sh-588 mm 2 τεμ. pieces
660-00-717-00		Γέφυρα τακαρίσματος Setting block	12 τεμ. pieces
290-00-005-00		Τακάκι τζαμιού 5mm 5mm setting block	16 τεμ. pieces
415-12-024-03		Στόπερ φύλλου Sash's stopper	1 τεμ. piece
660-12-009-03		Βαλβίδα αέρα Air valve	(Fw/2 - 78 mm) / 150

Επάλληλα ανασυρόμενα | Parallel lift & slide

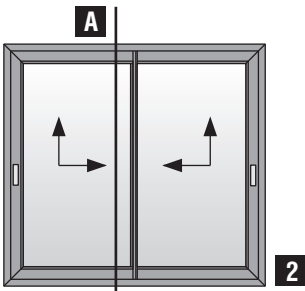

Δίφυλλο επάλληλο ανασυρόμενο (κοπή 90°)
Two sash parallel lif & slide (90° cutting)

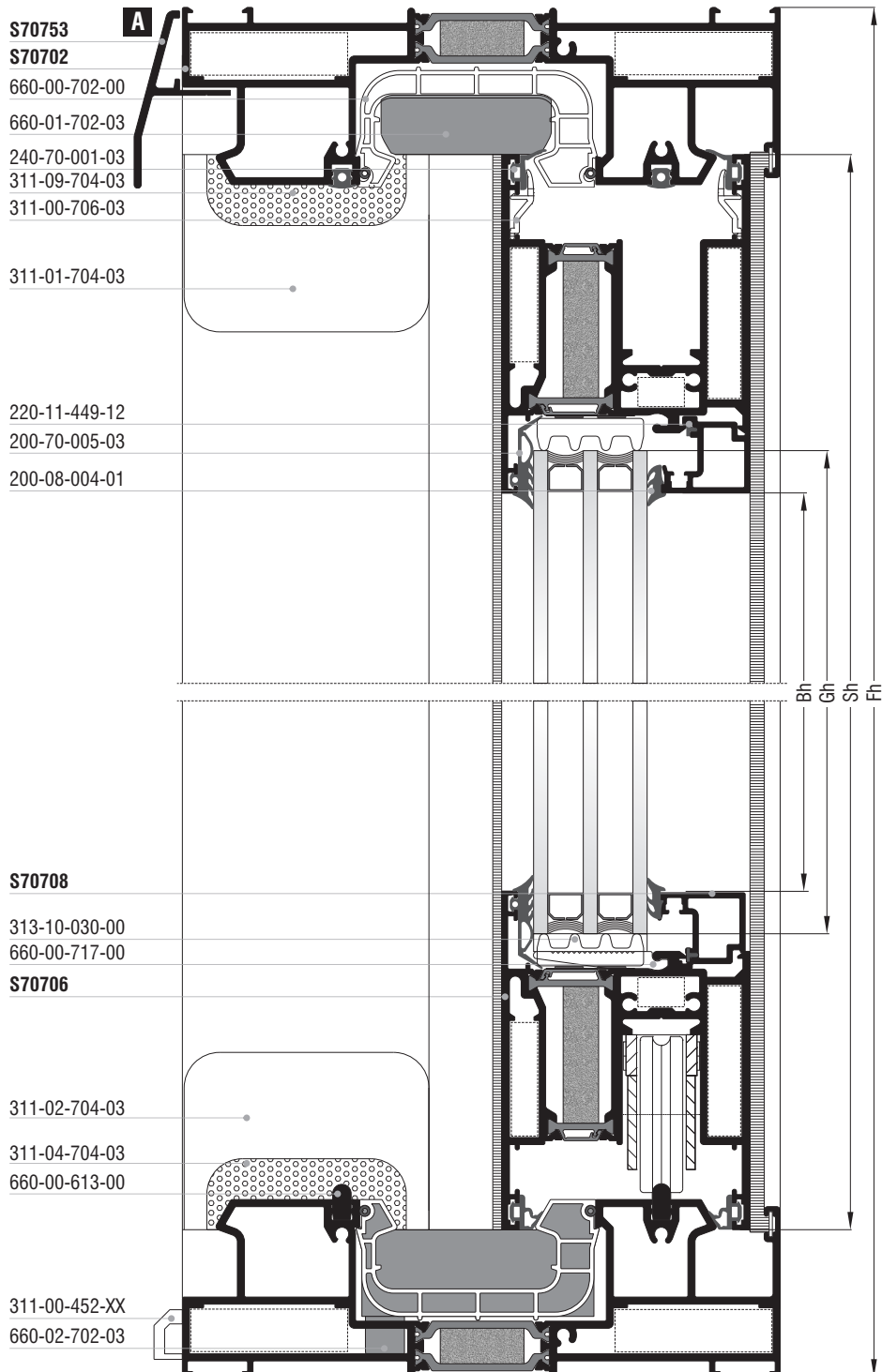

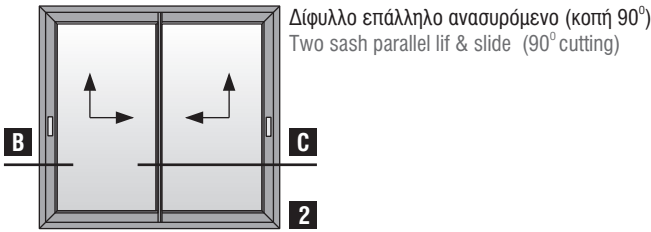

Κοπές προφίλ Profile cuttings		
Οδηγός S70702 Frame guide S70702		
Πλάτος οδηγού Frame guide width	Fw	2τεμ. pieces
Ύψος οδηγού Frame guide height	Fh	2τεμ. pieces
Πλάτος φύλλου S70706 S70706 sash width	$Sw = Fw/2 - 42,9mm$	2τεμ. pieces
	$Sw = Fw/2 - 42,9mm$	2τεμ. pieces
Ύψος φύλλου S70706 S70706 sash height	$Sh = Fh - 83mm$	2τεμ. pieces
Ύψος φύλλου γάντζου S70714 S70714 weathering profile sash height	$Shg = Fh - 89mm$	1τεμ. piece
Ύψος φύλλου γάντζου S70722 S70722 weathering profile sash height	$Shg = Fh - 89mm$	1τεμ. piece
Πλάτος πηχάκι Glazing bead width	$Bw = Sw - 83,5mm$	4τεμ. pieces
Ύψος πηχάκι Glazing bead height	$Bh = Sh - 191 mm$	4τεμ. pieces
Ύψος ακκίστρου S70704 S70704 weathering profile height	$Mh = Sh - 6mm$	2τεμ. pieces
Πλάτος τζαμιού Glazing width	$Gw = Sw - 93,5mm$	2τεμ. pieces
Ύψος τζαμιού Glazing height	$Gh = Sh - 167mm$	2τεμ. pieces
Πλάτος νεροσταλάκτη Waterproofing width	Fw	1τεμ. piece

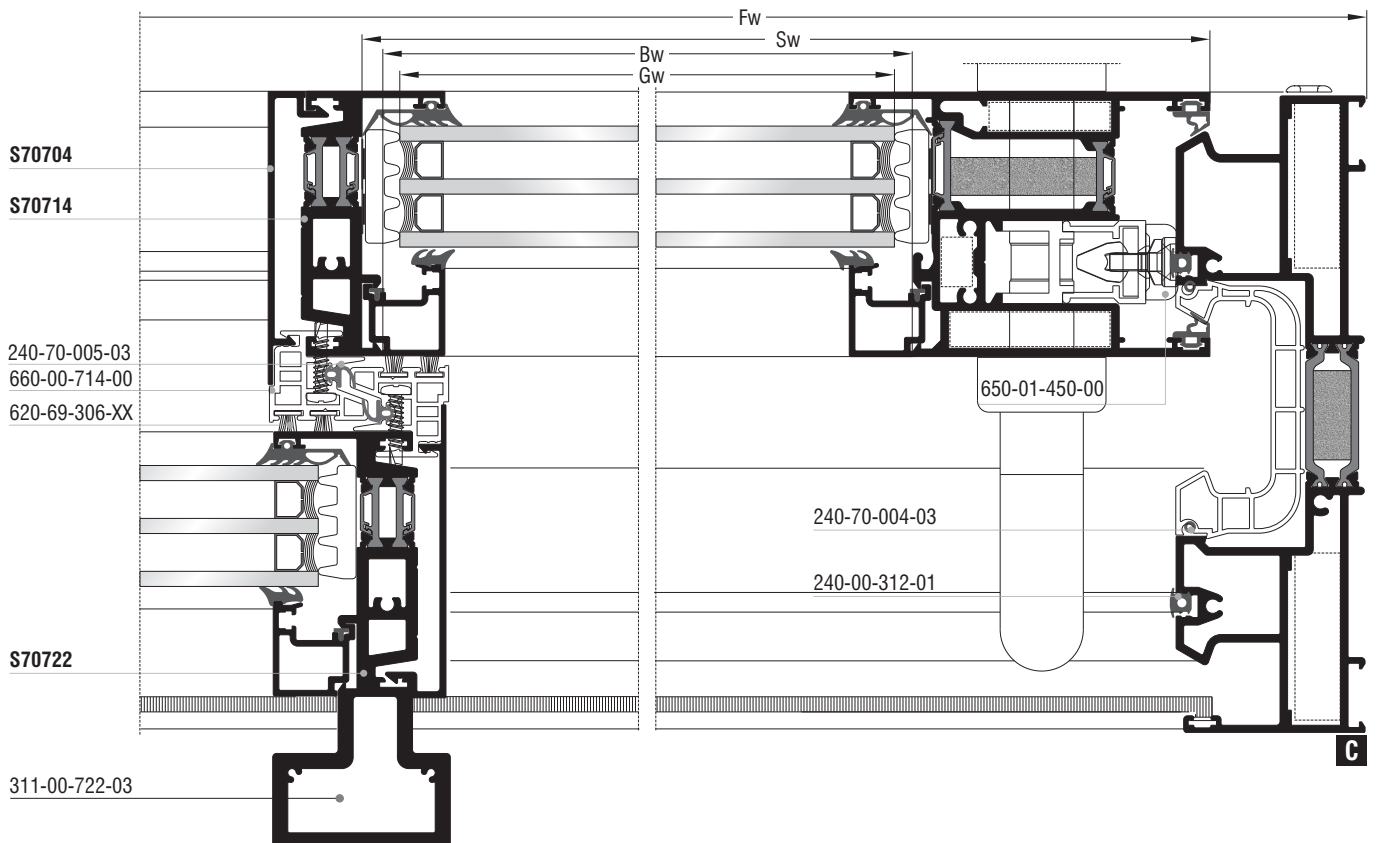
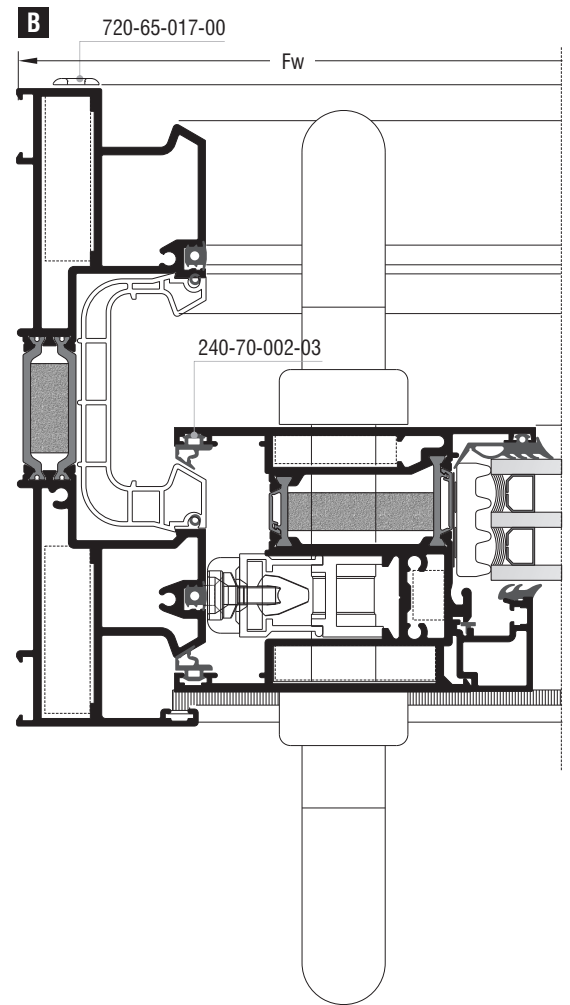

Επάλληλα ανασυρόμενα | Parallel lift & slide

Κοπές εξαρτημάτων Accessory cuttings			
Κωδικός Code Nr	Εξάρτημα Accessory	Περιγραφή Description	Ποσότητα Quantity
113-13-444-00 ή - or 125-13-444-00		Γωνία σύνδεσης πρεσαριστή καρφωτή Crimp nail cleat	8 τεμ. pieces
		Γωνία σύνδεσης κουμπωτή Aluminium spring cleat	
113-33-078-00		Γωνία σύνδεσης πρεσαριστή καρφωτή Crimp nail cleat	4 τεμ. pieces
*113-09-132-00		Γωνία σύνδεσης πρεσαριστή καρφωτή Crimp nail cleat	4 τεμ. pieces
113-43-094-00		Γωνία σύνδεσης πρεσαριστή καρφωτή Crimp nail cleat	4 τεμ. pieces
200-70-005-03		Λάστιχο τζαμού έξω Outer glazing gasket	Sw - 73,5 mm 4 τεμ. pieces
			Sh - 147 mm 4 τεμ. pieces
200-08-004-01		Λάστιχο σφήνα EPDM 4 mm	Sw - 100 mm 4 τεμ. pieces
			Sh - 170 mm 4 τεμ. pieces
240-70-001-03		Λάστιχο φύλλου (πάνω) Sash gasket (up)	Sw - 27,5 mm 4 τεμ. pieces
240-70-002-03		Λάστιχο φύλλου Sash gasket	Sw - 27,5 mm 4 τεμ. pieces
			Sh - 70 mm 4 τεμ. pieces
240-70-005-03		Λάστιχο αγκίστρου Gasket for weathering profile	Sh-6mm 2 τεμ. pieces
240-00-312-01		Λάστιχο οδηγών Frame guide gasket	Fw + 2Fh - 264 mm 2 τεμ. pieces
240-70-004-03		Λάστιχο για PVC οδηγών Gasket for frame guides PVC	2Fw + 2Fh - 336 mm 2 τεμ. pieces
220-11-449-12		Λάστιχο για πιχάκι Glazing bead gasket	Sw - 83,5 mm 4 τεμ. pieces
			Sh - 191 mm 4 τεμ. pieces
620-69-306-XX		Βουρτσάκι TRIFIN No.6 για άγκιστρο Brush TRIFIN No.6 for weathering profile	Sh - 6 mm 4 τεμ. pieces
620-69-107-XX		Βουρτσάκι No.7 για οδηγό Brush No.7 for frame guide	Fw - 78 mm 2 τεμ. pieces
			Fh - 78 mm 2 τεμ. pieces
255-70-012-03		Βουλκανισμένη γωνία φύλλου Sash vulcanized corner	2 Ζεύγη pairs
255-70-011-03		Βουλκανισμένη γωνία φύλλου Sash vulcanized corner	4 τεμ. pieces
660-03-702-03		Κεντρικό στεγανωτικό (πάνω) Central seal (up)	1 τεμ. pieces

Σημείωση: * Προαιρετικά | Note: * Optionally

Κοπές εξαρτημάτων Accessory cuttings			
Κωδικός Code Nr	Εξάρτημα Accessory	Περιγραφή Description	Ποσότητα Quantity
660-04-702-03		Κεντρικό στεγανωτικό (κάτω) Central seal (down)	1 σέτ set
311-00-706-03		Αποστατικό κύλισης Sliding spacer	minimum 12 τεμ. pieces
650-01-450-00		Εσωτερικό στόπερ Inner stopper	4 τεμ. pieces
660-00-613-00		Ανοξείδωτος οδηγός Stainless steel guide	Fw-90mm 2 τεμ. pieces
311-01-704-03		Κάλυμμα τάπας αγκίστρου (πάνω) End cap cover for weathering profile (up)	2 τεμ. pieces
311-02-704-03		Κάλυμμα τάπας αγκίστρου (κάτω) End cap cover for weathering profile (down)	2 τεμ. pieces
311-06-704-03		Βάση τάπας αγκίστρου End cap mount for weathering profile	1 ζεύγος pair
311-07-704-03		Βάση τάπας αγκίστρου End cap mount for weathering profile	1 ζεύγος pair
311-08-704-03		Λάστιχο τάπας αγκίστρου (κάτω) End cap gasket for weathering profile (down)	2 τεμ. pieces
311-09-704-03		Σφουγγάρι τάπας αγκίστρου (πάνω) End cap sponge for weathering profile (up)	2 τεμ. pieces
311-00-452-XX		Τάπα απορροής Weep hole end cap	minimum 4 τεμ. pieces
720-65-017-XX		Τάπα εξαερισμού End cap for ventilation	2 τεμ. pieces
660-00-702-00		PVC οδηγών PVC for frame guides	<div style="display: flex; justify-content: space-around; align-items: center;"> <div style="text-align: center;"> Fw-32mm 1 τεμ. piece </div> <div style="text-align: center;"> (Fw-82)/2mm 1+1 τεμ. pieces </div> <div style="text-align: center;"> Fh-32mm 2 τεμ. pieces </div> </div>
660-00-714-00		PVC αγκίστρου PVC for weathering profile	Sh-6mm 2 τεμ. pieces
313-10-030-00		Nomatec 30x10mm / 200	2Sw+2Sh-441 mm 2 τεμ. pieces
660-00-717-00		Γέφυρα τακαρίσματος Setting block	12 τεμ. pieces
290-00-005-00		Τακάκι τζαμιού 5mm 5mm setting block	16 τεμ. pieces
415-12-024-03		Στόπερ φύλλου Sash's stopper	1 τεμ. piece
660-12-009-03		Βαλβίδα αέρα Air valve	(Fw/2 - 48mm) / 150
311-00-722-03		Τάπα ενσωματωμένης χειρολαβής Handle End cap	1 τεμ. piece

Επάλληλα ανασυρόμενα | Parallel lift & slide

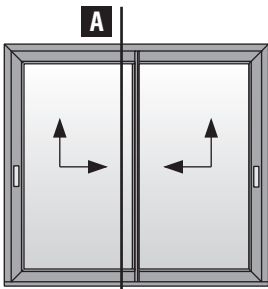

Δίφυλλο επάλληλο ανασυρόμενο ΔΕΞΙ
 με χρήση χαμηλού οδηγού S70786 (κοπή 90°)
 Two sash parallel lift & slide RIGHT
 with S70786 short frame guide use (90° cutting)

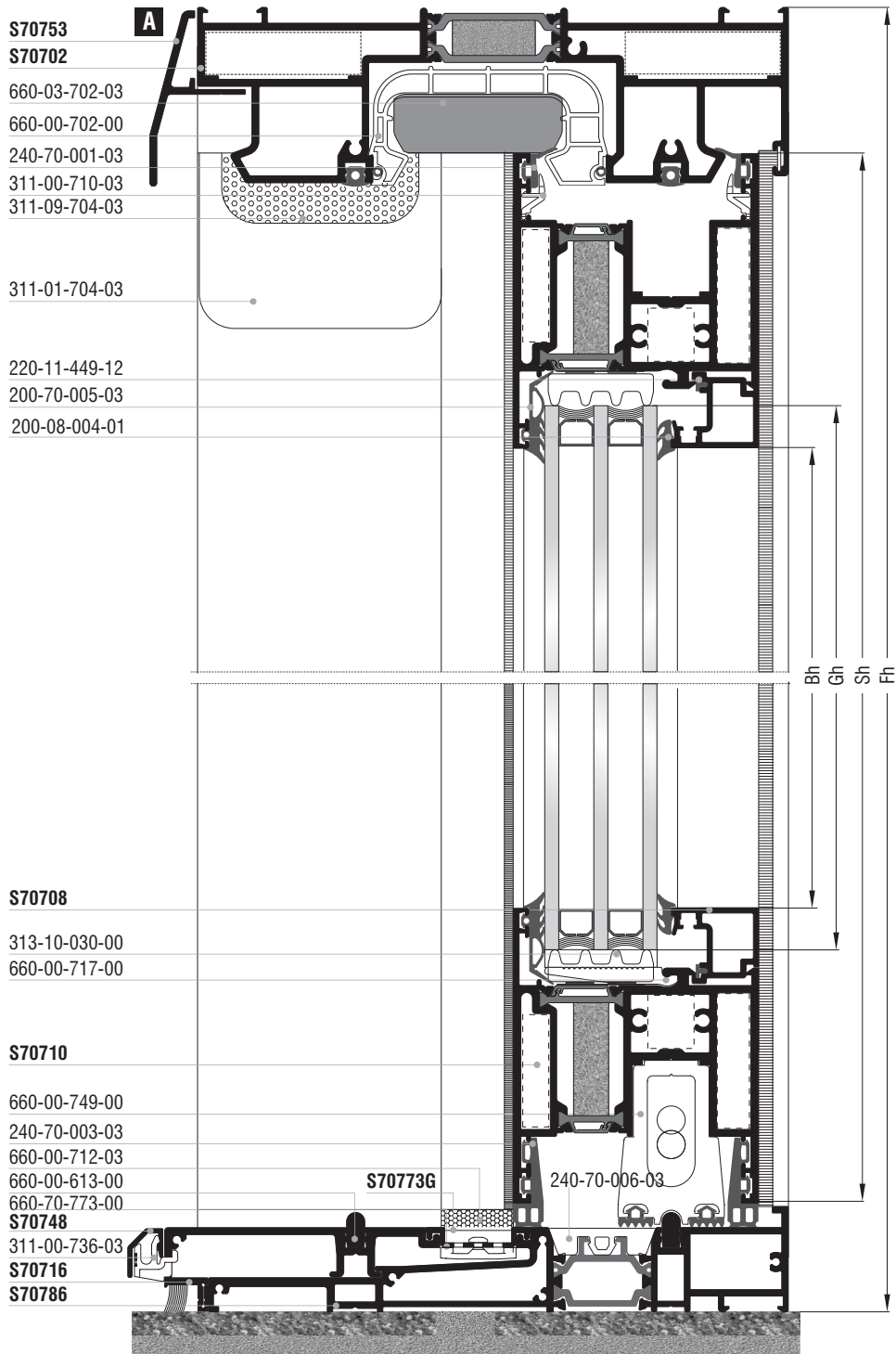

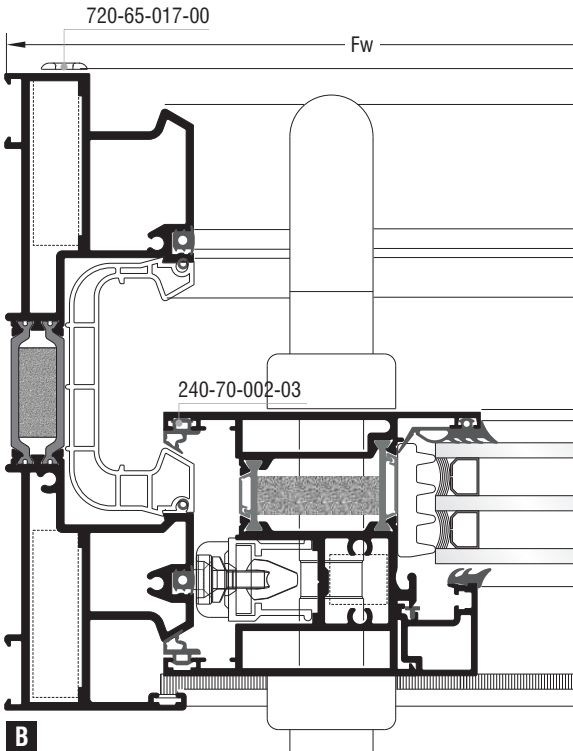
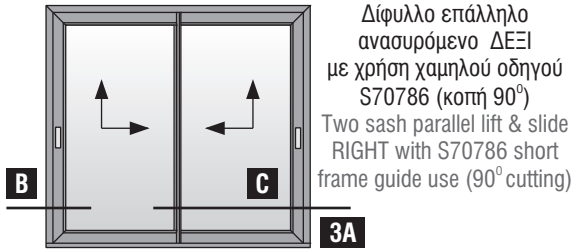



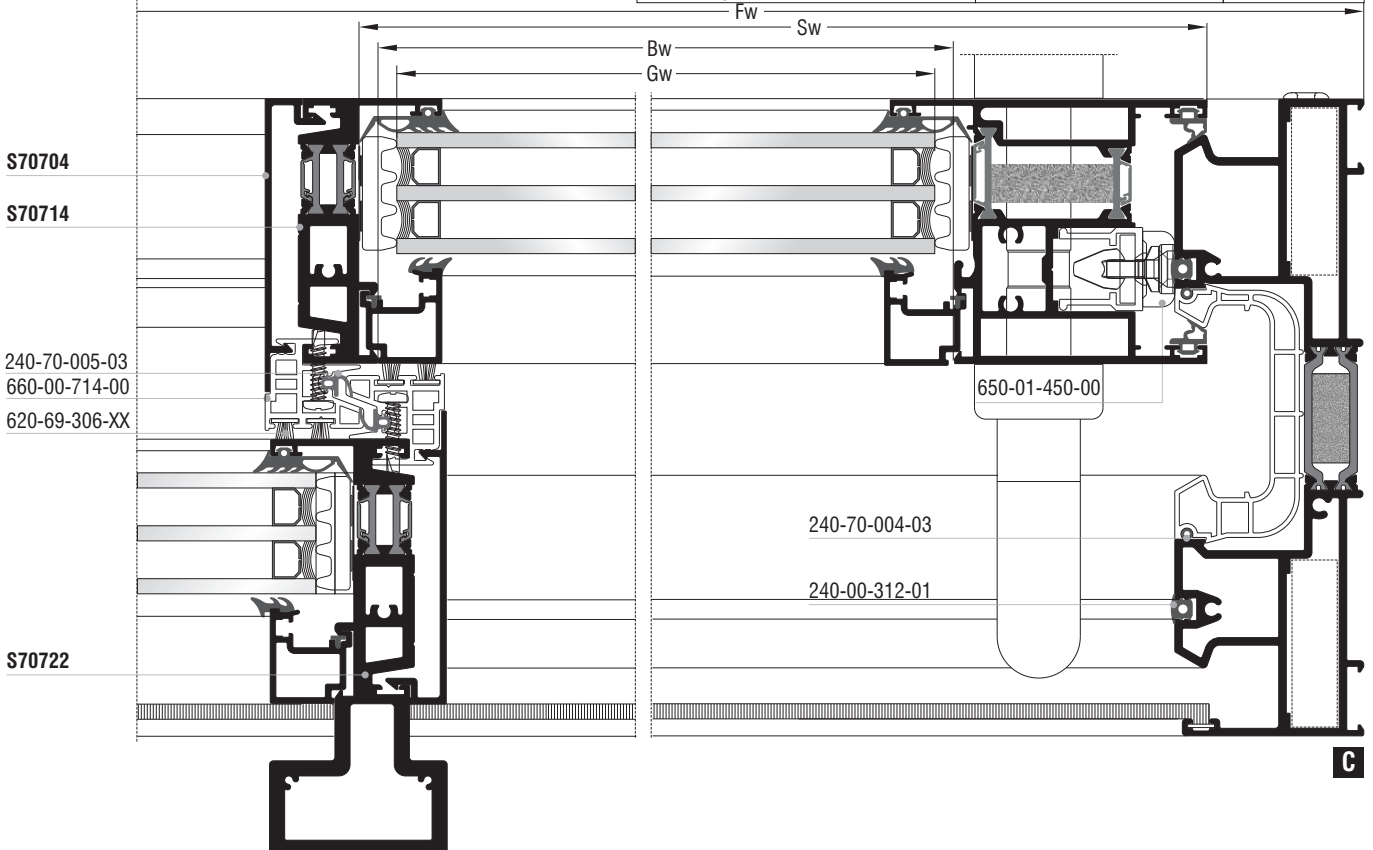











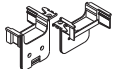





Κοπές προφίλ Profile cuttings		
Οδηγοί S70702, S70786 Frame guides S70702, S70786		
Πλάτος οδηγού S70702 S70702 frame guide width	Fw	1 τεμ. piece
Πλάτος οδηγού S70786, S70716 S70786, S70716 frame guide width	Fw-9mm	1 τεμ. piece
Πλάτος πρόσθετου S70712 S70712 beauty cap width	Fw/2-1,4mm	1 τεμ. piece
Πλάτος πρόσθετου S70773G S70773G beauty profile width	Fw/2-48mm	1 τεμ. piece
Ύψος οδηγού S70702 S70702 frame guide height	Fh-30mm + Fh-30mm	1 + 1 τεμ. pieces
Πλάτος φύλλου S70710 S70710 sash width	Sw=Fw/2-42,9mm + Sw=Fw/2-42,9mm	2 + 2 τεμ. pieces
Ύψος φύλλου S70710 S70710 sash height	Sh=Fh-72,6mm	2 τεμ. pieces
Ύψος φύλλου γάντζου S70714 S70714 weathering profile sash height	Shg=Fh-77mm	1 τεμ. piece
Ύψος φύλλου γάντζου S70722 S70722 weathering profile sash height	Shg=Fh-77mm	1 τεμ. piece
Πλάτος πηχάκι Glazing bead width	Bw=Sw-72mm	4 τεμ. pieces
Ύψος πηχάκι Glazing bead height	Bh=Sh-168mm	4 τεμ. pieces
Ύψος ακίστρου S70704 S70704 weathering profile height	Mh=Sh-5mm	2 τεμ. pieces
Πλάτος τζαμιού Glazing width	Gw=Sw-82mm	2 τεμ. pieces
Ύψος τζαμιού Glazing height	Gh=Sh-144mm	2 τεμ. pieces
Πλάτος νεροσταλάκτη Waterproofing width	Fw	1 τεμ. piece
Πλάτος πρόσθετου χαμηλού οδηγού S70748 Low frame guide width S70748	Fw	1 τεμ. piece

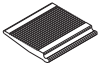

Επάλληλα ανασυρόμενα | Parallel lift & slide

Κοπές εξαρτημάτων Accessory cuttings				
Κωδικός Code Nr	Εξάρτημα Accessory	Περιγραφή Description	Ποσότητα Quantity	
113-13-444-00 ή - or 125-13-444-00		Γωνία σύνδεσης πρεσαριστή καρφωτή Crimp nail cleat	4 τεμ. pieces	
		Γωνία σύνδεσης κουμπωτή Aluminium spring cleat		
113-33-078-00		Γωνία σύνδεσης πρεσαριστή καρφωτή Crimp nail cleat	4 τεμ. pieces	
*113-15-132-00		Γωνία σύνδεσης πρεσαριστή καρφωτή Crimp nail cleat	4 τεμ. pieces	
113-38-092-00		Γωνία σύνδεσης πρεσαριστή καρφωτή Crimp nail cleat	4 τεμ. pieces	
200-70-005-03		Λάστιχο τζαμιού έξω Outer glazing gasket	Sw - 62 mm	4 τεμ. pieces
			Sh - 124 mm	4 τεμ. pieces
200-08-004-01		Λάστιχο σφίνα EPDM 4 mm	Sw - 90 mm	4 τεμ. pieces
			Sh - 152 mm	4 τεμ. pieces
240-70-001-03		Λάστιχο φύλλου (πάνω) Sash gasket (up)	Sw - 27,5 mm	4 τεμ. pieces
240-70-002-03		Λάστιχο φύλλου Sash gasket	Sh - 67 mm	4 τεμ. pieces
240-00-312-01		Λάστιχο οδηγών Frame guide gasket	Fw + 2Fh - 240 mm	2 τεμ. pieces
240-70-003-03		Λάστιχο φύλλου (κάτω) Sash gasket (down)	Fw/2 - 48 mm	4 τεμ. pieces
240-70-005-03		Λάστιχο αγκίστρου Gasket for weathering profile	Mh = Sh - 4,3mm	
240-70-004-03		Λάστιχο για PVC οδηγών Gasket for frame guides PVC	Fw + 2Fh - 240 mm	2 τεμ. pieces
220-11-449-12		Λάστιχο για πηγάκι Glazing bead gasket	Bw = Sw - 72 mm	4 τεμ. pieces
			Bw = Sh - 168 mm	4 τεμ. pieces
620-69-306-XX		Βουρτσάκι TRIFIN No.6 για άγκιστρο Brush TRIFIN No.6 for weathering profile	Sh - 4,3 mm	4 τεμ. pieces
620-69-107-XX		Βουρτσάκι No.7 για οδηγό Brush No.7 for frame guide	Fw - 78 mm	2 τεμ. pieces
			Fh - 69 mm	2 τεμ. pieces
255-70-012-03		Βουλκανισμένη γωνία φύλλου Sash vulcanized corner		2 Ζεύγη pairs
255-70-023-03		Βουλκανισμένη γωνία φύλλου Sash vulcanized corner		2 Ζεύγη pairs
660-03-702-03		Κεντρικό στεγανωτικό (πάνω) Central seal (up)		1 τεμ. piece
660-00-712-03		Κεντρικό στεγανωτικό (κάτω) Central seal (down)		1 τεμ. piece

Σημείωση: * Προαιρετικά | Note: * Optionally

Κοπές εξαρτημάτων Accessory cuttings			
Κωδικός Code Nr	Εξάρτημα Accessory	Περιγραφή Description	Ποσότητα Quantity
650-01-450-00		Εσωτερικό στόπερ Inner stopper	4 τεμ. pieces
660-00-613-00		Ανοξείδωτος οδηγός Stainless steel guide	Fw-100mm 1 τεμ. piece
			Fw-140mm 1 τεμ. piece
311-00-720-03		Τάπα σύνδεσης οδηγού End cap for frame guide	1 σέτ set
311-01-704-03		Κάλυμμα τάπας αγκίστρου (πάνω) End cap cover for weathering profile (up)	2 τεμ. pieces
311-11-704-03 Δεξι-right 311-10-704-03 Αριστερο-Left		Βάση τάπας αγκίστρου End cap mount for weathering profile	1 ζεύγος pair
311-09-704-03		Σφουγγάρι τάπας αγκίστρου (πάνω) End cap sponge for weathering profile (up)	2 τεμ. pieces
311-12-704-03 Δεξι-right 311-13-704-03 Αριστερο-Left		Βάση τάπας αγκίστρου End cap mount for weathering profile	1 ζεύγος pair
311-14-704-03 Δεξι-right 311-15-704-03 Αριστερο-Left		Λάστιχο βάσης τάπας αγκίστρου (κάτω) End cap mount gasket for weathering profile (down)	2 τεμ. pieces
660-00-749-00		Κρυφή ασφάλεια φύλλου για χαμηλό οδηγό Hidden sash security for short frame guide	2 τεμ. pieces
311-00-736-03		Κλίπ εξωτερικού νεροσταλάκτη για χαμηλό οδηγό Outer waterproofing profile clip for short frame guide	Fw/150mm τεμ. pieces
720-65-017-XX		Τάπα εξαερισμού End cap for ventilation	2 τεμ. pieces
660-00-702-00		PVC οδηγών PVC for frame guides	Fw-32mm 1 τεμ. piece
			Fh-40mm 1 τεμ. piece
			Fh-40mm 1 τεμ. piece
660-00-714-00		PVC αγκίστρου PVC for weathering profile	Mh=Sh-4,3mm 2 τεμ. pieces
313-10-030-00		Nomatec 30x10mm / 200	2Sw + 2Sh-372 mm 2 τεμ. pieces
660-00-717-00		Γέφυρα τακαρίσματος Setting block	12 τεμ. pieces
290-00-005-00		Τακάκι τζαμιού 5mm 5mm setting block	16 τεμ. pieces
311-00-722-03		Τάπα ενσωματωμένης χειρολαβής Handle End cap	1 τεμ. piece
415-12-024-03		Στόπερ φύλλου Sash's stopper	1 τεμ. piece
311-00-710-03		Αποστατικό κύλισης Sliding spacer	minimum 12 τεμ. pieces
660-70-773-00		Κλίπ σχάρας Grate clip	Ανα 100mm per 100mm 1 τεμ. piece

Επάλληλα ανασυρόμενα | Parallel lift & slide

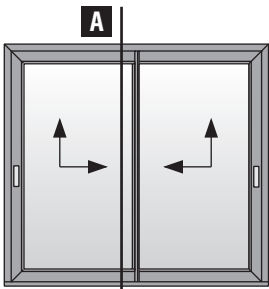

3B

Δίφυλλο επάλληλο ανασυρόμενο ΑΡΙΣΤΕΡΟ
 με χρήση χαμηλού οδηγού S70786 (κοπή 90°)
 Two sash parallel lift & slide LEFT
 with S70786 short frame guide use (90° cutting)

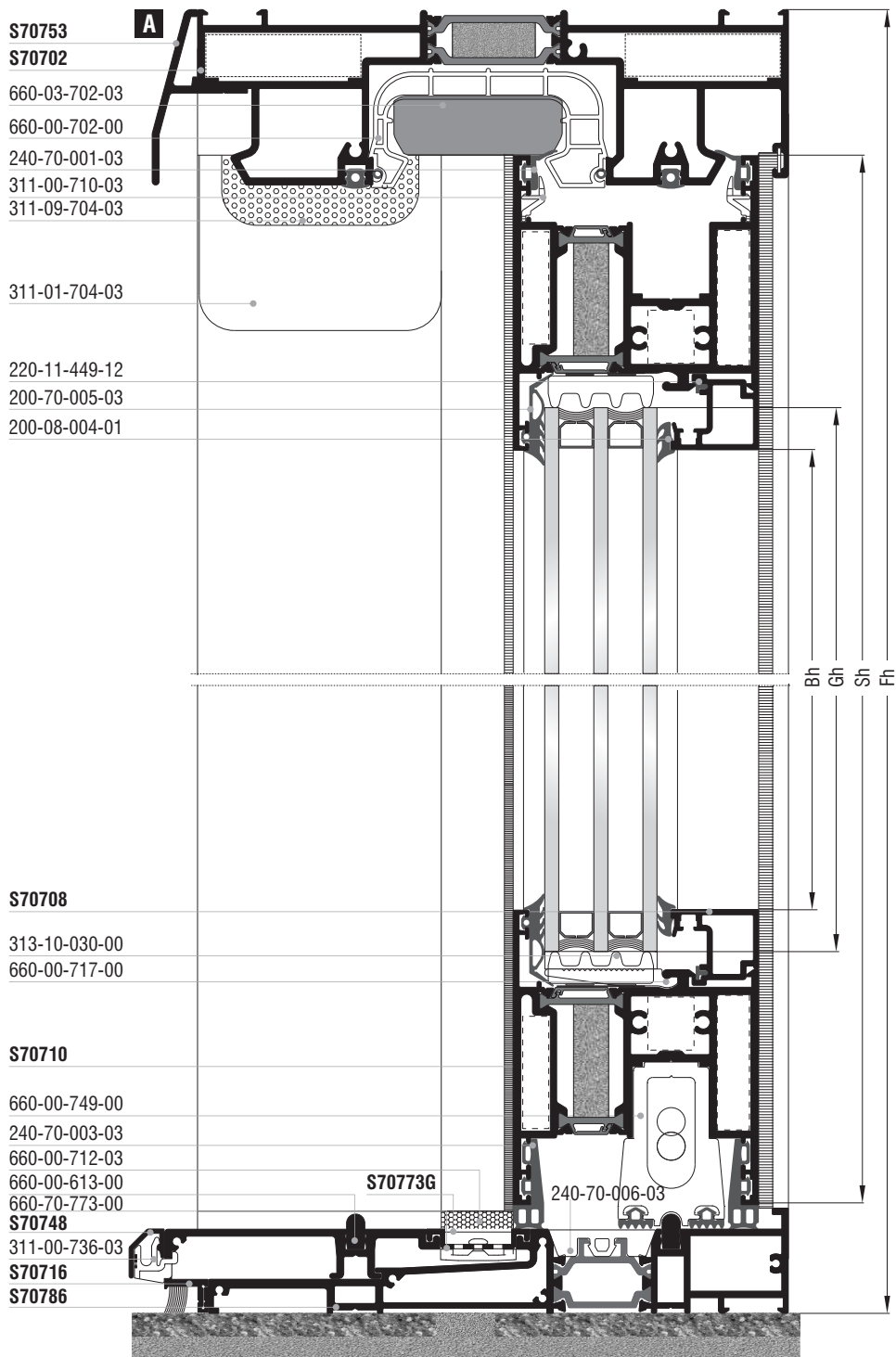

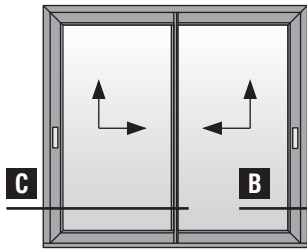

Δίφυλλο επάλληλο ανασυρόμενο ΑΡΙΣΤΕΡΟ με χρήση χαμηλού οδηγού S70786 (κοπή 90°) | Two sash parallel lift & slide LEFT with S70786 short frame guide use (90° cutting)

3B

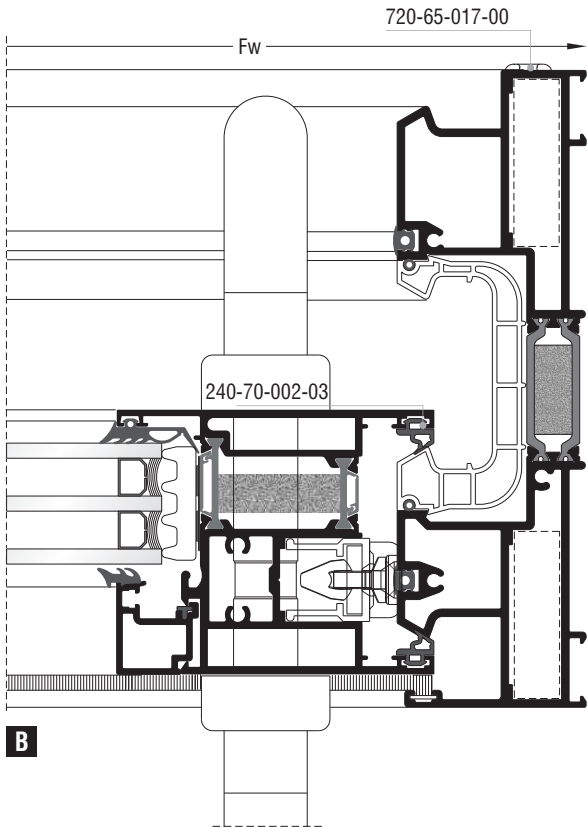

B

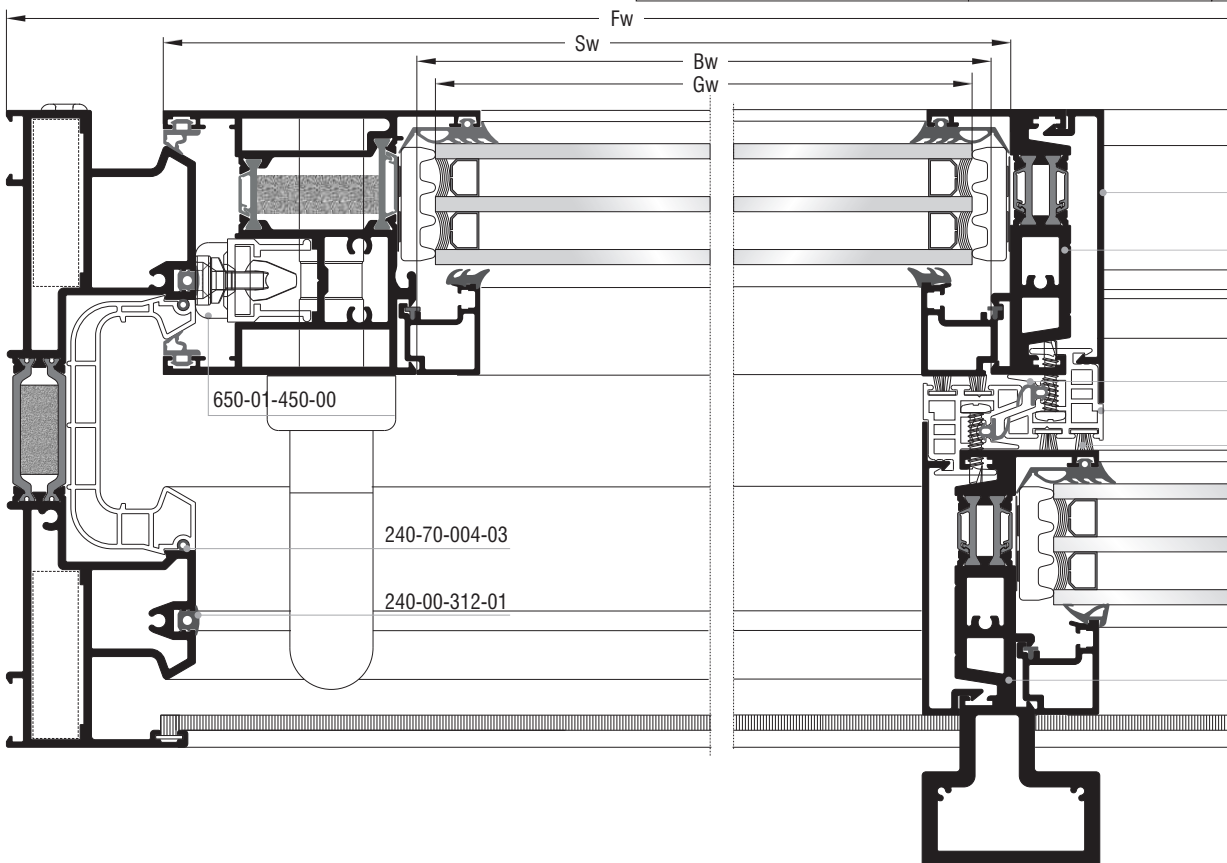

C

Κοπές προφίλ Profile cuttings		
Οδηγοί S70702, S70786 Frame guides S70702, S70786		
Πλάτος οδηγού S70702 S70702 frame guide width		1 τεμ. piece
Πλάτος οδηγού S70786, S70716 S70786, S70716 frame guide width		1 τεμ. piece
Πλάτος πρόσθετου S70712 S70712 beauty cap width		1 τεμ. piece
Πλάτος πρόσθετου S70773G S70773G beauty profile width		1 τεμ. piece
Ύψος οδηγού S70702 S70702 frame guide height	 + 	2 + 1 τεμ. pieces
Πλάτος φύλλου S70710 S70710 sash width	 + 	2 + 2 τεμ. pieces
Ύψος φύλλου S70710 S70710 sash height		2 τεμ. pieces
Ύψος φύλλου γάντζου S70714 S70714 weathering profile sash height		1 τεμ. piece
Ύψος φύλλου γάντζου S70722 S70722 weathering profile sash height		1 τεμ. piece
Πλάτος πηχάκι Glazing bead width		4 τεμ. pieces
Ύψος πηχάκι Glazing bead height		4 τεμ. pieces
Ύψος αγκίστρου S70704 S70704 weathering profile height		2 τεμ. pieces
Πλάτος τζαμιού Glazing width		2 τεμ. pieces
Ύψος τζαμιού Glazing height		2 τεμ. pieces
Πλάτος νεροσταλάκτη S70753 Waterproofing width profile S70753		1 τεμ. piece
Πλάτος πρόσθετου χαμηλού οδηγού S70748 Low frame guide width S70748		1 τεμ. piece

S70704

S70714

240-70-005-03

660-00-714-00















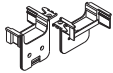

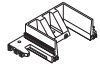

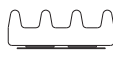

620-69-306-XX

S70722

Επάλληλα ανασυρόμενα | Parallel lift & slide

Κοπές εξαρτημάτων Accessory cuttings				
Κωδικός Code Nr	Εξάρτημα Accessory	Περιγραφή Description	Ποσότητα Quantity	
113-13-444-00 ή - or 125-13-444-00		Γωνία σύνδεσης πρεσαριστή καρφωτή Crimp nail cleat	4 τεμ. pieces	
		Γωνία σύνδεσης κουμπωτή Aluminium spring cleat		
*113-15-132-00		Γωνία σύνδεσης πρεσαριστή καρφωτή Crimp nail cleat	4 τεμ. pieces	
113-38-092-00		Γωνία σύνδεσης πρεσαριστή καρφωτή Crimp nail cleat	4 τεμ. pieces	
125-13-444-00		Γωνία σύνδεσης κουμπωτή Aluminium spring cleat	4 τεμ. pieces	
200-70-005-03		Λάστιχο τζαμιού έξω Outer glazing gasket	Sw - 62 mm	4 τεμ. pieces
			Sh - 124 mm	4 τεμ. pieces
200-08-004-01		Λάστιχο σφήνα EPDM 4 mm	Sw - 90 mm	4 τεμ. pieces
			Sh - 152 mm	4 τεμ. pieces
240-70-001-03		Λάστιχο φύλλου (πάνω) Sash gasket (up)	Sh - 27,5 mm	4 τεμ. pieces
240-70-002-03		Λάστιχο φύλλου Sash gasket	Sh - 67 mm	4 τεμ. pieces
240-00-312-01		Λάστιχο οδηγών Frame guide gasket	Fw + 2Fh - 240 mm	2 τεμ. pieces
240-70-003-03		Λάστιχο φύλλου (κάτω) Sash gasket (down)	Fw/2 - 48 mm	4 τεμ. pieces
240-70-005-03		Λάστιχο αγκίστρου Gasket for weathering profile	Mh=Sh-4,3mm	2 τεμ. pieces
240-70-004-03		Λάστιχο για PVC οδηγών Gasket for frame guides PVC	Fw + 2Fh - 240 mm	2 τεμ. pieces
220-11-449-12		Λάστιχο για πηχάκι Glazing bead gasket	Bw=Sw - 72 mm	4 τεμ. pieces
			Bw=Sh - 168 mm	4 τεμ. pieces
620-69-306-XX		Βουρτσάκι TRIFIN No.6 για άγκιστρο Brush TRIFIN No.6 for weathering profile	Sh - 4,3 mm	4 τεμ. pieces
620-69-107-XX		Βουρτσάκι No.7 για οδηγό Brush No.7 for frame guide	Fw - 78 mm	1 τεμ. pieces
			Fh - 69 mm	2 τεμ. pieces
255-70-012-03		Βουλκανισμένη γωνία φύλλου Sash vulcanized corner	2 Ζεύγη pairs	
255-70-023-03		Βουλκανισμένη γωνία φύλλου Sash vulcanized corner	2 σετ. set	
660-03-702-03		Κεντρικό στεγανωτικό (πάνω) Central seal (up)	1 τεμ. piece	

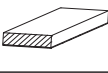
Σημείωση: * Προαιρετικά | Note: * Optionally

Κοπές εξαρτημάτων Accessory cuttings			
Κωδικός Code Nr	Εξάρτημα Accessory	Περιγραφή Description	Ποσότητα Quantity
650-01-450-00		Εσωτερικό στόπερ Inner stopper	4 τεμ. pieces
660-00-613-00		Ανοξείδωτος οδηγός Stainless steel guide	Fw-100mm 1 τεμ. piece
			Fw-140mm 1 τεμ. piece
311-00-720-03		Τάπα σύνδεσης οδηγού End cap for frame guide	1 σέτ set
311-01-704-03		Κάλυμμα τάπας αγκίστρου (πάνω) End cap cover for weathering profile (up)	2 τεμ. pieces
311-11-704-03 Δεξι-right 311-10-704-03 Αριστερο-Left		Βάση τάπας αγκίστρου κοπής 90° End cap mount for weathering profile 90° cutting	1 ζεύγος pair
311-09-704-03		Σφουγγάρι τάπας αγκίστρου (πάνω) End cap sponge for weathering profile (up)	2 τεμ. pieces
311-12-704-03 Δεξι-right 311-13-704-03 Αριστερο-Left		Βάση τάπας αγκίστρου End cap mount for weathering profile	1 ζεύγος pair
311-14-704-03 Δεξι-right 311-15-704-03 Αριστερο-Left		Λάστιχο βάσης τάπας αγκίστρου (κάτω) End cap mount gasket for weathering profile (down)	2 τεμ. pieces
660-00-749-00		Κρυφή ασφάλεια φύλλου για χαμηλό οδηγό Hidden sash security for short frame guide	2 τεμ. pieces
311-00-736-03		Κλίπ εξωτερικού νεροσταλάκτη για χαμηλό οδηγό Outer waterproofing profile clip for short frame guide	Fw/150mm τεμ. pieces
720-65-017-00		Τάπα εξαερισμού End cap for ventilation	2 τεμ. pieces
660-00-702-00		PVC οδηγών PVC for frame guides	Fw-32mm 1 τεμ. piece
			Fw-40mm 1 τεμ. piece
			Fh-40mm 1 τεμ. piece
660-00-714-00		PVC αγκίστρου PVC for weathering profile	Mh=Sh-4,3mm 2 τεμ. pieces
313-10-030-00		Nomatec 30x10mm / 200	2Gh+2Sh-372 mm 2 τεμ. pieces
660-00-717-00		Γέφυρα τακαρίσματος Setting block	12 τεμ. pieces
290-00-005-00		Τακάκι τζαμιού 5mm 5mm setting block	16 τεμ. pieces
311-00-722-03		Τάπα ενσωματωμένης χειρολαβής Handle End cap	1 τεμ. piece
415-12-024-03		Στόπερ φύλλου Sash's stopper	1 τεμ. piece
660-70-773-00		Κλίπ σχάρας Grate clip	Ava 100mm per 100mm 1 τεμ. piece
660-00-712-03		Κεντρικό στεγανωτικό (κάτω) Central seal (down)	1 τεμ. piece
311-00-710-03		Αποστατικό κύλισης Sliding spacer	minimum 12 τεμ. pieces

Επάλληλα ανασυρόμενα | Parallel lift & slide

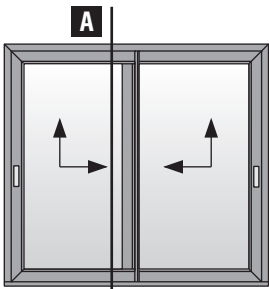

Δίφυλλο επάλληλο ανασυρόμενο ΔΕΞΙ
με χρήση χαμηλού οδηγού S70786
Two sash parallel lift & slide RIGHT
with S70786 short frame guide use

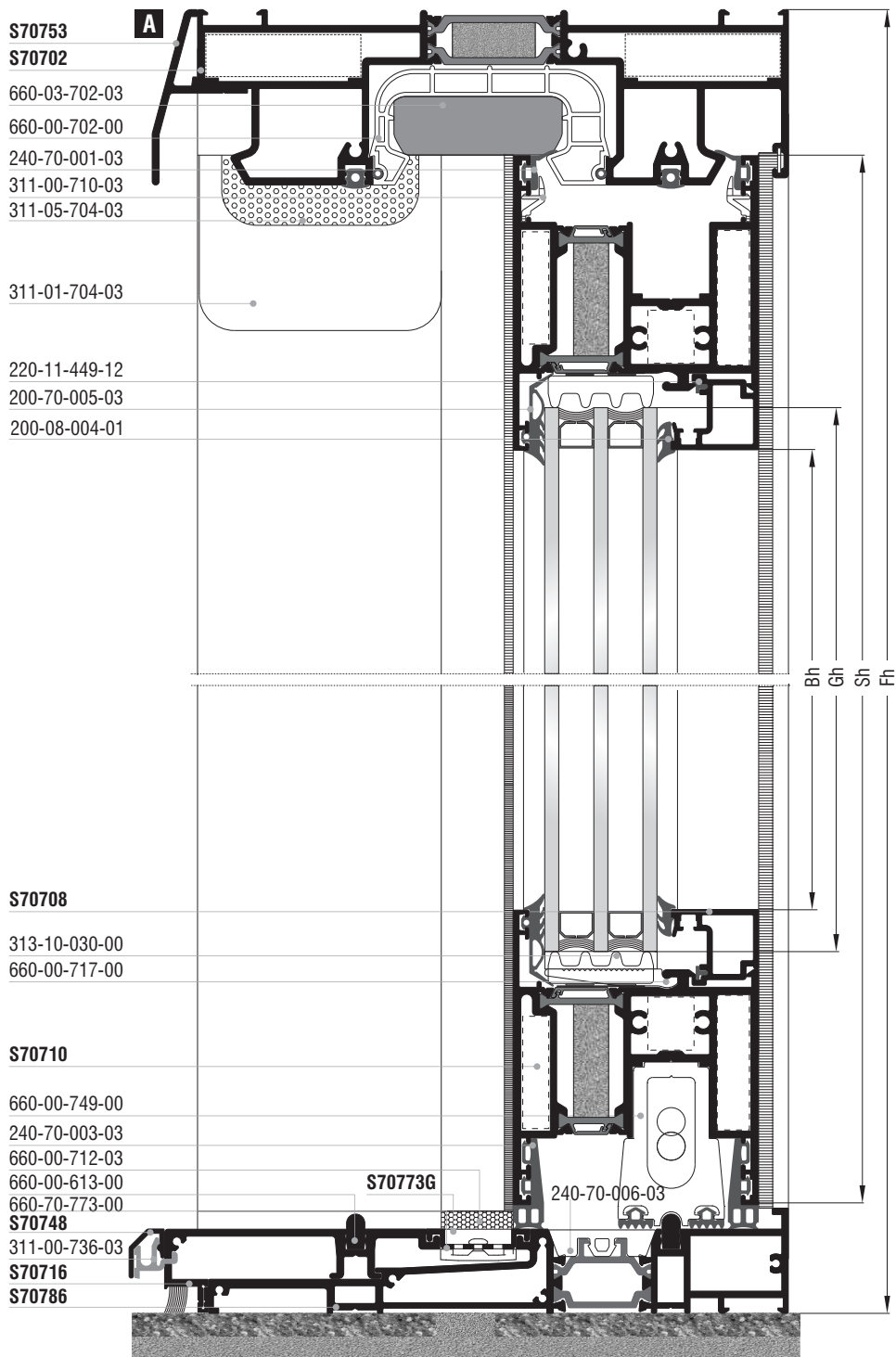

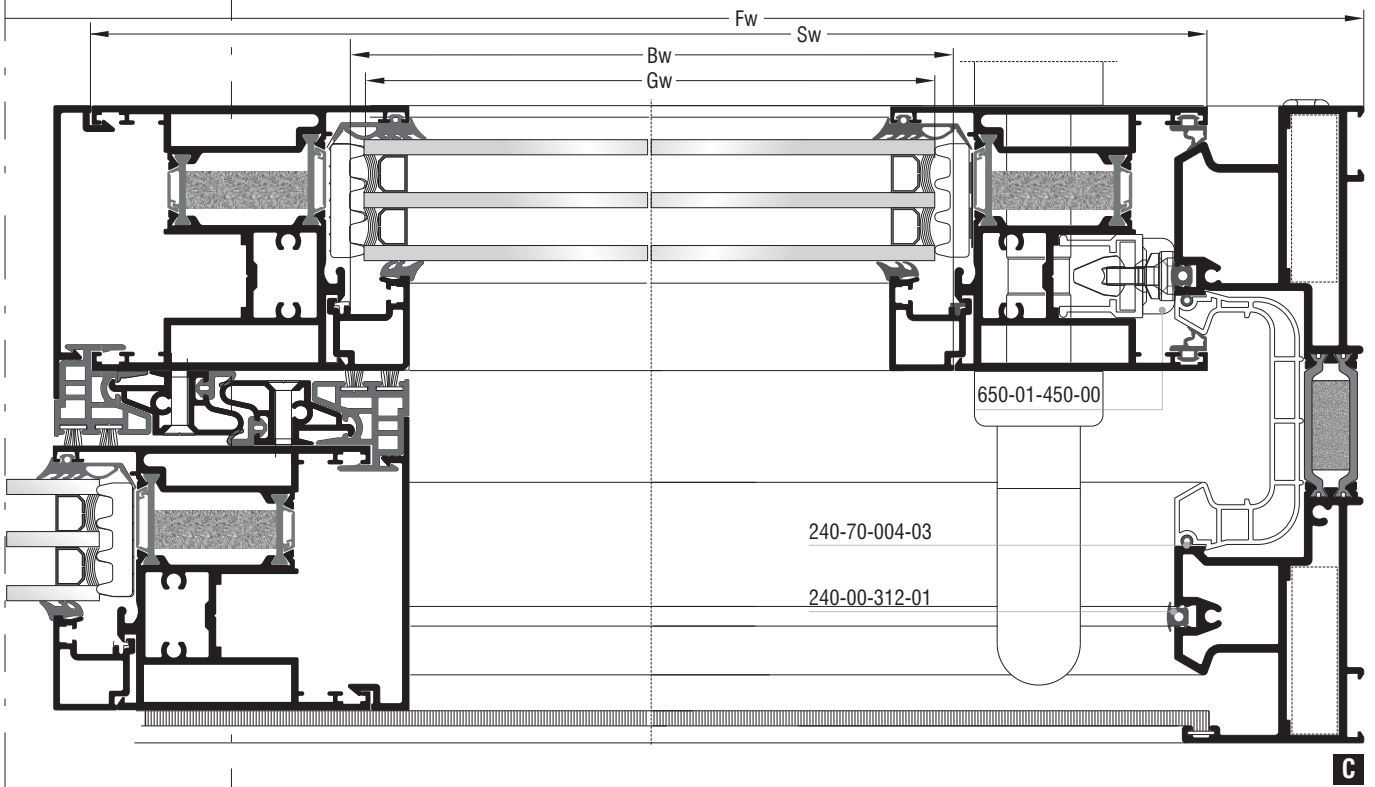
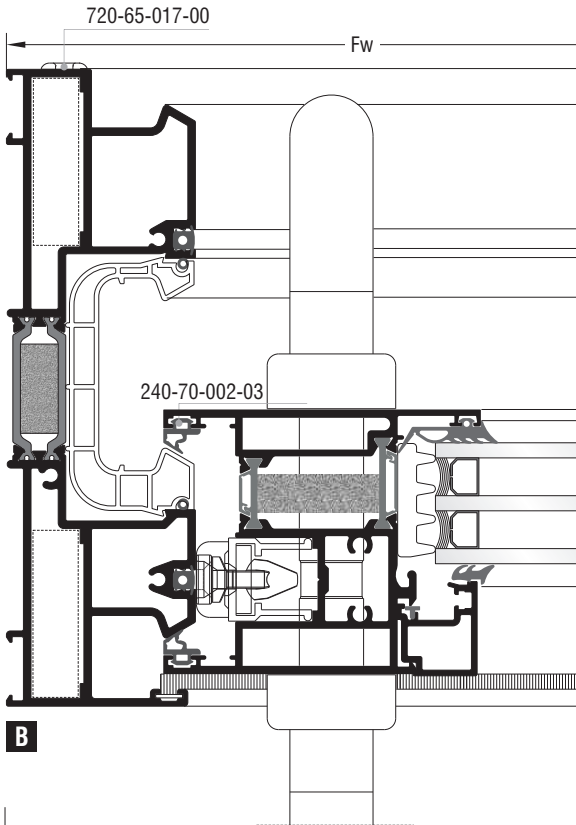

Κοπές προφίλ Profile cuttings		
Οδηγοί S70702, S70786 Frame guides S70702, S70786		
Πλάτος οδηγού S70702 S70702 frame guide width	Fw	1 τεμ. piece
Πλάτος οδηγού S70786, S70716 S70786, S70716 frame guide width	Fw-9mm	1 τεμ. piece
Πλάτος πρόσθετου S70712 S70712 beauty cap width	Fw/2+22,2mm	1 τεμ. piece
Πλάτος πρόσθετου S70773G S70773G beauty profile width	Fw/2-71,8mm	1 τεμ. piece
Ύψος οδηγού S70702 S70702 frame guide height	Fh-30mm + Fh-30mm	2+1 τεμ. pieces
Πλάτος φύλλου S70710 S70710 sash width	Sw=Fw/2-4,5mm	4 τεμ. pieces
Ύψος φύλλου S70710 S70710 sash height	Sh=Fh-72,6mm	4 τεμ. pieces
Ύψος καπάκι γάντζου S70704 Hook cap height S70704	Mh=Sh-5mm	2 τεμ. pieces
Πλάτος πηχάκι S70708 Glazing bead width	Bw=Sw-134mm	4 τεμ. pieces
Ύψος πηχάκι S70708 Glazing bead height	Bh=Sh-168mm	4 τεμ. pieces
Ύψος ακίστρου S70771 S70771 weathering profile height	Sh-8	2 τεμ. pieces
Πλάτος τζαμιού Glazing width	Gw=Sw-144mm	2 τεμ. pieces
Ύψος τζαμιού Glazing height	Gh=Sh-144mm	2 τεμ. pieces
Πλάτος νεροσταλάκτη Waterproofing width	Fw	1 τεμ. piece
Πλάτος πρόσθετου χαμηλού οδηγού Low frame guide width S70748	Fw	1 τεμ. piece

Επάλληλα ανασυρόμενα | Parallel lift & slide

Κοπές εξαρτημάτων Accessory cuttings				
Κωδικός Code Nr	Εξάρτημα Accessory	Περιγραφή Description	Ποσότητα Quantity	
113-13-444-00 ή - or 125-13-444-00		Γωνία σύνδεσης πρεσαριστή καρφωτή Crimp nail cleat	4 τεμ. pieces	
		Γωνία σύνδεσης κουμπωτή Aluminium spring cleat		
113-33-078-00		Γωνία σύνδεσης πρεσαριστή καρφωτή Crimp nail cleat	8 τεμ. pieces	
*113-15-132-00		Γωνία σύνδεσης πρεσαριστή καρφωτή Crimp nail cleat	8 τεμ. pieces	
113-38-092-00		Γωνία σύνδεσης πρεσαριστή καρφωτή Crimp nail cleat	8 τεμ. pieces	
200-70-005-03		Λάστιχο τζαμιού έξω Outer glazing gasket	Sw - 124 mm	4 τεμ. pieces
			Sh - 124 mm	4 τεμ. pieces
200-08-004-01		Λάστιχο σφήνα EPDM 4 mm	Sw - 152 mm	4 τεμ. pieces
			Sh - 152 mm	4 τεμ. pieces
240-70-001-03		Λάστιχο φύλλου (πάνω) Sash gasket (up)	Sw - 35 mm	4 τεμ. pieces
240-70-002-03		Λάστιχο φύλλου Sash gasket	Sw - 67 mm	4 τεμ. pieces
240-00-462-01		Λάστιχο αγκίστρου Gasket for weathering profile	Sw - 27,5 mm	4 τεμ. pieces
240-00-312-01		Λάστιχο οδηγών Frame guide gasket	Fw + 2Fh - 240 mm	2 τεμ. pieces
240-70-003-03		Λάστιχο φύλλου (κάτω) Sash gasket (down)	Sw-77 mm	4 τεμ. pieces
240-70-004-03		Λάστιχο για PVC οδηγών Gasket for frame guides PVC	Fw + 2Fh - 240 mm	2 τεμ. pieces
220-11-449-12		Λάστιχο για πηχάκι Glazing bead gasket	Bw = Sw - 72 mm	4 τεμ. pieces
			Bw = Sh - 168 mm	4 τεμ. pieces
620-69-306-XX		Βουρτσάκι TRIFIN No.6 για άγκιστρο Brush TRIFIN No.6 for weathering profile	Sh - 4,3 mm	4 τεμ. pieces
620-69-107-XX		Βουρτσάκι No.7 για οδηγό Brush No.7 for frame guide	Fw - 78 mm	1 τεμ. pieces
			Fh - 69 mm	2 τεμ. pieces
255-70-012-03		Βουλκανισμένη γωνία φύλλου Sash vulcanized corner	2 Ζεύγη pairs	
255-70-023-03		Βουλκανισμένη γωνία φύλλου Sash vulcanized corner	2 Ζεύγη pairs	
660-01-702-03		Κεντρικό στεγανωτικό (πάνω) Central seal (up)	1 τεμ. piece	

Σημείωση: * Προαιρετικά | Note: * Optionally

Κοπές εξαρτημάτων Accessory cuttings			
Κωδικός Code Nr	Εξάρτημα Accessory	Περιγραφή Description	Ποσότητα Quantity
650-01-450-00		Εσωτερικό στόπερ Inner stopper	4 τεμ. pieces
660-00-613-00		Ανοξείδωτος οδηγός Stainless steel guide	Fw-100mm 1 τεμ. piece
			Fw-140mm 1 τεμ. piece
311-00-720-03		Τάπα σύνδεσης οδηγού End cap for frame guide	1 σέτ set
311-01-704-03		Κάλυμμα τάπας αγκίστρου (πάνω) End cap cover for weathering profile (up)	2 τεμ. pieces
311-00-767-13 Δεξι-right 311-00-767-03 Αριστερο-Left		Βάση τάπας αγκίστρου End cap mount for weathering profile	2 ζεύγη pairs
311-09-704-00		Σφουγγάρι τάπας αγκίστρου (πάνω) End cap sponge for weathering profile (up)	2 τεμ. pieces
311-14-704-03 Δεξι-right 311-15-704-03 Αριστερο-Left		Λάστιχο βάσης τάπας αγκίστρου (κάτω) End cap mount gasket for weathering profile (down)	2 τεμ. pieces
660-00-749-00		Κρυφή ασφάλεια φύλλου για χαμηλό οδηγό Hidden sash security for short frame guide	2 τεμ. pieces
311-00-736-03		Κλίπ εξωτερικού νεροσταλάκτη για χαμηλό οδηγό Outer waterproofing profile clip for short frame guide	Fw/150mm τεμ. pieces
720-65-017-00		Τάπα εξαερισμού End cap for ventilation	2 τεμ. pieces
660-00-702-00		PVC οδηγών PVC for frame guides	Fw-32mm 1 τεμ. piece
			Fh-40mm 1 τεμ. piece
			Fh-40mm 1 τεμ. piece
660-00-714-00		PVC αγκίστρου PVC for weathering profile	Mh=Sh-8 2 τεμ. pieces
313-10-030-00		Nomatec 30x10mm / 200	2Sw + 2Sh-372 mm 2 τεμ. pieces
660-00-717-00		Γέφυρα τακρίσματος Setting block	12 τεμ. pieces
290-00-005-00		Τακάκι τζαμιού 5mm 5mm setting block	16 τεμ. pieces
415-12-024-03		Εξωτερικό στόπερ φύλλου External Sash's stopper	1 τεμ. piece
660-70-773-00		Κλίπ σχάρας Grate clip	Ava 100mm per 100mm 1 τεμ. piece
660-00-712-03		Κεντρικό στεγανωτικό (κάτω) Central seal (down)	2 τεμ. pieces
311-00-710-03		Αποστατικό κύλισης Sliding spacer	minimum 12 τεμ. pieces

Επάλληλα ανασυρόμενα | Parallel lift & slide

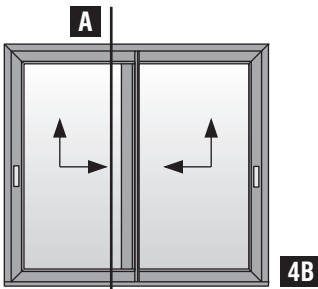

Δίφυλλο επάλληλο ανασυρόμενο ΑΡΙΣΤΕΡΟ
με χρήση χαμηλού οδηγού S70786
Two sash parallel lift & slide LEFT
with S70786 short frame guide use

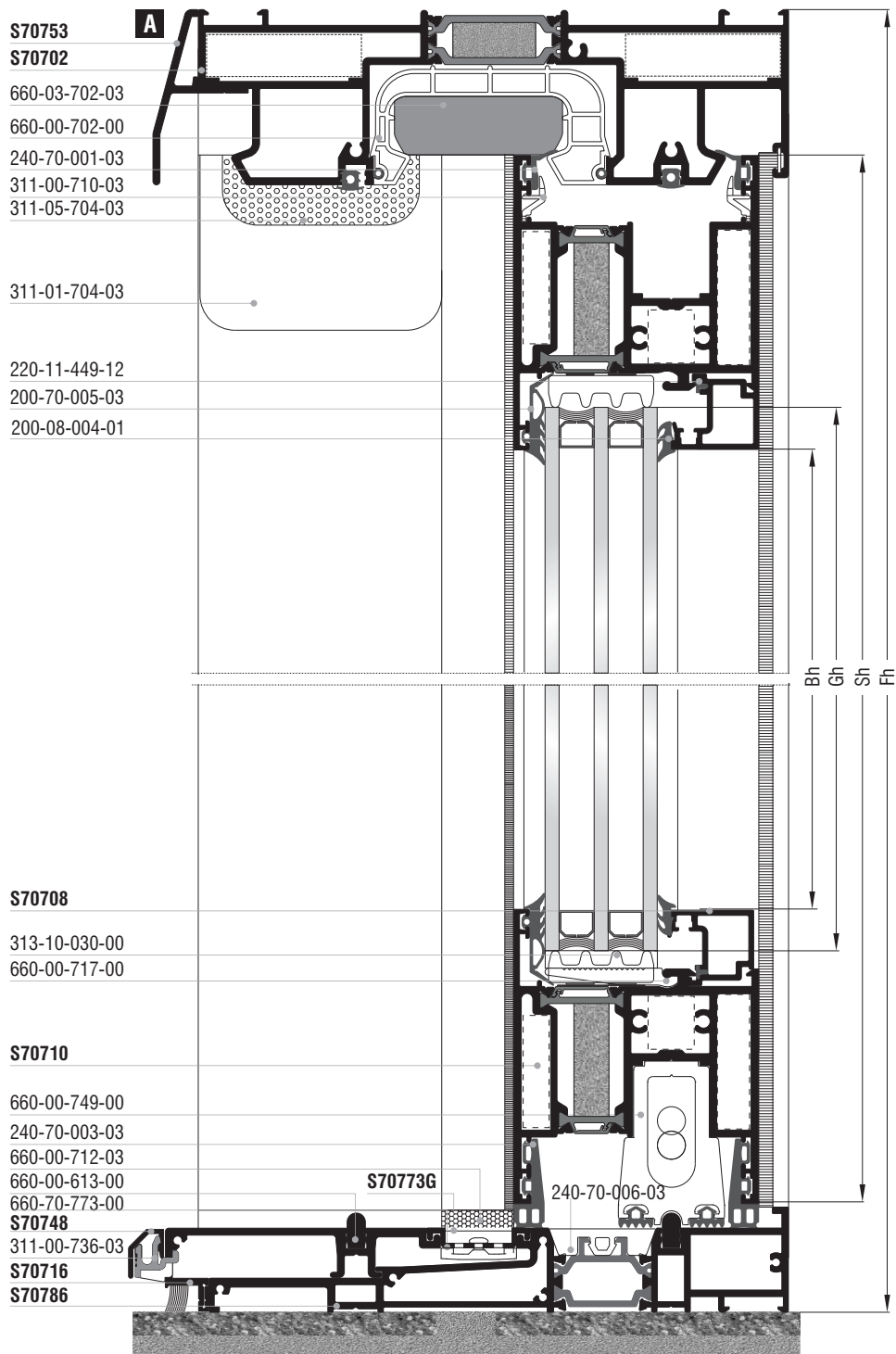

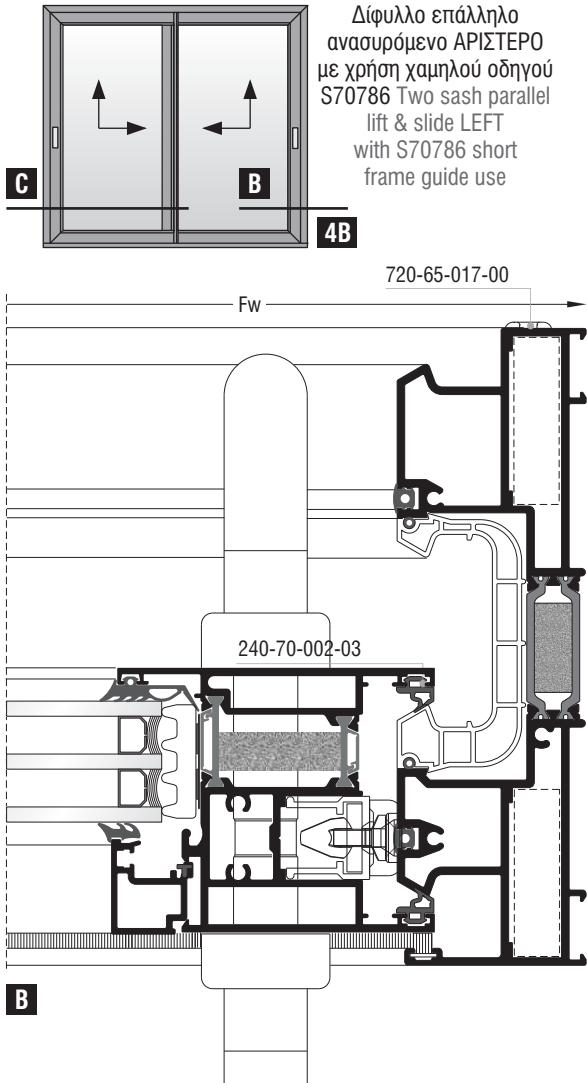

Κοπές προφίλ Profile cuttings		
Οδηγοί S70702, S70786 Frame guides S70702, S70786		
Πλάτος οδηγού S70702 S70702 frame guide width		1 τεμ. piece
Πλάτος οδηγού S70786, S70716 S70786, S70716 frame guide width		1 τεμ. piece
Πλάτος πρόσθετου S70712 S70712 beauty cap width		1 τεμ. piece
Πλάτος πρόσθετου S70773G S70773G beauty profile width		1 τεμ. piece
Ύψος οδηγού S70702 S70702 frame guide height		2 + 1 τεμ. pieces
Πλάτος φύλλου S70710 S70710 sash width		4 τεμ. pieces
Ύψος φύλλου S70710 S70710 sash height		4 τεμ. pieces
Ύψος καπάκι γάντζου S70704 Hook cap height S70704		2 τεμ. pieces
Πλάτος πηγάκι S70708 Glazing bead width		4 τεμ. pieces
Ύψος πηγάκι S70708 Glazing bead height		4 τεμ. pieces
Ύψος ακίστρου S70771 S70771 weathering profile height		2 τεμ. pieces
Πλάτος τζαμιού Glazing width		2 τεμ. pieces
Ύψος τζαμιού Glazing height		2 τεμ. pieces
Πλάτος νεροσταλάκτη Waterproofing width		1 τεμ. piece
Πλάτος πρόσθετου χαμηλού οδηγού Low frame guide width S70748		1 τεμ. piece

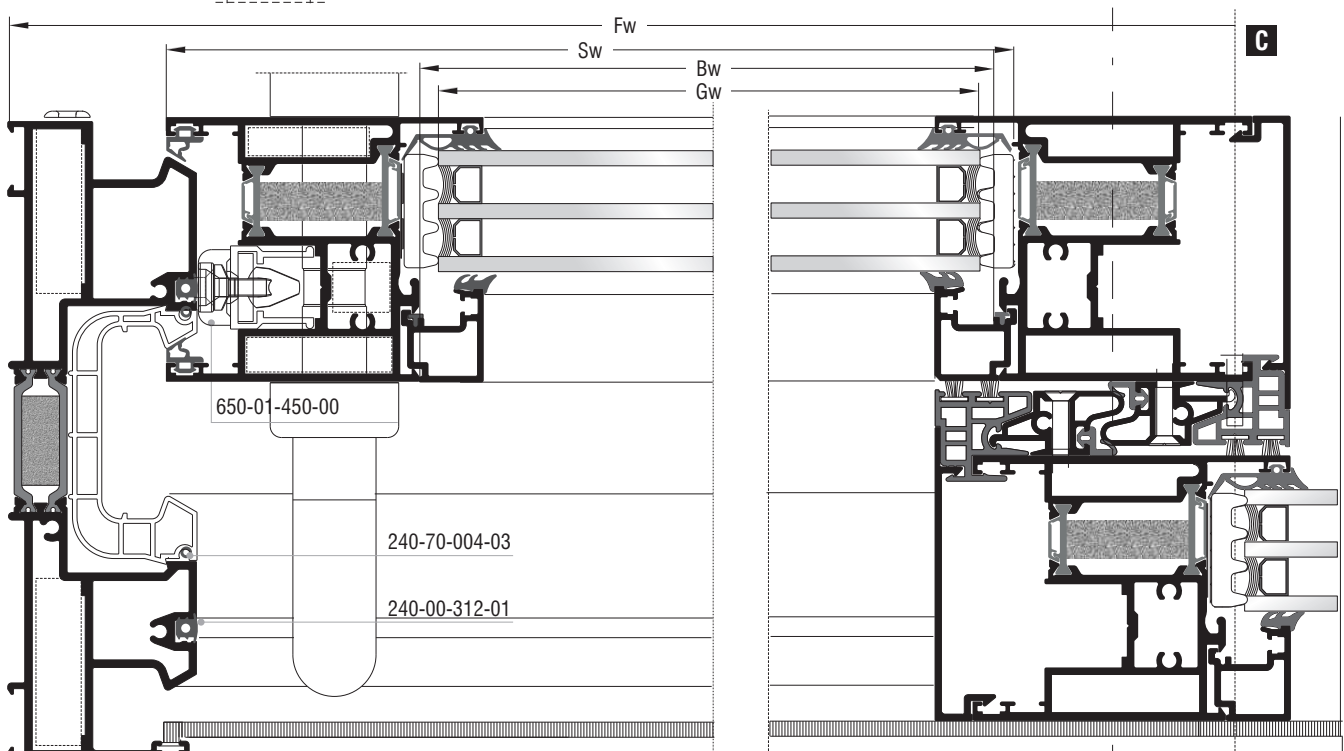

Επάλληλα ανασυρόμενα | Parallel lift & slide

Κοπές εξαρτημάτων Accessory cuttings				
Κωδικός Code Nr	Εξάρτημα Accessory	Περιγραφή Description	Ποσότητα Quantity	
113-13-444-00 ή - or 125-13-444-00		Γωνία σύνδεσης πρεσαριστή καρφωτή Crimp nail cleat	4 τεμ. pieces	
		Γωνία σύνδεσης κουμπωτή Aluminium spring cleat		
113-33-078-00		Γωνία σύνδεσης πρεσαριστή καρφωτή Crimp nail cleat	8 τεμ. pieces	
*113-15-132-00		Γωνία σύνδεσης πρεσαριστή καρφωτή Crimp nail cleat	8 τεμ. pieces	
113-38-092-00		Γωνία σύνδεσης πρεσαριστή καρφωτή Crimp nail cleat	8 τεμ. pieces	
200-70-005-03		Λάστιχο τζαμιού έξω Outer glazing gasket	Sw - 124 mm	4 τεμ. pieces
			Sh - 124 mm	4 τεμ. pieces
200-08-004-01		Λάστιχο σφήνα EPDM 4 mm	Sw - 152 mm	4 τεμ. pieces
			Sh - 152 mm	4 τεμ. pieces
240-70-001-03		Λάστιχο φύλλου (πάνω) Sash gasket (up)	Sw - 35 mm	4 τεμ. pieces
240-70-002-03		Λάστιχο φύλλου Sash gasket	Sw - 67 mm	4 τεμ. pieces
240-00-312-01		Λάστιχο οδηγών Frame guide gasket	Fw + 2Fh - 240 mm	2 τεμ. pieces
240-70-003-03		Λάστιχο φύλλου (κάτω) Sash gasket (down)	Sw-77 mm	4 τεμ. pieces
240-70-004-03		Λάστιχο για PVC οδηγών Gasket for frame guides PVC	Fw + 2Fh - 240 mm	2 τεμ. pieces
240-00-462-01		Λάστιχο αγκίστρου Gasket for weathering profile	Sh - 4,3 mm	2 τεμ. pieces
220-11-449-12		Λάστιχο για πηγάκι Glazing bead gasket	Bw = Sw - 72 mm	4 τεμ. pieces
			Bw = Sh - 168 mm	4 τεμ. pieces
620-69-306-XX		Βουρτσάκι TRIFIN No.6 για άγκιστρο Brush TRIFIN No.6 for weathering profile	Sh - 4,3 mm	4 τεμ. pieces
620-69-107-XX		Βουρτσάκι No.7 για οδηγό Brush No.7 for frame guide	Fw - 78 mm	1 τεμ. pieces
			Fh - 69 mm	2 τεμ. pieces
255-70-012-03		Βουλκανισμένη γωνία φύλλου Sash vulcanized corner	2 Ζεύγη pairs	
255-70-023-03		Βουλκανισμένη γωνία φύλλου Sash vulcanized corner	2 Ζεύγη pairs	
660-01-702-03		Κεντρικό στεγανωτικό (πάνω) Central seal (up)	1 τεμ. piece	

Σημείωση: * Προαιρετικά | Note: * Optionally

Κοπές εξαρτημάτων Accessory cuttings			
Κωδικός Code Nr	Εξάρτημα Accessory	Περιγραφή Description	Ποσότητα Quantity
650-01-450-00		Εσωτερικό στόπερ Inner stopper	4 τεμ. pieces
660-00-613-00		Ανοξείδωτος οδηγός Stainless steel guide	Fw-100mm 1 τεμ. piece
			Fw-140mm 1 τεμ. piece
311-00-720-03		Τάπα σύνδεσης οδηγού End cap for frame guide	1 σέτ set
311-01-704-03		Κάλυμμα τάπας αγκίστρου (πάνω) End cap cover for weathering profile (up)	2 τεμ. pieces
311-00-767-13		Βάση τάπας αγκίστρου End cap mount for weathering profile	2 ζεύγη pairs
311-05-704-03		Σφουγγάρι τάπας αγκίστρου (πάνω) End cap sponge for weathering profile (up)	2 τεμ. pieces
311-14-704-03 Δεξι-right 311-15-704-03 Αριστερο-Left		Λάστιχο βάσης τάπας αγκίστρου (κάτω) End cap mount gasket for weathering profile (down)	2 τεμ. pieces
660-00-749-00		Κρυφή ασφάλεια φύλλου για χαμηλό οδηγό Hidden sash security for short frame guide	2 τεμ. pieces
311-00-736-03		Κλίπ εξωτερικού νεροσταλάκτη για χαμηλό οδηγό Outer waterproofing profile clip for short frame guide	Fw/150mm τεμ. pieces
720-65-017-00		Τάπα εξαερισμού End cap for ventilation	2 τεμ. pieces
660-00-702-00		PVC οδηγών PVC for frame guides	Fw-32mm 1 τεμ. piece
			Fh-40mm 1 τεμ. piece
			Fh-40mm 1 τεμ. piece
660-00-714-00		PVC αγκίστρου PVC for weathering profile	Mh=Sh-8mm 2 τεμ. pieces
313-10-030-00		Nomatec 30x10mm / 200	2Sw + 2Sh-372 mm 2 τεμ. pieces
660-00-717-00		Γέφυρα τακρίσματος Setting block	12 τεμ. pieces
290-00-005-00		Τακάκι τζαμιού 5mm 5mm setting block	16 τεμ. pieces
415-12-024-03		Εξωτερικό στόπερ φύλλου External Sash's stopper	1 τεμ. piece
660-70-773-00		Κλίπ σχάρας Grate clip	Ava 100mm per 100mm 1 τεμ. piece
660-00-712-03		Κεντρικό στεγανωτικό (κάτω) Central seal (down)	2 τεμ. pieces
311-00-710-03		Αποστατικό κύλισης Sliding spacer	minimum 12 τεμ. pieces

Επάλληλα ανασυρόμενα | Parallel lift & slide

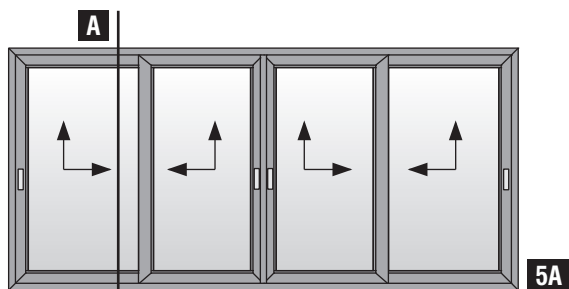

Τετράφυλλο φιλιτό επάλληλο ανασυρόμενο
Four sash meeting stile parallel lift & slide

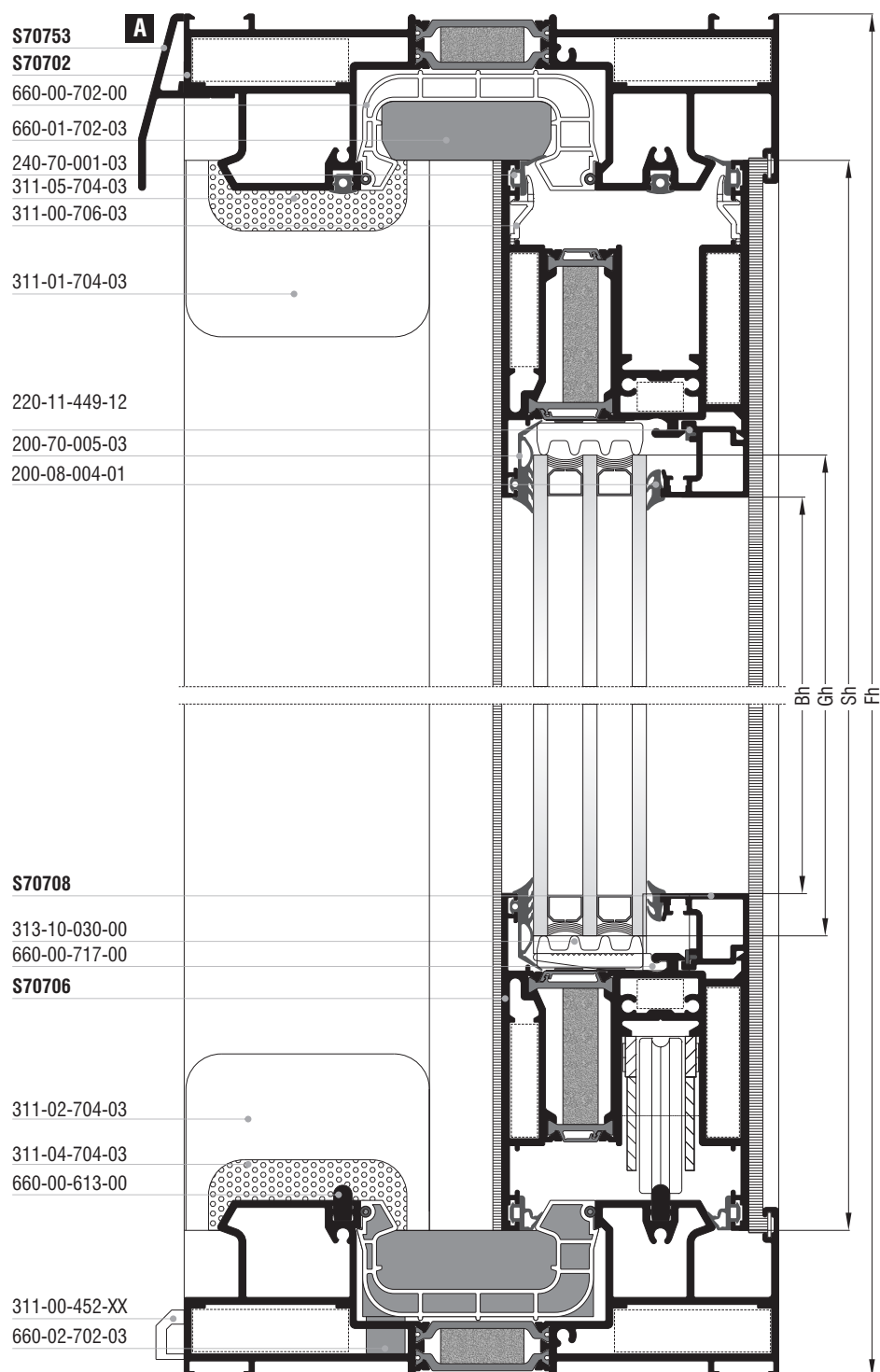

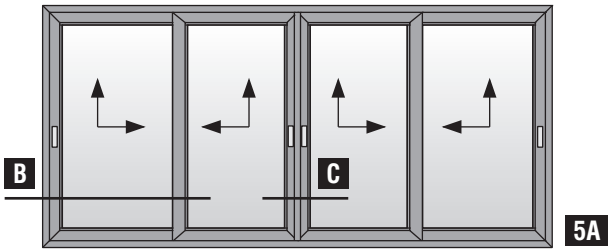

Τετράφυλλο φιλιτό επάλληλο ανασυρόμενο
Four sash meeting stile parallel lift & slide

B 720-65-017-00 240-70-002-03

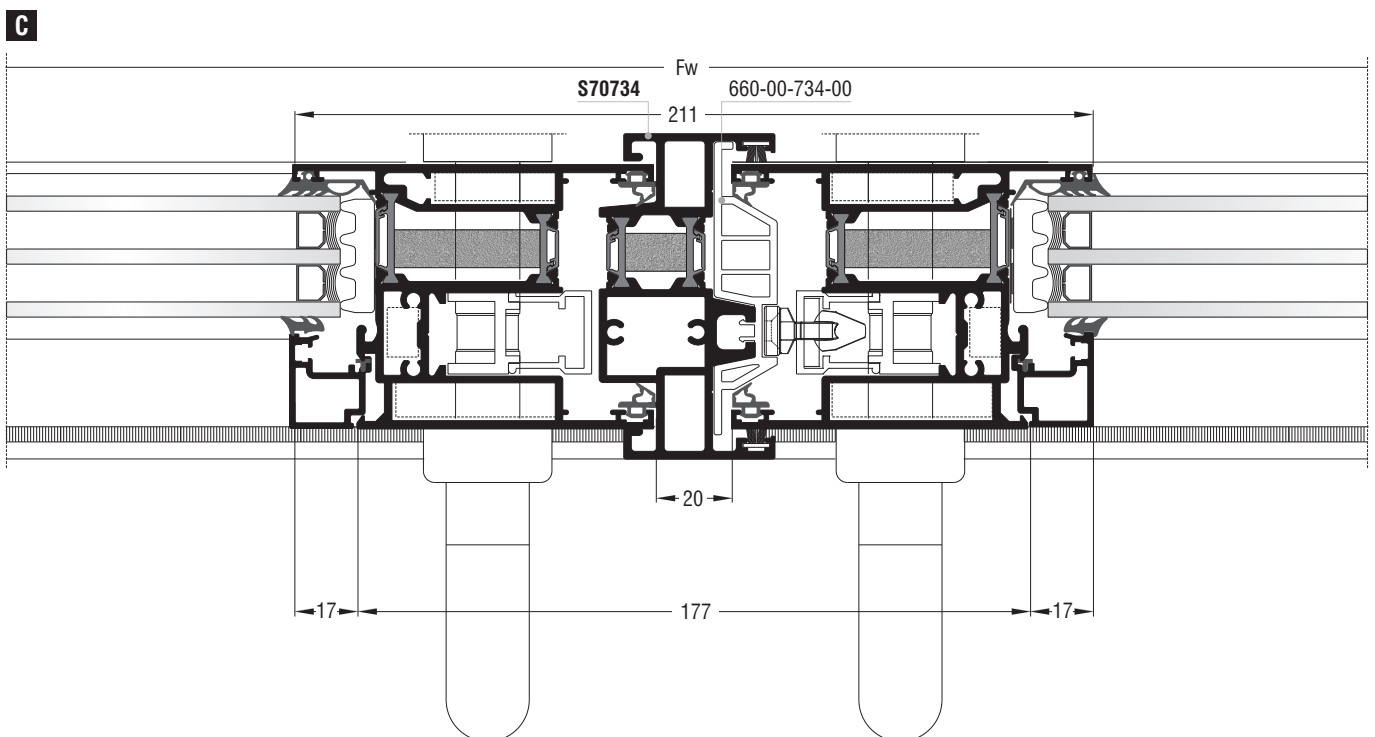
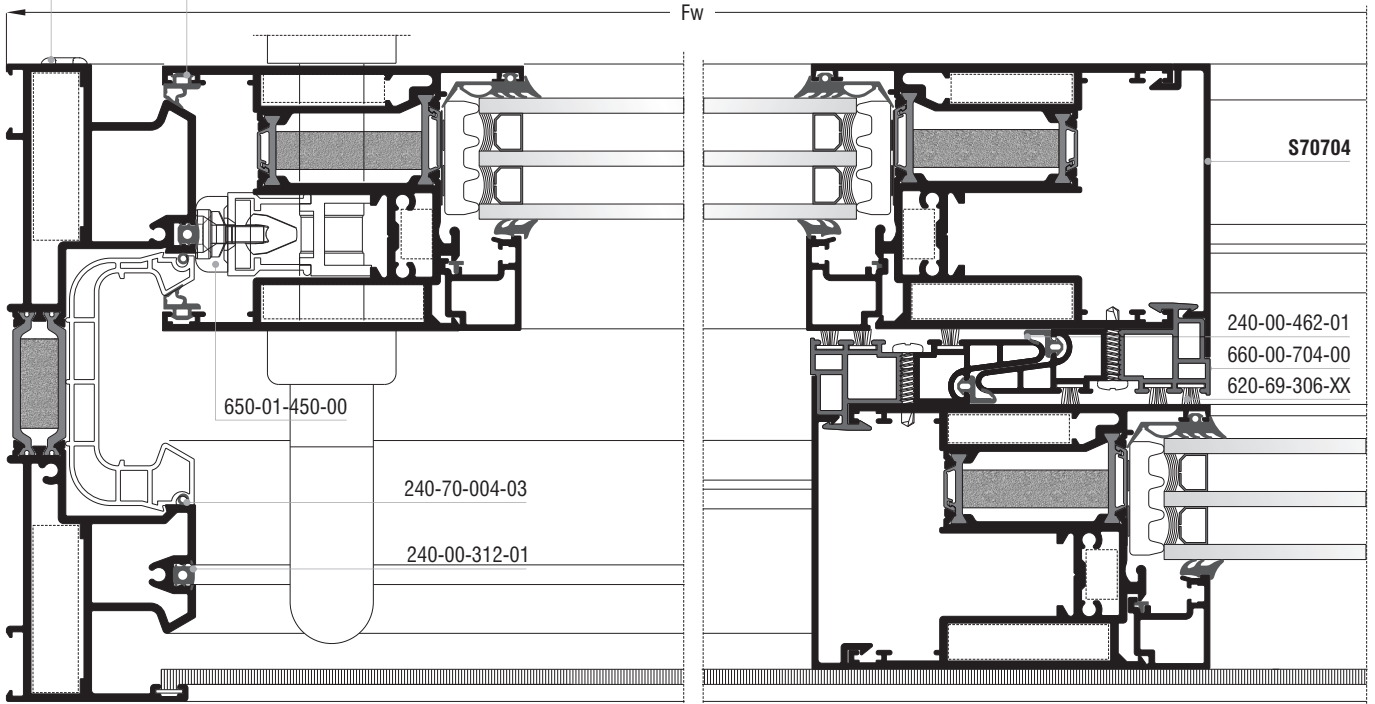

Επάλληλα ανασυρόμενα | Parallel lift & slide

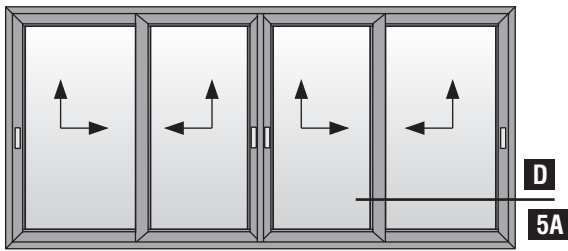





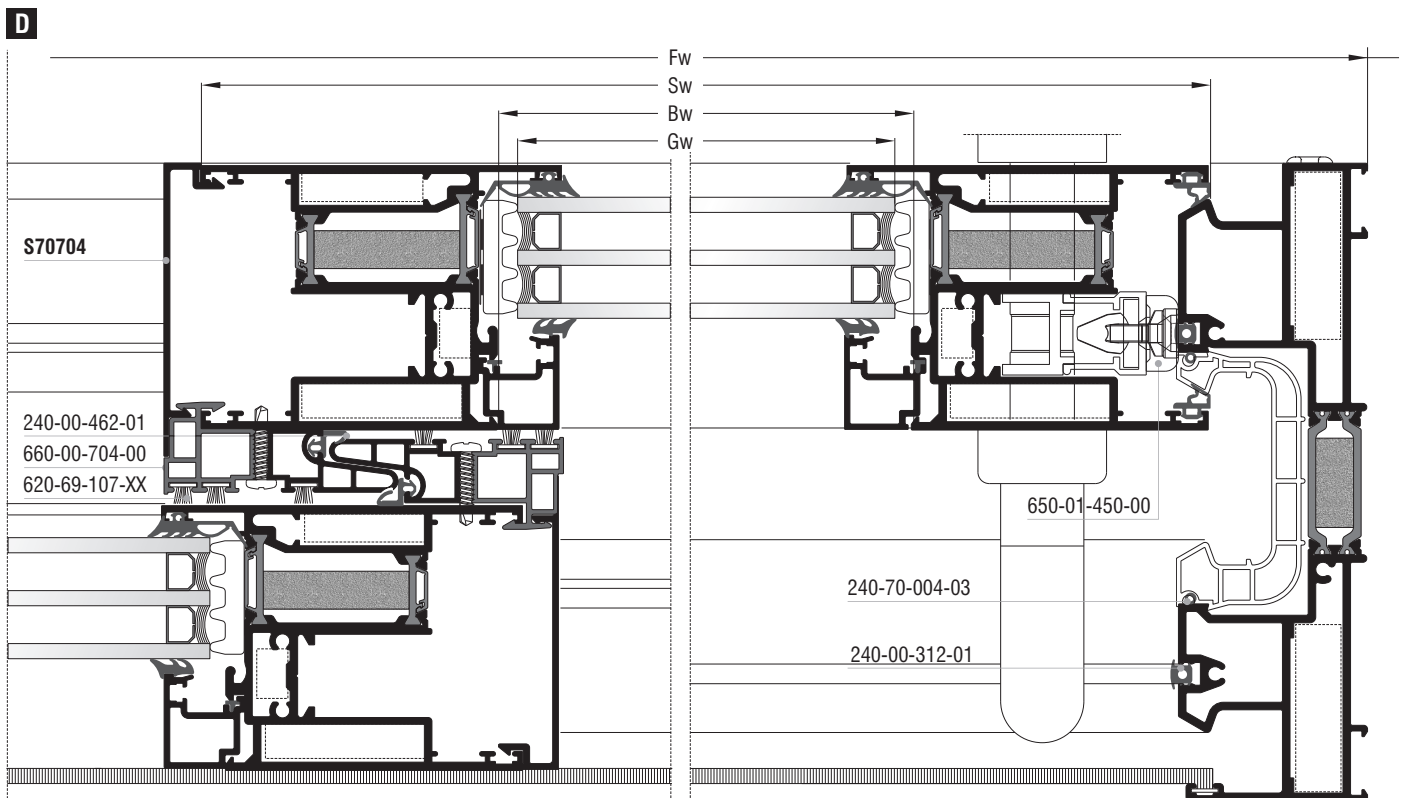



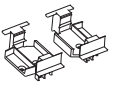

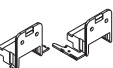

Τετράφυλλο φιλιτό επάλληλο ανασυρόμενο
Four sash meeting stile parallel lift & slide

Κοπές προφίλ Profile cuttings		
Οδηγός S70702 Frame guide S70702		
Πλάτος οδηγού Frame guide width		2τεμ. pieces
Ύψος οδηγού Frame guide height		2τεμ. pieces
Πλάτος φύλλου Sash width		8τεμ. pieces
Ύψος φύλλου Sash height		8τεμ. pieces
Πλάτος πηχάκι Glazing bead width		8τεμ. pieces
Ύψος πηχάκι Glazing bead height		8τεμ. pieces
Ύψος μπινιού S70734 S70734 sash inversion profile height		1τεμ. piece
Ύψος αγκίστρου S70704 S70704 weathering profile height		4τεμ. pieces
Πλάτος τζαμιού Glazing width	$Gw = Sw - 167mm$	4τεμ. pieces
Ύψος τζαμιού Glazing height	$Gh = Sh - 167mm$	4τεμ. pieces

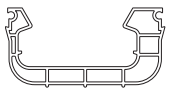
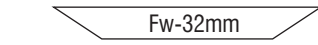
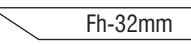
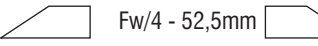
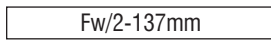
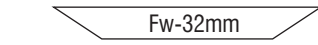
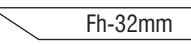
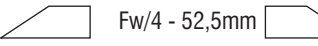
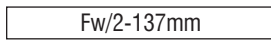
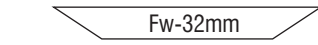
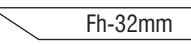
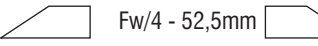
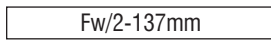

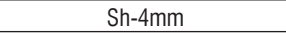
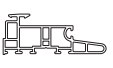
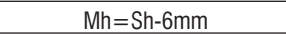
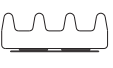
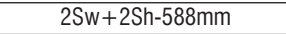
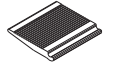
Κοπές εξαρτημάτων Accessory cuttings				
Κωδικός Code Nr	Εξάρτημα Accessory	Περιγραφή Description	Ποσότητα Quantity	
113-13-444-00 ή - or 125-13-444-00		Γωνία σύνδεσης πρεσαριστή καρφωτή Crimp nail cleat	8 τεμ. pieces	
		Γωνία σύνδεσης κουμπωτή Aluminium spring cleat		
113-33-078-00		Γωνία σύνδεσης πρεσαριστή καρφωτή Crimp nail cleat	16 τεμ. pieces	
*113-09-132-00		Γωνία σύνδεσης πρεσαριστή καρφωτή Crimp nail cleat	16 τεμ. pieces	
113-43-094-00		Γωνία σύνδεσης πρεσαριστή καρφωτή Crimp nail cleat	16 τεμ. pieces	
200-70-005-03		Λάστιχο τζαμιού έξω Outer glazing gasket	Sw - 147 mm	8 τεμ. pieces
			Sh - 147 mm	8 τεμ. pieces
200-08-004-01		Λάστιχο σφήνα EPDM 4 mm	Sw - 170 mm	8 τεμ. pieces
			Sh - 170 mm	8 τεμ. pieces
240-70-001-03		Λάστιχο φύλλου (πάνω) Sash gasket (up)	Sw - 35 mm	8 τεμ. pieces
240-70-002-03		Λάστιχο φύλλου Sash gasket	Sw - 35 mm	8 τεμ. pieces
			Sh - 70 mm	8 τεμ. pieces
240-00-312-01		Λάστιχο οδηγών Frame guide gasket	Fw + 2Fh - 264 mm	2 τεμ. pieces
240-70-004-03		Λάστιχο για PVC οδηγών Gasket for frame guides PVC	2Fw + 2Fh - 336 mm	2 τεμ. pieces
240-00-462-01		Λάστιχο αγκίστρου Gasket for weathering profile	Sh - 6 mm	4 τεμ. pieces
220-11-449-12		Λάστιχο για πηχάκι Glazing bead gasket	Sw - 157 mm	8 τεμ. pieces
			Sh - 191 mm	8 τεμ. pieces
620-69-306-XX		Βουρτσάκι TRIFIN No.6 για άγκιστρο Brush TRIFIN No.6 for weathering profile	Sh - 6 mm	8 τεμ. pieces
			Sh - 4 mm	2 τεμ. pieces
620-69-107-XX		Βουρτσάκι No.7 για οδηγό Brush No.7 for frame guide	Fw - 78 mm	2 τεμ. pieces
			Fh - 78 mm	2 τεμ. pieces
255-70-012-03		Βουλκανισμένη γωνία φύλλου Sash vulcanized corner	4 Ζεύγη pairs	
255-70-011-03		Βουλκανισμένη γωνία φύλλου Sash vulcanized corner	8 τεμ. pieces	
660-01-702-03		Κεντρικό στεγανωτικό (πάνω) Central seal (up)	2 τεμ. pieces	
660-02-702-03		Κεντρικό στεγανωτικό (κάτω) Central seal (down)	2 τεμ. pieces	
311-00-706-03		Αποστατικό κύλισης Sliding spacer	minimum 24 τεμ. pieces	
650-01-450-00		Εσωτερικό στόπερ Inner stopper	4 τεμ. pieces	
660-00-613-00		Ανοξείδωτος οδηγός Stainless steel guide	Fw-90mm	2 τεμ. pieces

Κοπές εξαρτημάτων Accessory cuttings											
Κωδικός Code Nr	Εξάρτημα Accessory	Περιγραφή Description	Ποσότητα Quantity								
311-02-734-23		Τάπα μπινιού End cap for sash inversion profile	1 ζεύγος pair								
311-01-734-03		Σφουγγάρι τάπας μπινιού (πάνω) End cap sponge for sash inversion profile (up)	1 τεμ. piece								
311-03-734-03		Λάστιχο τάπας μπινιού (κάτω) End cap gasket for sash inversion profile (down)	1 τεμ. piece								
311-01-704-03		Κάλυμμα τάπας αγκίστρου (πάνω) End cap cover for weathering profile (up)	4 τεμ. pieces								
311-02-704-03		Κάλυμμα τάπας αγκίστρου (κάτω) End cap cover for weathering profile (down)	4 τεμ. pieces								
311-03-704-03		Βάση τάπας αγκίστρου End cap mount for weathering profile	4 ζεύγη pairs								
311-04-704-03		Λάστιχο τάπας αγκίστρου (κάτω) End cap gasket for weathering profile (down)	4 τεμ. pieces								
311-05-704-03		Σφουγγάρι τάπας αγκίστρου (πάνω) End cap sponge for weathering profile (up)	4 τεμ. pieces								
311-00-452-03		Τάπα απορροής Weep hole end cap	minimum 4 τεμ. pieces								
720-65-017-00		Τάπα εξαερισμού End cap for ventilation	2 τεμ. pieces								
660-00-702-00		PVC οδηγών PVC for frame guides	<table border="0"> <tr> <td></td> <td>1 τεμ. piece</td> </tr> <tr> <td></td> <td>2 τεμ. pieces</td> </tr> <tr> <td></td> <td>2 τεμ. pieces</td> </tr> <tr> <td></td> <td>1 τεμ. piece</td> </tr> </table>		1 τεμ. piece		2 τεμ. pieces		2 τεμ. pieces		1 τεμ. piece
	1 τεμ. piece										
	2 τεμ. pieces										
	2 τεμ. pieces										
	1 τεμ. piece										
660-12-009-03		Βαλβίδα αέρα Air valve	(Fw - 242mm) / 150								
660-00-734-00		PVC μπινιού PVC for sash inversion profile	 1 τεμ. piece								
660-00-704-00		PVC αγκίστρου PVC for weathering profile	 4 τεμ. pieces								
313-10-030-00		Nomatec 30x10mm / 200	 2 τεμ. pieces								
660-00-717-00		Γέφυρα τακαρίσματος Setting block	24 τεμ. pieces								
290-00-005-00		Τακάκι τζαμιού 5mm 5mm setting block	32 τεμ. pieces								
650-01-450-00		Εσωτερικό στόπερ Inner stopper	6 τεμ. pieces								

Επάλληλα ανασυρόμενα | Parallel lift & slide

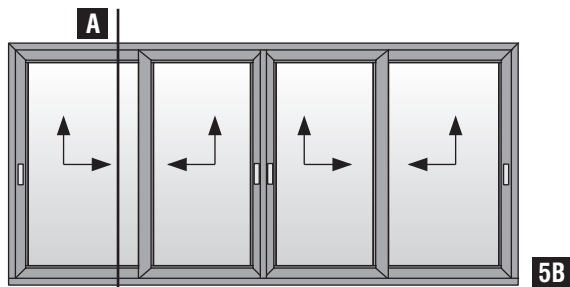

Τετράφυλλο φιλιτό επάλληλο ανασυρόμενο με χρήση χαμηλού οδηγού S70786 | Four sash parallel meeting stile lift & slide with S70786 short frame guide use

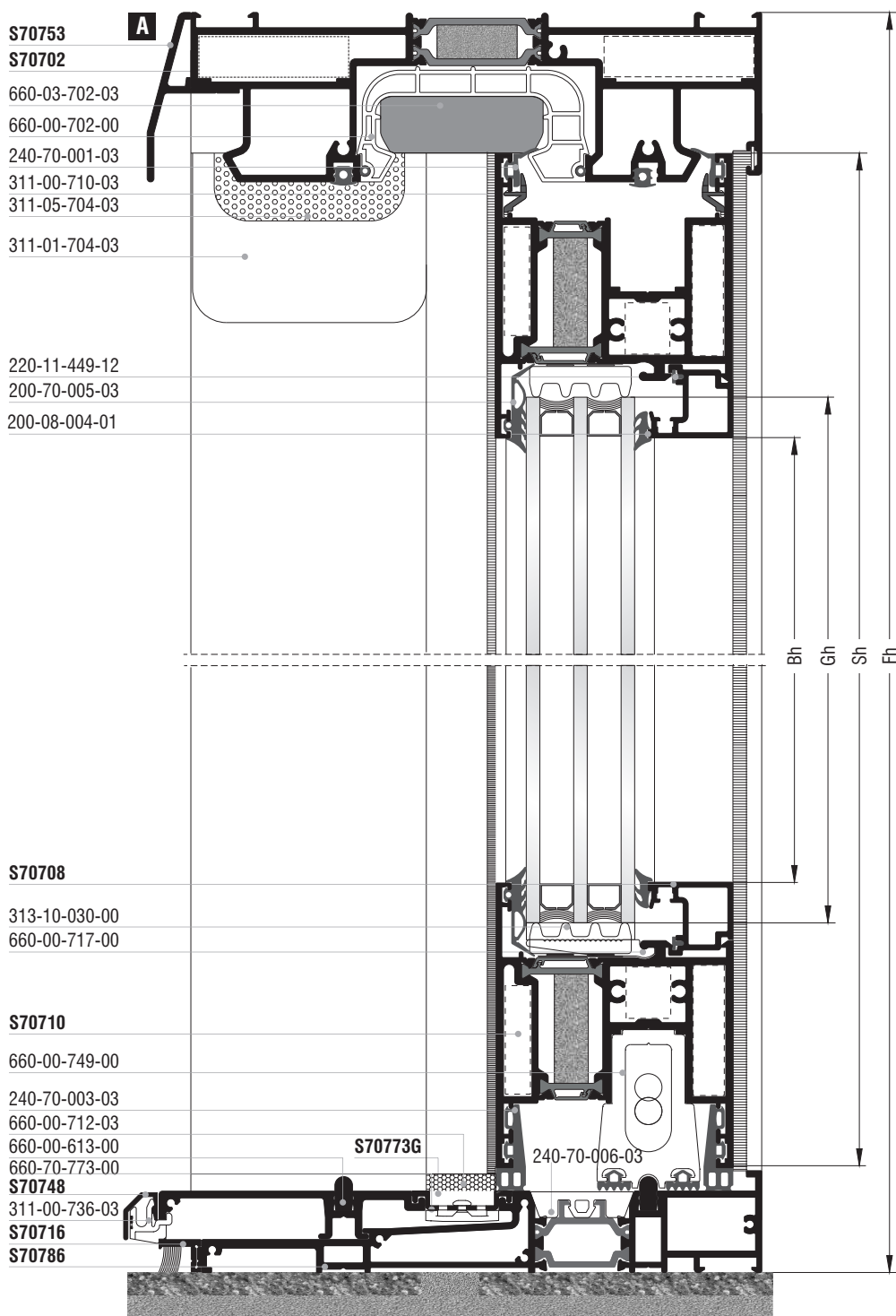

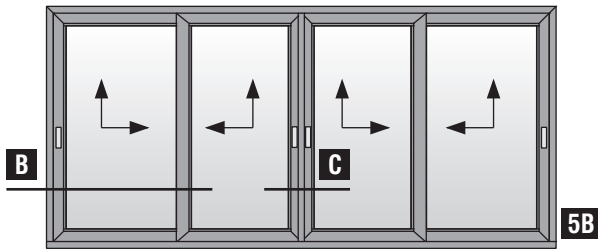

Τετράφυλλο φιλιτό επάλληλο ανασυρόμενο με χρήση χαμηλού οδηγού S70786 | Four sash parallel meeting stilet lift & slide with S70786 short frame guide use

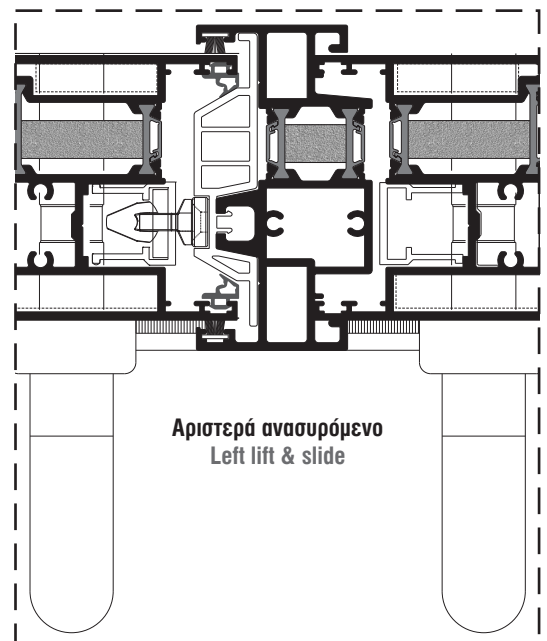
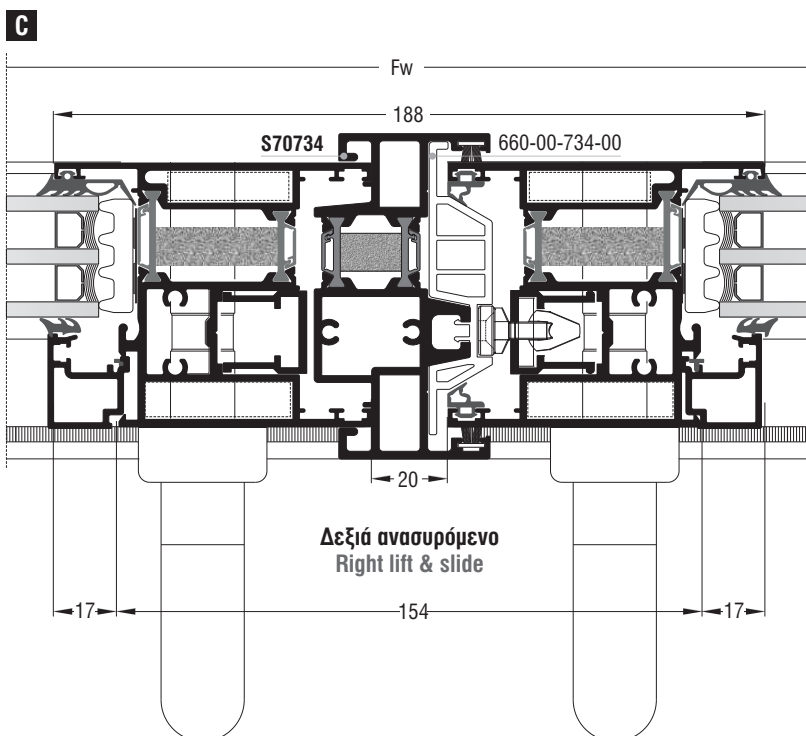
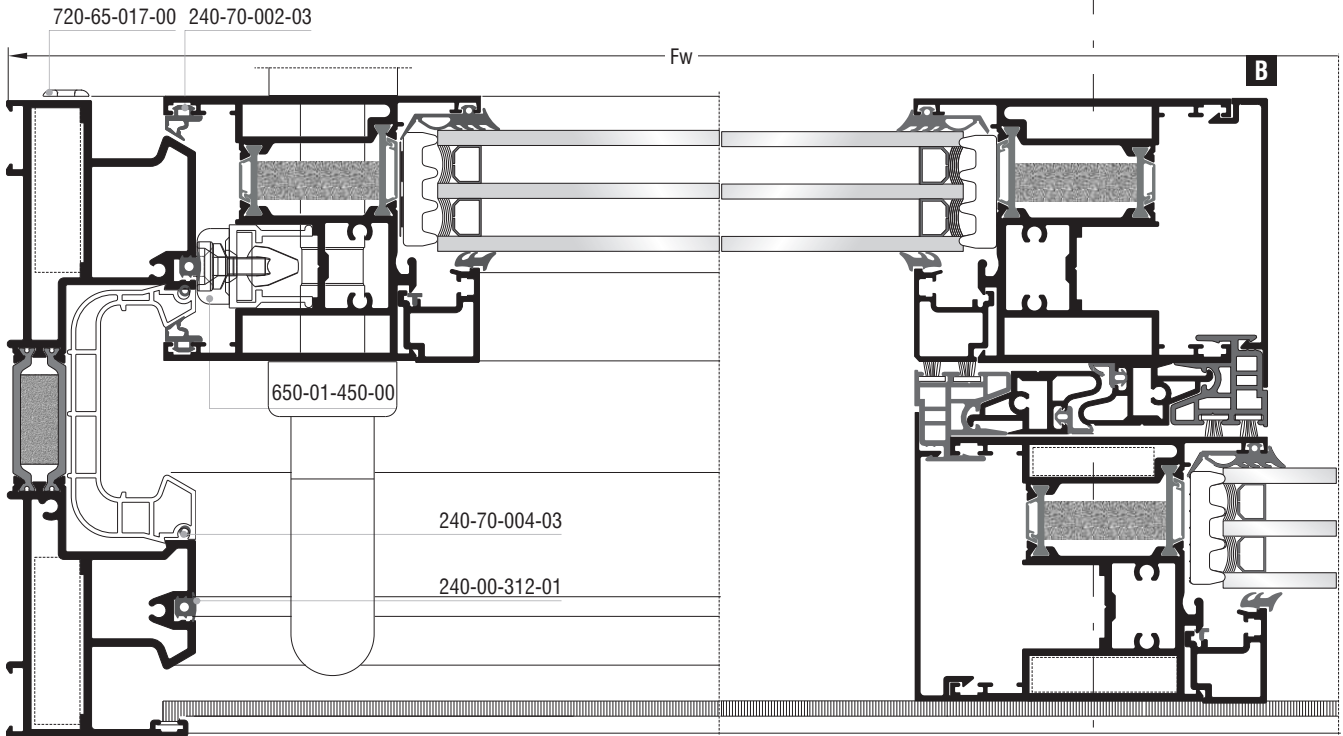
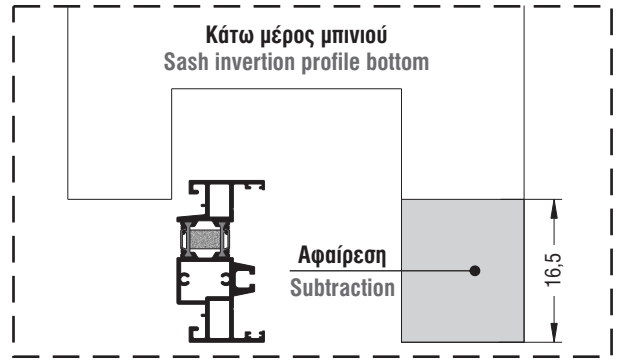



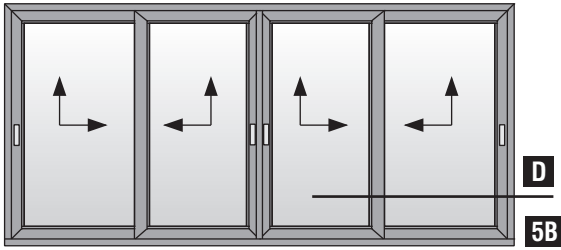





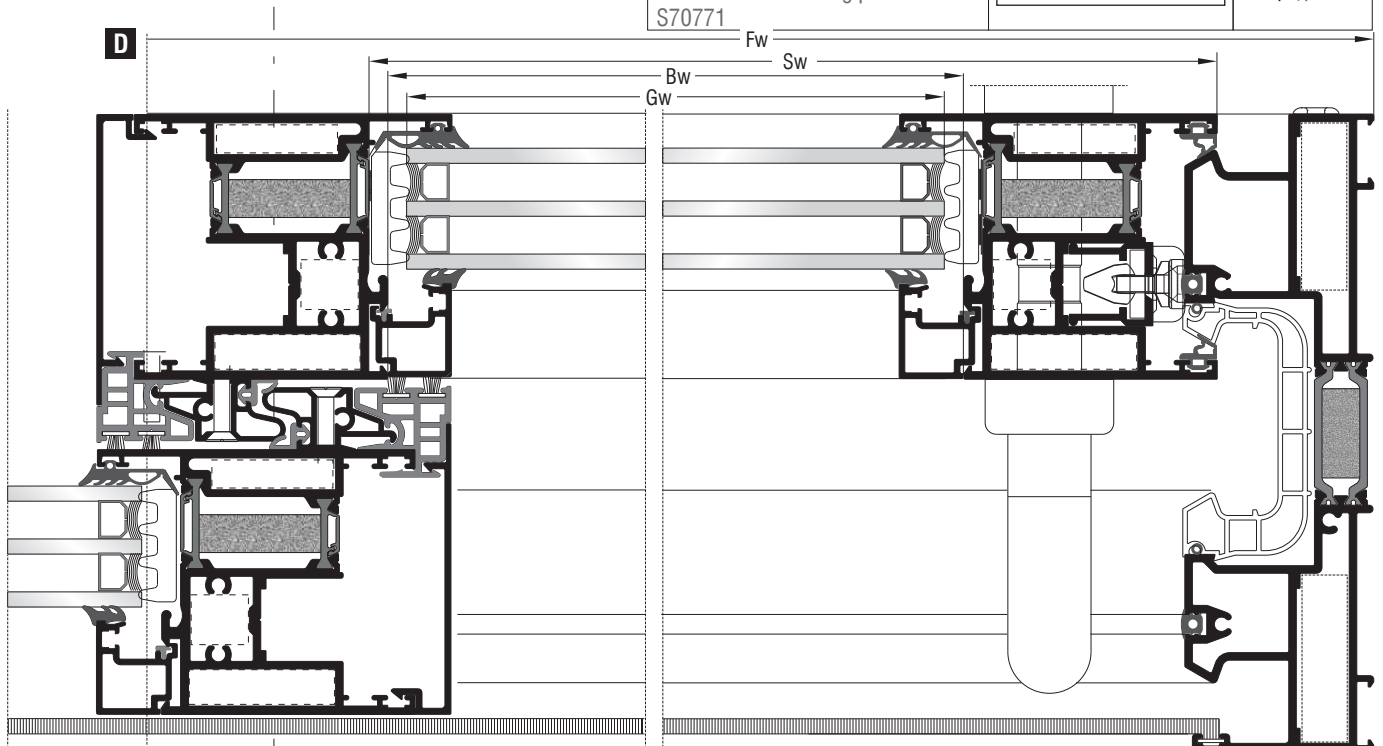







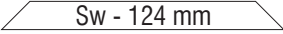
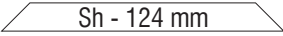

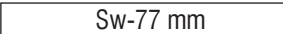

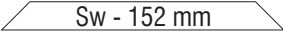
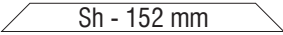

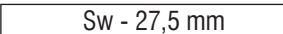

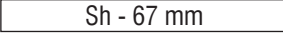

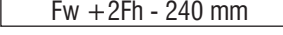

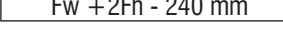

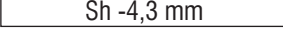

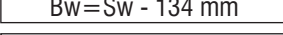
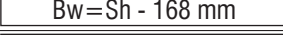

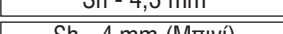
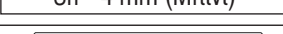
Επάλληλα ανασυρόμενα | Parallel lift & slide

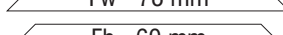
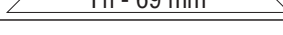

Τετράφυλλο φιλιτό επάλληλο ανασυρόμενο με χρήση χαμηλού οδηγού S70786
Four sash parallel meeting stile lift & slide with S70786 short frame guide use

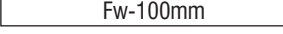
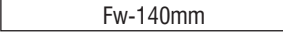

Κοπές προφίλ Profile cuttings		
Οδηγοί S70702, S70786 Frame guides S70702, S70786		
Πλάτος οδηγού S70702 S70702 frame guide width		1 τεμ. piece
Πλάτος οδηγού S70716, S70786 S70716, S70786 frame guide width		1 τεμ. piece
Πλάτος πρόσθετου S70712 S70712 beauty cap width		2 τεμ. pieces
Πλάτος πρόσθετου S70773G S70773G beauty profile width		1 τεμ. piece
Ύψος οδηγού S70702 S70702 frame guide height		1 + 1 τεμ. pieces
Πλάτος φύλλου Sash width		8 τεμ. pieces
Ύψος φύλλου S70710 S70710 sash height		8 τεμ. pieces
Πλάτος πηχάκι Glazing bead width		8 τεμ. pieces
Ύψος πηχάκι Glazing bead height		8 τεμ. pieces
Ύψος μπινι S70734 S70734 sash inversion profile height		1 τεμ. piece
Ύψος ακίστρου S70704 S70704 weathering profile height		4 τεμ. pieces
Πλάτος τζαμιού Glazing width		4 τεμ. pieces
Ύψος τζαμιού Glazing height		4 τεμ. pieces
Πλάτος νεροσταλάκτη Waterproofing width		1 τεμ. piece
Πλάτος πρόσθετου χαμηλού οδηγού Low frame guide width S70748		1 τεμ. piece
Πλάτος πρόσθετου ακίστρου Low frame weathering profile width S70771		4 τεμ. pieces



Κοπές εξαρτημάτων Accessory cuttings			
Κωδικός Code Nr	Εξάρτημα Accessory	Περιγραφή Description	Ποσότητα Quantity
113-13-444-00 ή - or 125-13-444-00		Γωνία σύνδεσης πρεσαριστή καρφωτή Crimp nail cleat	4 τεμ. pieces
		Γωνία σύνδεσης κουμπωτή Aluminium spring cleat	
113-33-078-00		Γωνία σύνδεσης πρεσαριστή καρφωτή Crimp nail cleat	16 τεμ. pieces
*113-15-132-00		Γωνία σύνδεσης πρεσαριστή καρφωτή Crimp nail cleat	16 τεμ. pieces
113-38-092-00		Γωνία σύνδεσης πρεσαριστή καρφωτή Crimp nail cleat	16 τεμ. pieces
200-70-005-03		Λάστιχο τζαμιού έξω Outer glazing gasket	 8 τεμ. pieces
			 8 τεμ. pieces
240-70-003-03		Λάστιχο φύλλου (κάτω) Sash gasket (down)	 8 τεμ. pieces
200-08-004-01		Λάστιχο σφήνα EPDM 4 mm	 8 τεμ. pieces
			 8 τεμ. pieces
240-70-001-03		Λάστιχο φύλλου (πάνω) Sash gasket (up)	 8 τεμ. pieces
240-70-002-03		Λάστιχο φύλλου Sash gasket	 8 τεμ. pieces
240-00-312-01		Λάστιχο οδηγών Frame guide gasket	 2 τεμ. pieces
240-70-004-03		Λάστιχο για PVC οδηγών Gasket for frame guides PVC	 2 τεμ. pieces
240-00-462-01		Λάστιχο αγκίστρου Gasket for weathering profile	 4 τεμ. pieces
220-11-449-12		Λάστιχο για πηγάκι Glazing bead gasket	 8 τεμ. pieces
			 8 τεμ. pieces
620-69-306-XX		Βουρτσάκι TRIFIN No.6 για άγκιστρο Brush TRIFIN No.6 for weathering profile	 8 τεμ. pieces
			 2 τεμ. pieces
620-69-107-XX		Βουρτσάκι No.7 για οδηγό Brush No.7 for frame guide	 1 τεμ. pieces
			 2 τεμ. pieces
255-70-012-03		Βουλκανισμένη γωνία φύλλου Sash vulcanized corner	3 Ζεύγη pairs
255-70-023-03		Βουλκανισμένη γωνία φύλλου Sash vulcanized corner	3 Ζεύγη pairs
311-00-710-03		Αποστατικό κύλισης Sliding spacer	minimum 24 τεμ. pieces
650-01-450-00		Εσωτερικό στόπερ Inner stopper	6 τεμ. pieces
660-00-613-00		Ανοξείδωτος οδηγός Stainless steel guide	 1 τεμ. piece
			 1 τεμ. piece
660-70-773-00		Κλιπ σχάρας Grate clip	Ανα 100mm per 100mm 1 τεμ. piece

Σημείωση: * Προαιρετικά | Note: * Optionally

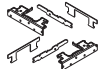
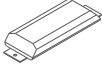
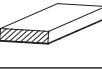
Κοπές εξαρτημάτων Accessory cuttings			
Κωδικός Code Nr	Εξάρτημα Accessory	Περιγραφή Description	Ποσότητα Quantity
311-01-704-03		Κάλυμμα τάπας αγκίστρου (πάνω) End cap cover for weathering profile (up)	4 τεμ. pieces
311-09-704-03		Σφουγγάρι τάπας αγκίστρου (πάνω) End cap sponge for weathering profile (up)	4 τεμ. pieces
311-00-767-03		Σέτ βάσης τάπας αγκίστρου End cap mount set for weathering profile	2 ζεύγη pairs
311-00-767-13		Βάση τάπας αγκίστρου End cap mount for weathering profile	2 ζεύγη pairs
311-15-704-03		Λάστιχο βάσης τάπας αγκίστρου (κάτω) End cap mount gasket for weathering profile (down)	2 τεμ. pieces
311-14-704-03		Λάστιχο βάσης τάπας αγκίστρου (κάτω) End cap mount gasket for weathering profile (down)	2 τεμ. pieces
660-00-749-00		Κρυφή ασφάλεια φύλλου για χαμηλό οδηγό Hidden sash security for short frame guide	8 τεμ. pieces
311-00-736-03		Κλίπ εξωτερικού νεροσταλάκτη για χαμηλό οδηγό Outer waterproofing profile clip for short frame guide	Fw/150mm τεμ. pieces
720-65-017-XX		Τάπα εξαερισμού End cap for ventilation	2 τεμ. pieces
660-00-702-00		PVC οδηγών PVC for frame guides	<div style="border: 1px solid black; padding: 2px; margin-bottom: 2px;">Fw-32mm</div> 1 τεμ. piece <div style="border: 1px solid black; padding: 2px; margin-bottom: 2px;">Fh-40mm</div> 1 τεμ. piece <div style="border: 1px solid black; padding: 2px; margin-bottom: 2px;">Fh-40mm</div> 1 τεμ. piece
660-00-734-00		PVC μπινιού PVC for sash inversion profile	<div style="border: 1px solid black; padding: 2px; margin-bottom: 2px;">Sh-4 mm</div> 1 τεμ. piece
660-00-714-00		PVC αγκίστρου PVC for weathering profile	<div style="border: 1px solid black; padding: 2px; margin-bottom: 2px;">Mh=Sh-8mm</div> 4 τεμ. pieces
313-10-030-00		Nomatec 30x10mm / 200	<div style="border: 1px solid black; padding: 2px; margin-bottom: 2px;">2Sw+2Sh-576mm</div> 4 τεμ. pieces
311-02-734-03		Τάπα μπινιού δεξιά ανασυρόμενου Sash inversion profile end cap for right lift & slide	1 ζεύγος pair
311-02-734-13		Τάπα μπινιού αριστερά ανασυρόμενου Sash inversion profile end cap for left lift & slide	
311-04-734-03		Λάστιχο δεξιάς τάπας μπινιού (κάτω) Right end cap gasket for sash inversion profile (down)	1 τεμ. piece
311-04-734-13		Λάστιχο αριστερής τάπας μπινιού (κάτω) Left end cap gasket for sash inversion profile (down)	
311-01-734-03		Σφουγγάρι τάπας μπινιού (πάνω) End cap sponge for sash inversion profile (up)	1 τεμ. piece

Κοπές εξαρτημάτων Accessory cuttings			
Κωδικός Code Nr	Εξάρτημα Accessory	Περιγραφή Description	Ποσότητα Quantity
311-00-720-03		Τάπα σύνδεσης οδηγού End cap for frame guide	1 σέτ set
660-01-702-03		Κεντρικό στεγανωτικό (πάνω) Central seal (up)	1 τεμ. piece
660-00-712-03		Κεντρικό στεγανωτικό (κάτω) Central seal (down)	4 τεμ. pieces
660-00-717-00		Γέφυρα τακαρίσματος Setting block	24 τεμ. pieces
290-00-005-00		Τακάκι τζαμιού 5mm 5mm setting block	32 τεμ. pieces

Επάλληλα ανασυρόμενα | Parallel lift & slide

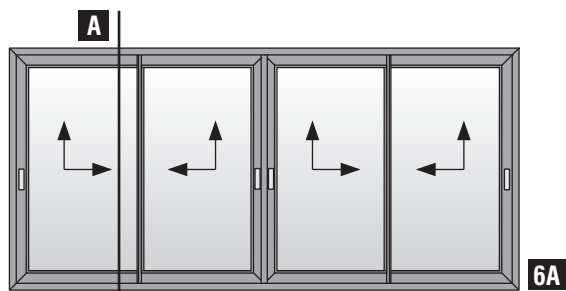

Τετράφυλλο φιλιτό επάλληλο ανασυρόμενο (κοπή 90°)
Four sash meeting stile parallel lift & slide (90° cutting)

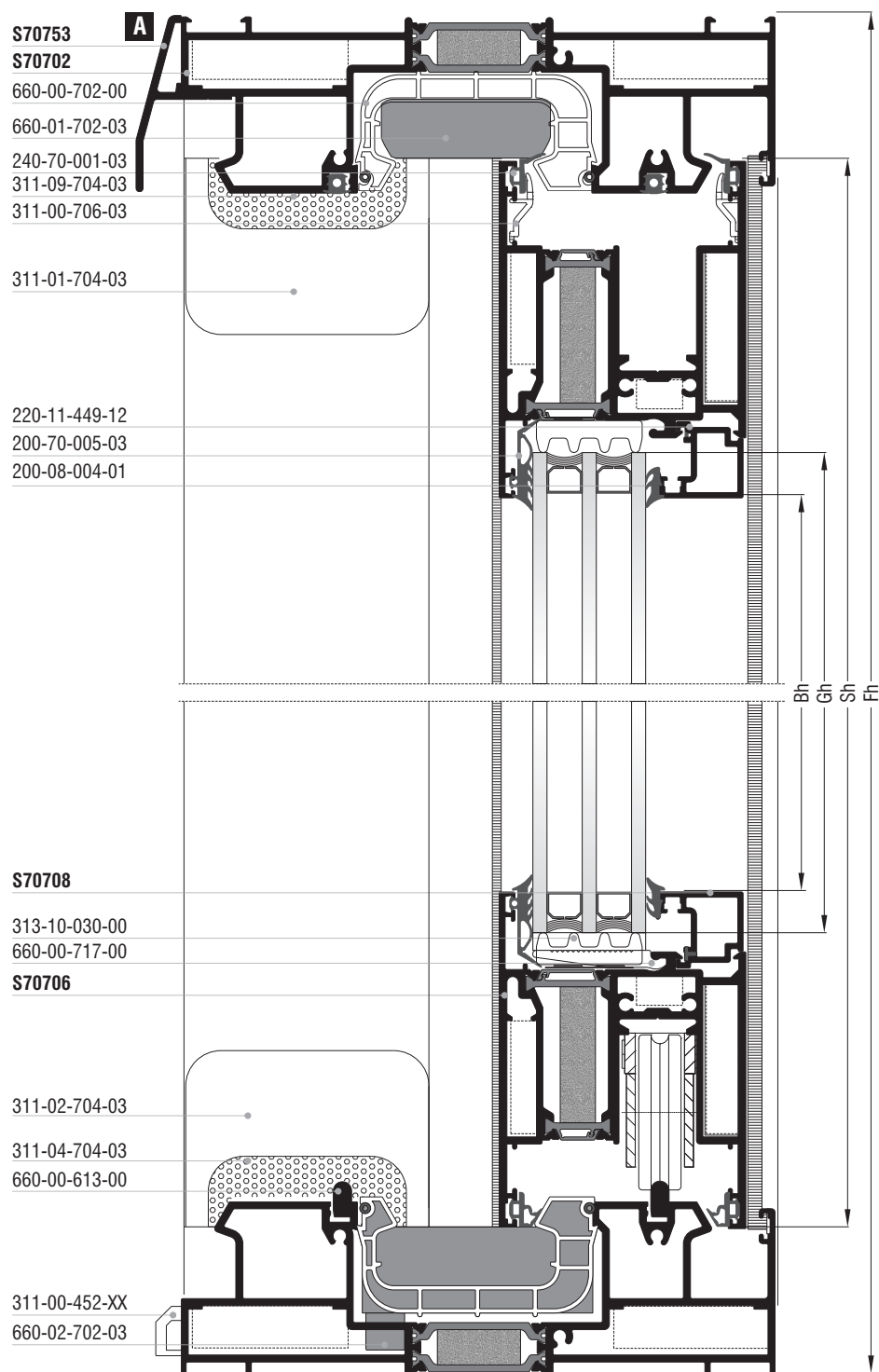

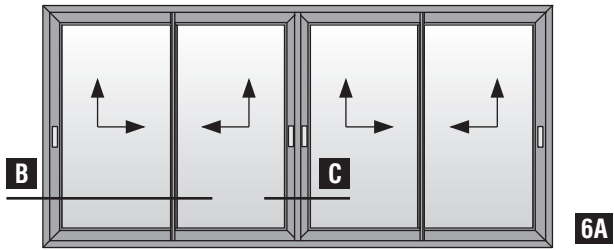

Τετράφυλλο φιλιτό επάλληλο ανασυρόμενο (κοπή 90°)
Four sash meeting stile parallel lift & slide (90° cutting)

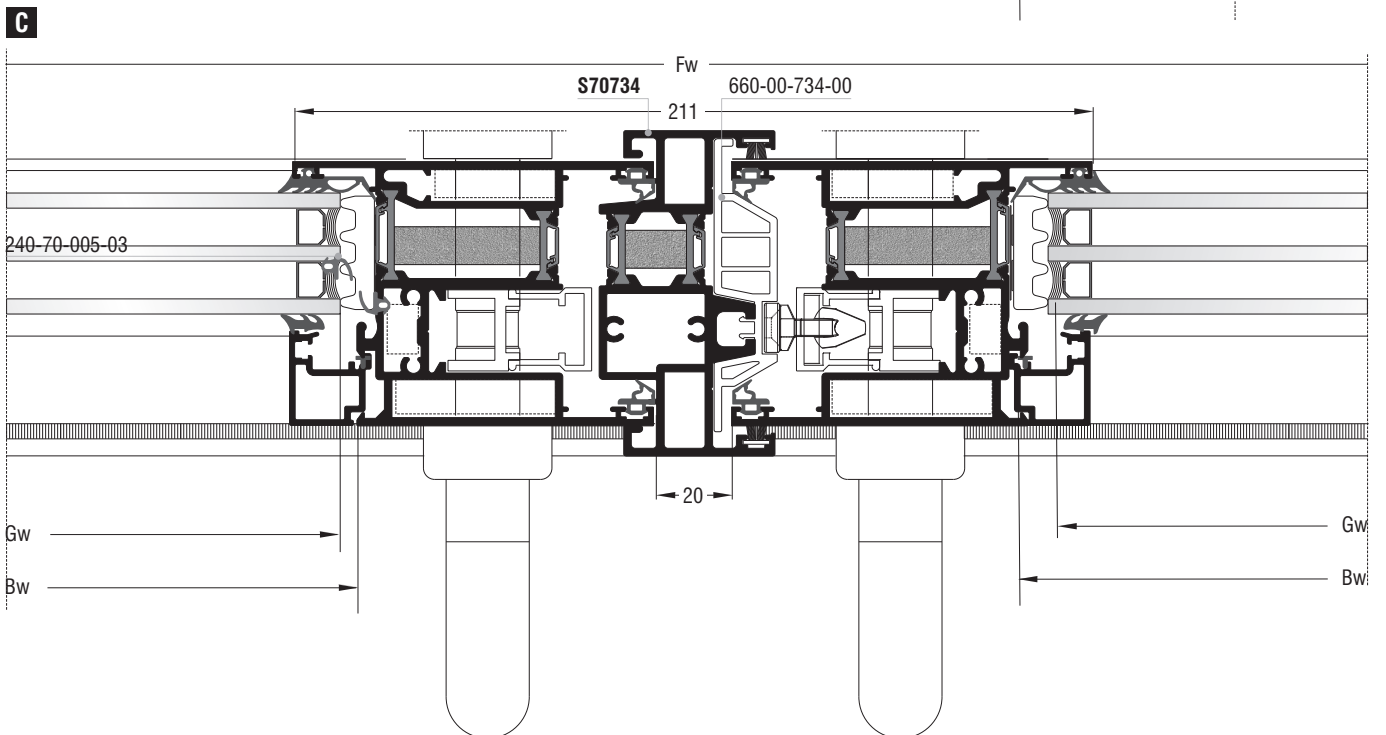
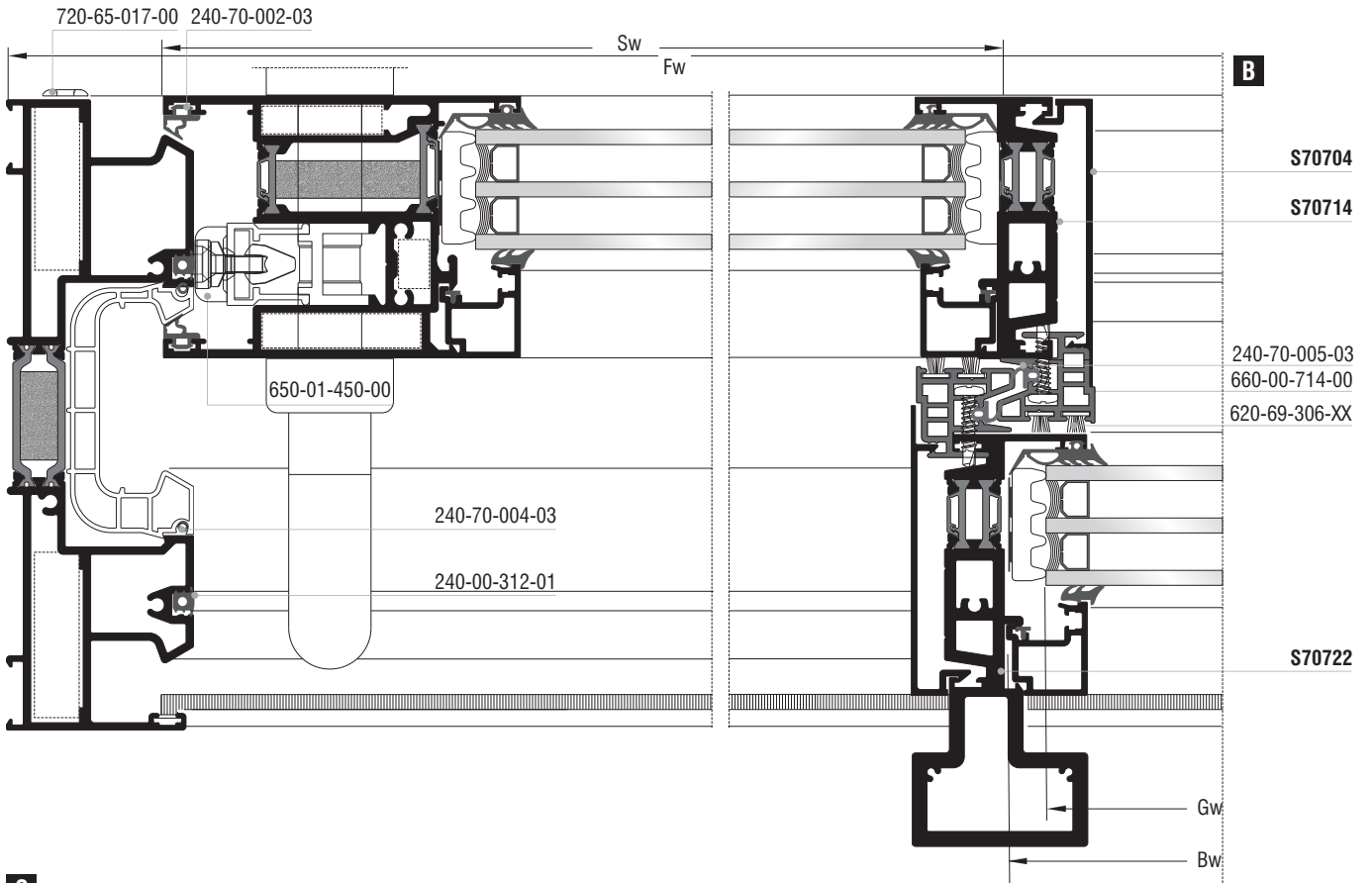

Επάλληλα ανασυρόμενα | Parallel lift & slide

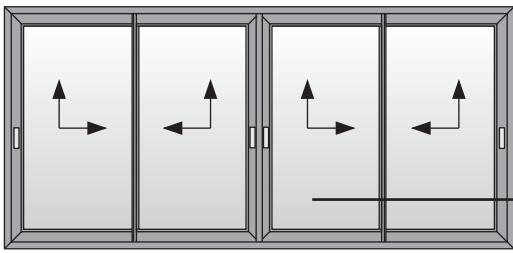

Τετράφυλλο φιλιτό επάλληλο ανασυρόμενο (κοπή 90°)
Four sash meeting stile parallel lift & slide (90° cutting)

D
6A

Κοπές προφίλ Profile cuttings		
Οδηγός S70702 Frame guide S70702		
Πλάτος οδηγού Frame guide width		2τεμ. pieces
Ύψος οδηγού Frame guide height		2τεμ. pieces
Πλάτος φύλλου S70706 S70706 sash width	$Sw = Fw/4 - 27,2mm$ + $Sw = Fw/4 - 27,2mm$	4 + 4 τεμ. pieces
Ύψος φύλλου S70706 S70706 sash height	$Sh = Fh - 83mm$	2τεμ. pieces
Ύψος φύλλου γάντζου S70714 S70714 weathering profile sash height	$Shg = Fh - 86mm$	2τεμ. pieces
Ύψος φύλλου γάντζου S70722 S70722 weathering profile sash height	$Shg = Fh - 86mm$	2τεμ. pieces
Πλάτος πηχάκι Glazing bead width	$Bw = Sw - 83,5mm$	8τεμ. pieces
Ύψος πηχάκι Glazing bead height	$Bh = Sh - 191mm$	8τεμ. pieces
Ύψος μπινί S70734 S70734 sash inversion profile height	$Sh = 4mm$	1τεμ. piece
Ύψος αγκίστρου S70704 S70704 weathering profile height	$Fh = 6mm$	4τεμ. pieces
Πλάτος τζαμιού Glazing width	$Gw = Sw - 93,5mm$	4τεμ. pieces
Ύψος τζαμιού Glazing height	$Gh = Sh - 167mm$	4τεμ. pieces
Πλάτος νεροσταλάκτη S70753 Waterproofing width profile S70753	Fw	1τεμ. piece

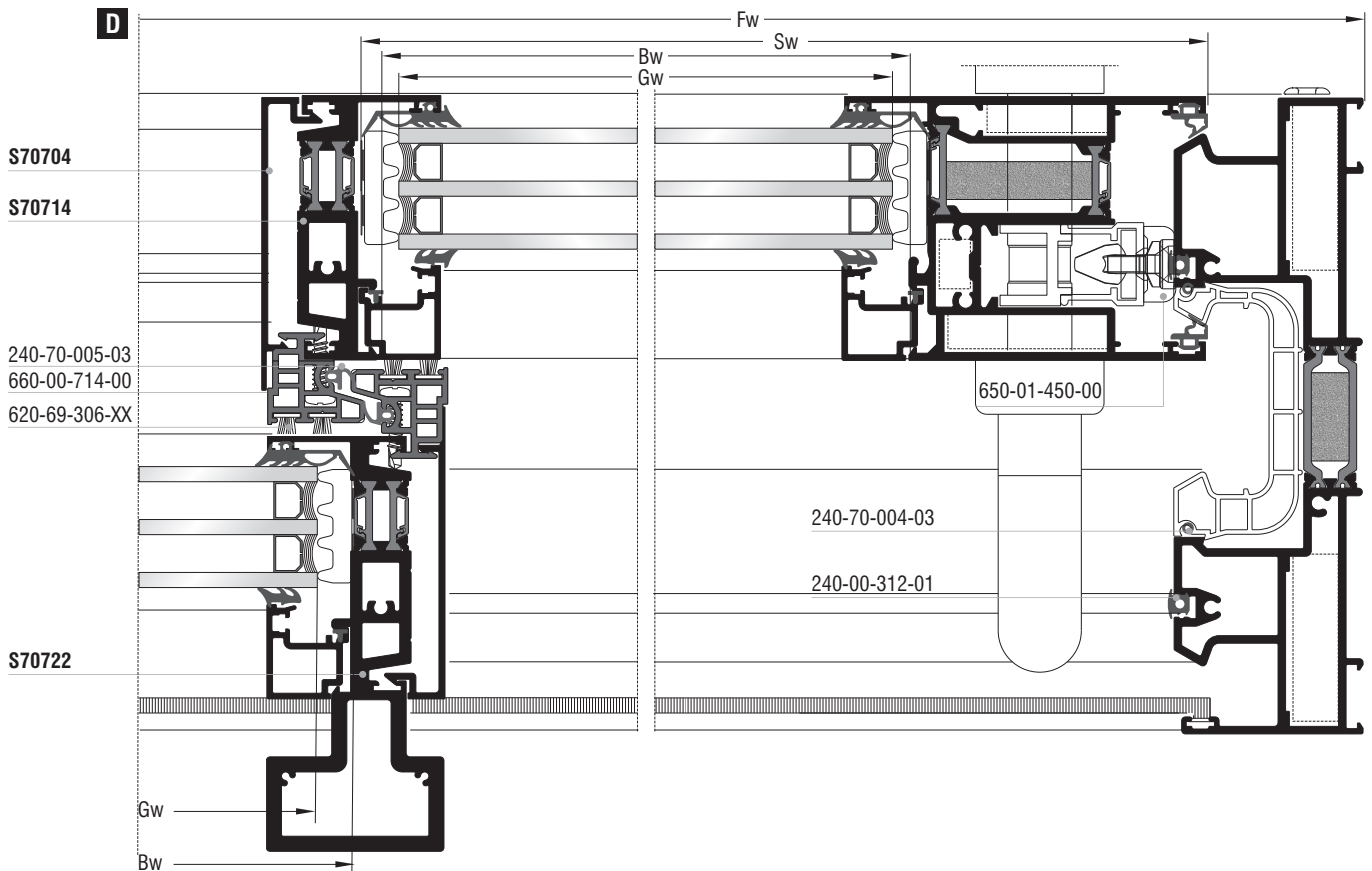

Κοπές εξαρτημάτων Accessory cuttings				
Κωδικός Code Nr	Εξάρτημα Accessory	Περιγραφή Description	Ποσότητα Quantity	
113-13-444-00 ή - or 125-13-444-00		Γωνία σύνδεσης πρεσαριστή καρφωτή Crimp nail cleat	8 τεμ. pieces	
		Γωνία σύνδεσης κουμπωτή Aluminium spring cleat		
113-33-078-00		Γωνία σύνδεσης πρεσαριστή καρφωτή Crimp nail cleat	16 τεμ. pieces	
*113-09-132-00		Γωνία σύνδεσης πρεσαριστή καρφωτή Crimp nail cleat	16 τεμ. pieces	
113-43-094-00		Γωνία σύνδεσης πρεσαριστή καρφωτή Crimp nail cleat	16 τεμ. pieces	
200-70-005-03		Λάστιχο τζαμιού έξω Outer glazing gasket	Sw - 73,5 mm	8 τεμ. pieces
			Sh - 147 mm	8 τεμ. pieces
200-08-004-01		Λάστιχο σφήνα EPDM 4 mm	Sw - 100 mm	8 τεμ. pieces
			Sh - 170 mm	8 τεμ. pieces
240-70-001-03		Λάστιχο φύλλου (πάνω) Sash gasket (up)	Sw - 27,5 mm	8 τεμ. pieces
240-70-002-03		Λάστιχο φύλλου Sash gasket	Sw - 27,5 mm	8 τεμ. pieces
			Sh - 70 mm	8 τεμ. pieces
240-70-005-03		Λάστιχο αγκίστρου Gasket for weathering profile	Mh=Sh-6mm	4 τεμ. pieces
240-00-312-01		Λάστιχο οδηγών Frame guide gasket	Fw + 2Fh - 264 mm	2 τεμ. pieces
240-70-004-03		Λάστιχο για PVC οδηγών Gasket for frame guides PVC	2Fw + 2Fh - 336 mm	2 τεμ. pieces
220-11-449-12		Λάστιχο για πηγάκι Glazing bead gasket	Sw - 83,5 mm	8 τεμ. pieces
			Sh - 191 mm	8 τεμ. pieces
620-69-306-XX		Βουρτσάκι TRIFIN No.6 για άγκιστρο Brush TRIFIN No.6 for weathering profile	Sh - 6 mm	8 τεμ. pieces
			Sh - 4 mm (μπινί)	2 τεμ. pieces
620-69-107-XX		Βουρτσάκι No.7 για οδηγό Brush No.7 for frame guide	Fw - 78 mm	2 τεμ. pieces
			Fh - 78 mm	2 τεμ. pieces
255-70-012-03		Βουλκανισμένη γωνία φύλλου Sash vulcanized corner	4 Ζεύγη pairs	
255-70-011-03		Βουλκανισμένη γωνία φύλλου Sash vulcanized corner	8 τεμ. pieces	
660-03-702-03		Κεντρικό στεγανωτικό (πάνω) Central seal (up)	2 τεμ. pieces	
660-04-702-03		Κεντρικό στεγανωτικό (κάτω) Central seal (down)	2 σέτ set	
311-00-706-03		Αποστατικό κύλισης Sliding spacer	Minimum 24 τεμ. pieces	
650-01-450-XX		Εσωτερικό στόπερ Inner stopper	6 τεμ. pieces	

Σημείωση: * Προαιρετικά | Note: * Optionally

Κοπές εξαρτημάτων Accessory cuttings															
Κωδικός Code Nr	Εξάρτημα Accessory	Περιγραφή Description	Ποσότητα Quantity												
311-01-734-03		Σφουγγάρι τάπας μπινιού (πάνω) End cap sponge for sash inversion profile (up)	1 τεμ. piece												
311-03-734-03		Λάστιχο τάπας μπινιού (κάτω) End cap gasket for sash inversion profile (down)	1 τεμ. piece												
311-01-704-03		Κάλυμμα τάπας αγκίστρου (πάνω) End cap cover for weathering profile (up)	4 τεμ. pieces												
311-02-704-03		Κάλυμμα τάπας αγκίστρου (κάτω) End cap cover for weathering profile (down)	4 τεμ. pieces												
311-06-704-03		Βάση τάπας αγκίστρου End cap mount for weathering profile	2 ζεύγη pairs												
311-07-704-03		Βάση τάπας αγκίστρου End cap mount for weathering profile	2 ζεύγη pairs												
311-08-704-03		Λάστιχο τάπας αγκίστρου (κάτω) End cap gasket for weathering profile (down)	4 τεμ. pieces												
311-09-704-03		Σφουγγάρι τάπας αγκίστρου (πάνω) End cap sponge for weathering profile (up)	4 τεμ. pieces												
311-00-452-XX		Τάπα απορροής Weep hole end cap	minimum 4 τεμ. pieces												
720-65-017-XX		Τάπα εξαερισμού End cap for ventilation	2 τεμ. pieces												
660-12-009-03		Βαλβίδα αέρα Air valve	Fw-132 / 150												
660-00-702-00		PVC οδηγών PVC for frame guides	<table border="0"> <tr> <td></td> <td>Fw-32mm</td> <td>1 τεμ. piece</td> </tr> <tr> <td></td> <td>Fh-32mm</td> <td>2 τεμ. pieces</td> </tr> <tr> <td></td> <td>Fw/4 - 25,3mm</td> <td>2 τεμ. pieces</td> </tr> <tr> <td></td> <td>Fw/2-81,4mm</td> <td>1 τεμ. piece</td> </tr> </table>		Fw-32mm	1 τεμ. piece		Fh-32mm	2 τεμ. pieces		Fw/4 - 25,3mm	2 τεμ. pieces		Fw/2-81,4mm	1 τεμ. piece
	Fw-32mm	1 τεμ. piece													
	Fh-32mm	2 τεμ. pieces													
	Fw/4 - 25,3mm	2 τεμ. pieces													
	Fw/2-81,4mm	1 τεμ. piece													
660-00-734-00		PVC μπινιού PVC for sash inversion profile	 Sh-4mm 1 τεμ. piece												
660-00-714-00		PVC αγκίστρου PVC for weathering profile	 Mh=Sh-6mm 4 τεμ. pieces												
313-10-030-00		Nomatec 30x10mm / 200	 2Sw+2Sh-441mm 2 τεμ. piece												
660-00-717-00		Γέφυρα τακαρίσματος Setting block	24 τεμ. pieces												
290-00-005-00		Τακάκι τζαμιού 5mm 5mm setting block	32 τεμ. pieces												
660-00-613-00		Ανοξείδωτος οδηγός Stainless steel guide	 Fw - 90 mm 2 τεμ. pieces												
311-02-734-23		Τάπα μπινιού End cap for sash inversion profile	1 ζεύγος pair												

Επάλληλα ανασυρόμενα | Parallel lift & slide

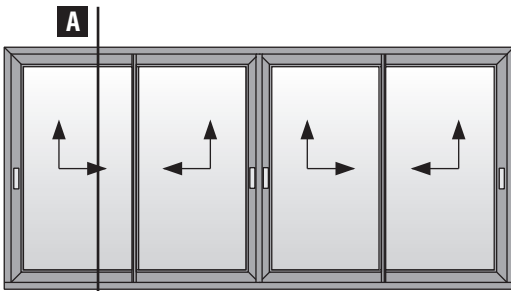

Τετράφυλλο φιλιτό επάλληλο ανασυρόμενο (κοπή 90°)
με χρήση χαμηλού οδηγού S70786
Four sash meeting stile parallel lift & slide (90° cutting)
with S70786 short frame guide use

6B

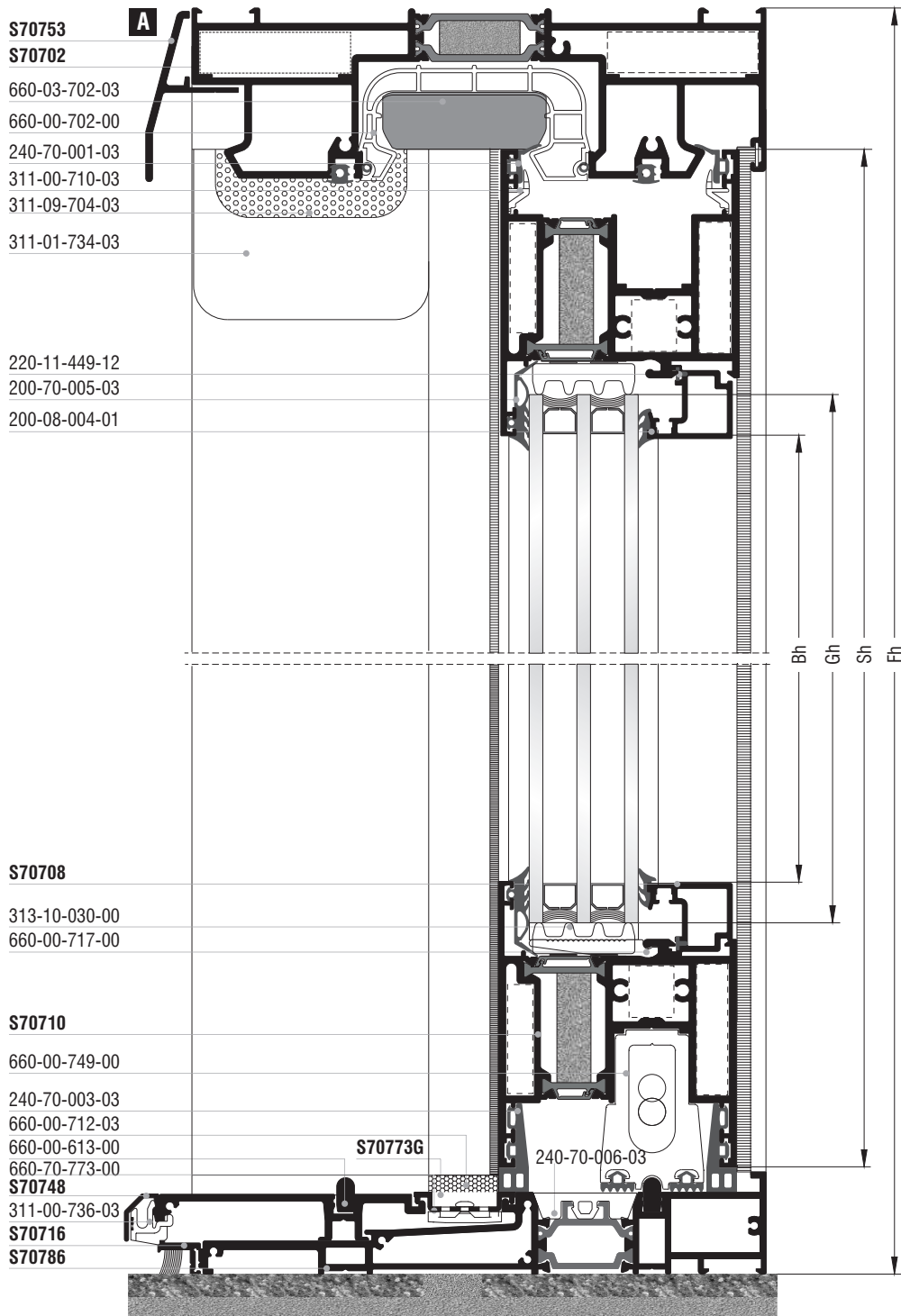

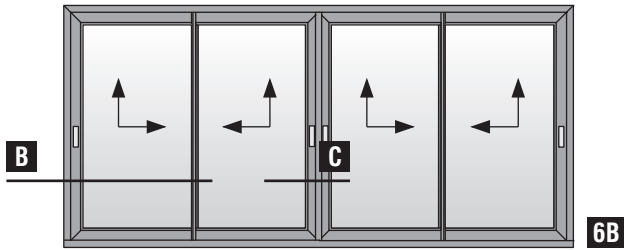

Τετράφυλλο φιλιτό επάλληλο ανασυρόμενο (κοπή 90°) με χρήση χαμηλού οδηγού S70786
 Four sash meeting stile parallel lift & slide (90° cutting) with S70786 short frame guide use

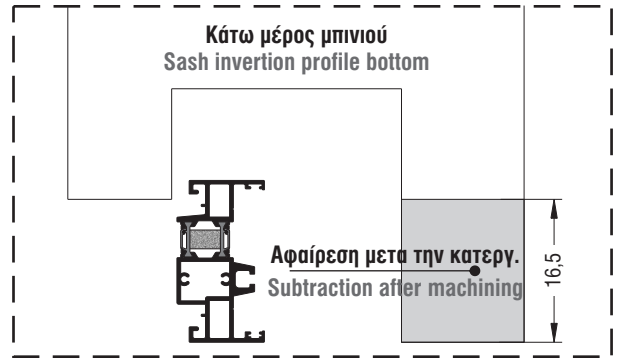

720-65-017-00 240-70-002-03

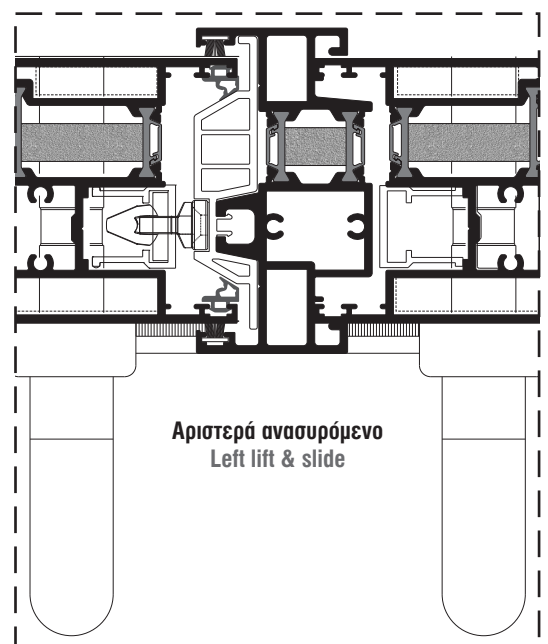
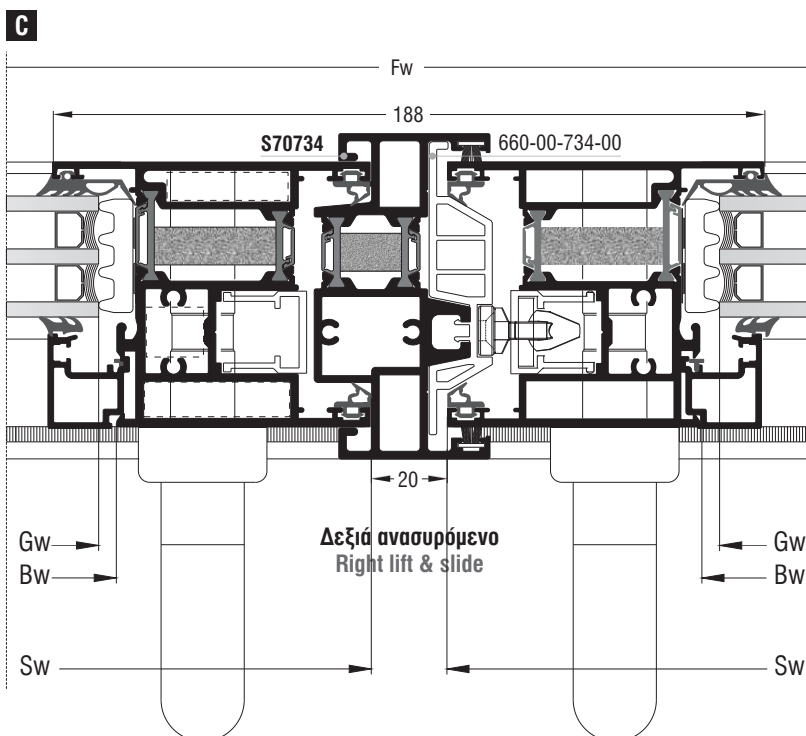
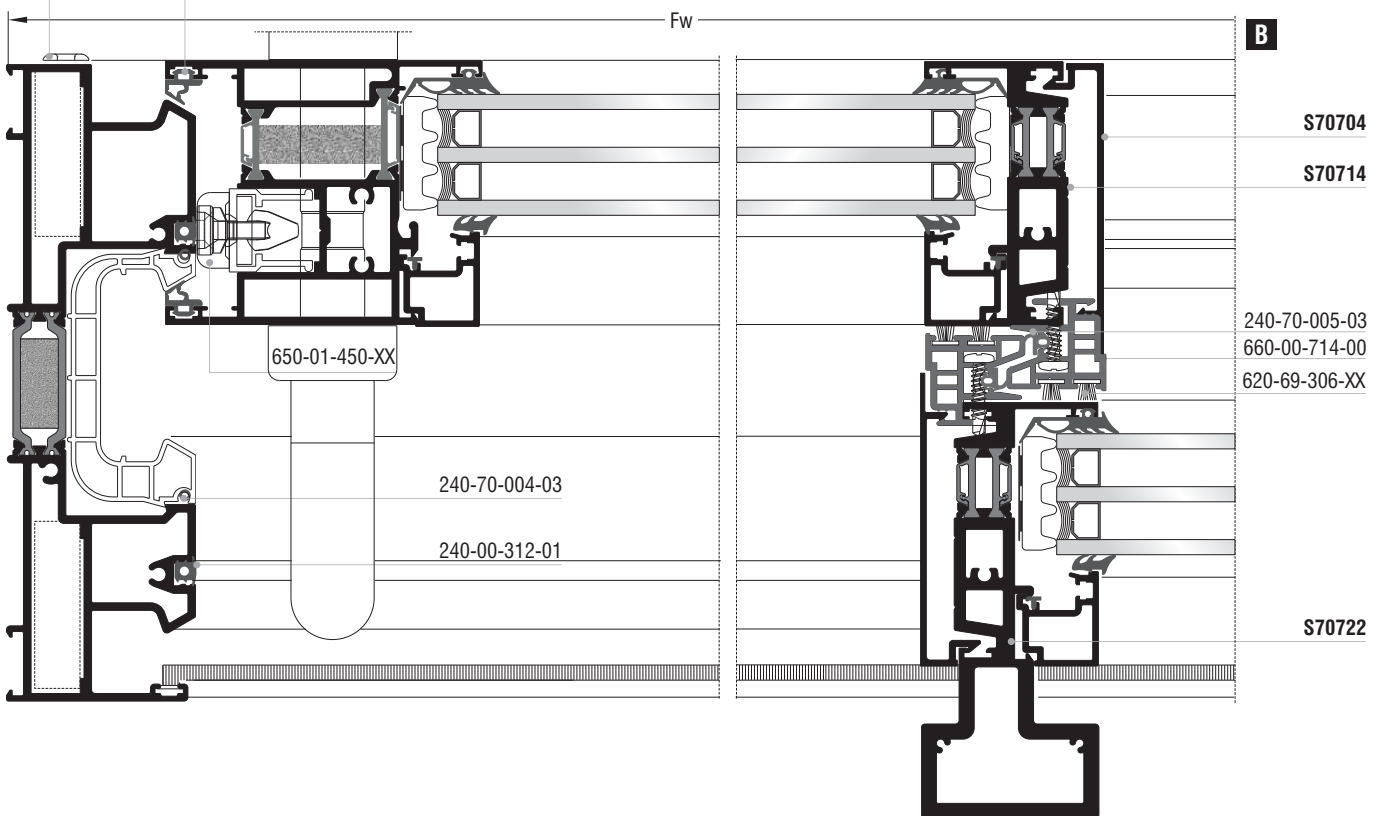

Επάλληλα ανασυρόμενα | Parallel lift & slide

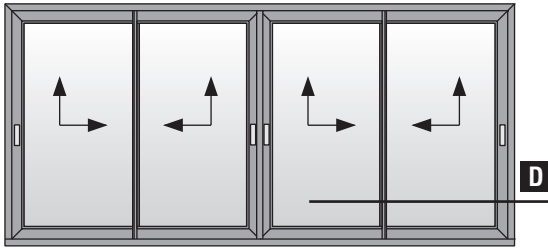

6B

Τετράφυλλο φιλιτό επάλληλο ανασυρόμενο (κοπή 90°) με χρήση χαμηλού οδηγού S70786
Four sash meeting stile parallel lift & slide (90° cutting) with S70786 short frame guide use

Κοπές προφίλ | Profile cuttings

Οδηγοί S70702, S70786; Frame guides S70702, S70786

Πλάτος οδηγού S70702 S70702 frame guide width		1 τεμ. piece
Πλάτος οδηγού S70716, S70786 S70716, S70786 frame guide width		1 τεμ. piece
Πλάτος πρόσθετου S70712 S70712 beauty cap width		2 τεμ. pieces
Πλάτος πρόσθετου S70773G S70773G beauty profile width		1 τεμ. piece
Ύψος οδηγού S70702 S70702 frame guide height		1 + 1 τεμ. pieces
Πλάτος φύλλου Sash width		4 + 4 τεμ. pieces
Ύψος φύλλου S70710 S70710 sash height		4 τεμ. pieces
Ύψος φύλλου γάντζου S70714 S70714 weathering profile sash height		2 τεμ. pieces
Ύψος φύλλου γάντζου S70722 S70722 weathering profile sash height		2 τεμ. pieces
Πλάτος πηχάκι Glazing bead width		8 τεμ. pieces
Ύψος πηχάκι Glazing bead height		8 τεμ. pieces
Ύψος μπινι S70734 S70734 sash inversion profile height		1 τεμ. piece
Ύψος αγκίστρου S70704 S70704 weathering profile height		4 τεμ. pieces
Πλάτος τζαμιού Glazing width		4 τεμ. pieces
Ύψος τζαμιού Glazing height		
Πλάτος νεροσταλάκτη S70753 Waterproofing width profile S70753		1 τεμ. piece
Πλάτος πρόσθετου χαμηλού οδηγού S70748 Low frame guide width S70748		1 τεμ. piece

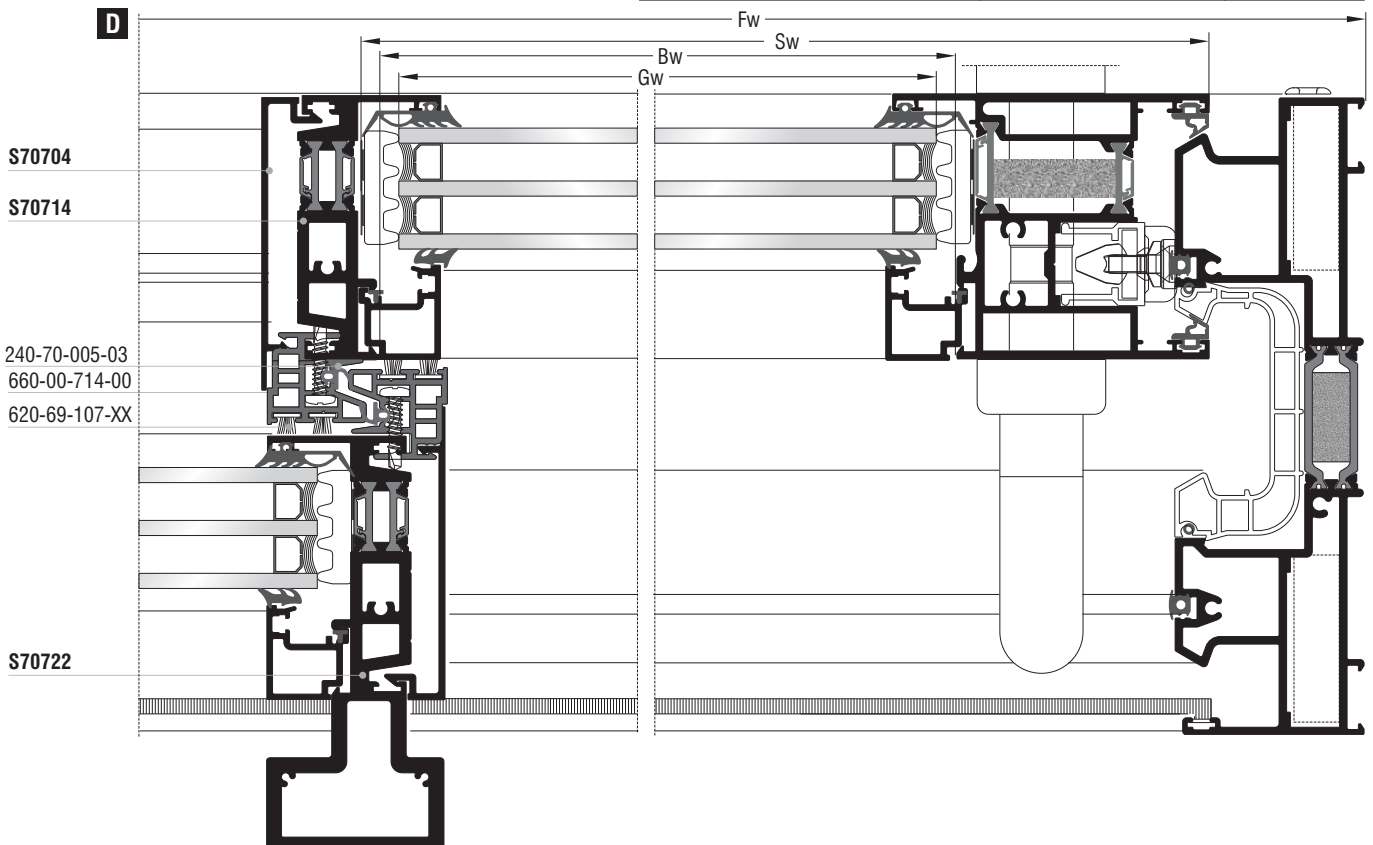

Κοπές εξαρτημάτων Accessory cuttings				
Κωδικός Code Nr	Εξάρτημα Accessory	Περιγραφή Description	Ποσότητα Quantity	
113-13-444-00 ή - or 125-13-444-00		Γωνία σύνδεσης πρεσαριστή καρφωτή Crimp nail cleat	4 τεμ. pieces	
		Γωνία σύνδεσης κουμπωτή Aluminium spring cleat		
113-33-078-00		Γωνία σύνδεσης πρεσαριστή καρφωτή Crimp nail cleat	16 τεμ. pieces	
*113-15-132-00		Γωνία σύνδεσης πρεσαριστή καρφωτή Crimp nail cleat	16 τεμ. pieces	
113-38-092-00		Γωνία σύνδεσης πρεσαριστή καρφωτή Crimp nail cleat	16 τεμ. pieces	
200-70-005-03		Λάστιχο τζαμιού έξω Outer glazing gasket	Sw - 62 mm	8 τεμ. pieces
			Sh - 124 mm	8 τεμ. pieces
200-08-004-01		Λάστιχο σφήνα EPDM 4 mm	Sw - 90 mm	8 τεμ. pieces
			Sh - 152 mm	8 τεμ. pieces
240-70-001-03		Λάστιχο φύλλου (πάνω) Sash gasket (up)	Sw - 27,5 mm	8 τεμ. pieces
240-70-002-03		Λάστιχο φύλλου Sash gasket	Sh - 67 mm	8 τεμ. pieces
240-70-005-03		Λάστιχο αγκίστρου Gasket for weathering profile	Mh = Sh - 4,3 mm	4 τεμ. pieces
240-00-312-01		Λάστιχο οδηγών Frame guide gasket	Fw + 2Fh - 240 mm	2 τεμ. pieces
240-70-003-03		Λάστιχο φύλλου (κάτω) Sash gasket (down)	8 τεμ. pieces	
240-70-004-03		Λάστιχο για PVC οδηγών Gasket for frame guides PVC	Fw + 2Fh - 240 mm	2 τεμ. pieces
220-11-449-12		Λάστιχο για πηχάκι Glazing bead gasket	Bw = Sw - 72 mm	8 τεμ. pieces
			Bw = Sh - 168 mm	8 τεμ. pieces
620-69-306-XX		Βουρτσάκι TRIFIN No.6 για άγκιστρο Brush TRIFIN No.6 for weathering profile	Sh - 4,3 mm	8 τεμ. pieces
			Sh - 4 mm (μπινιό)	2 τεμ. pieces
620-69-107-XX		Βουρτσάκι No.7 για οδηγό Brush No.7 for frame guide	Fw - 78 mm	1 τεμ. pieces
			Fh - 69 mm	2 τεμ. pieces
255-70-012-03		Βουλκανισμένη γωνία φύλλου Sash vulcanized corner	4 σετ. set	
255-70-023-03		Βουλκανισμένη γωνία φύλλου Sash vulcanized corner	4 σετ. set	
660-03-702-03		Κεντρικό στεγανωτικό (πάνω) Central seal (up)	2 τεμ. pieces	
660-00-712-03		Κεντρικό στεγανωτικό (κάτω) Central seal (down)	2 τεμ. pieces	
311-00-710-03		Αποστατικό κύλισης Sliding spacer	minimum 24 τεμ. pieces	
650-01-450-XX		Εσωτερικό στόπερ Inner stopper	6 τεμ. pieces	
660-00-613-00		Ανοξειδωτος οδηγός Stainless steel guide	Fw - 100 mm	1 τεμ. pieces
			Fw - 140 mm	1 τεμ. pieces
660-00-717-00		Γέφυρα τακαρίσματος Setting block	24 τεμ. pieces	
290-00-005-00		Τακάκι τζαμιού 5mm 5mm setting block	32 τεμ. pieces	
311-01-734-03		Σφουγγάρι τάπας μπινιού (πάνω) End cap sponge for sash inversion profile (up)	1 τεμ. piece	

Κοπές εξαρτημάτων Accessory cuttings			
Κωδικός Code Nr	Εξάρτημα Accessory	Περιγραφή Description	Ποσότητα Quantity
311-01-704-03		Κάλυμμα τάπας αγκίστρου (πάνω) End cap cover for weathering profile (up)	4 τεμ. pieces
311-10-704-03		Σέτ βάσης τάπας αγκίστρου End cap mount set for weathering profile	1 ζεύγος pair
311-11-704-03		Βάση τάπας αγκίστρου End cap mount for weathering profile	1 ζεύγος pair
311-09-704-03		Σφουγγάρι τάπας αγκίστρου (πάνω) End cap sponge for weathering profile (up)	4 τεμ. pieces
311-13-704-03		Σέτ βάσης τάπας αγκίστρου End cap mount set for weathering profile	1 ζεύγος pair
311-12-704-03		Βάση τάπας αγκίστρου End cap mount for weathering profile	1 ζεύγος pair
311-15-704-03		Λάστιχο βάσης τάπας αγκίστρου (κάτω) End cap mount gasket for weathering profile (down)	2 τεμ. pieces
311-14-704-03		Λάστιχο βάσης τάπας αγκίστρου (κάτω) End cap mount gasket for weathering profile (down)	2 τεμ. pieces
660-00-749-00		Κρυφή ασφάλεια φύλλου για χαμηλό οδηγό Hidden sash security for short frame guide	6 τεμ. pieces
311-00-736-03		Κλίπ εξωτερικού νεροσταλάκτη για χαμηλό οδηγό Outer waterproofing profile clip for short frame guide	Fw/150mm τεμ. pieces
720-65-017-00		Τάπα εξαερισμού End cap for ventilation	2 τεμ. pieces
660-00-702-00		PVC οδηγών PVC for frame guides	<div style="border: 1px solid black; padding: 2px; margin-bottom: 2px;">Fw-32mm</div> 1 τεμ. piece <div style="border: 1px solid black; padding: 2px; margin-bottom: 2px;">Fh-40mm</div> 1 τεμ. piece <div style="border: 1px solid black; padding: 2px; margin-bottom: 2px;">Fh-40mm</div> 1 τεμ. piece
660-00-734-00		PVC μπινιού PVC for sash inversion profile	<div style="border: 1px solid black; padding: 2px; margin-bottom: 2px;">Sh-4 mm</div> 1 τεμ. piece
660-00-714-00		PVC αγκίστρου PVC for weathering profile	<div style="border: 1px solid black; padding: 2px; margin-bottom: 2px;">Mh = Sh-4,3mm</div> 4 τεμ. pieces
313-10-030-00		Nomatec 30x10mm / 200	<div style="border: 1px solid black; padding: 2px; margin-bottom: 2px;">2Sw + 2Sh-372mm</div> 4 τεμ. pieces
311-02-734-03		Τάπα μπινιού δεξιά ανασυρόμενου Sash inversion profile end cap for right lift & slide	1 ζεύγος pair
311-02-734-13		Τάπα μπινιού αριστερά ανασυρόμενου Sash inversion profile end cap for left lift & slide	
311-04-734-03		Λάστιχο δεξιάς τάπας μπινιού (κάτω) Right end cap gasket for sash inversion profile (down)	1 τεμ. piece
311-04-734-13		Λάστιχο αριστερής τάπας μπινιού (κάτω) Left end cap gasket for sash inversion profile (down)	
415-12-024-03		Εξωτερικό στόπερ φύλλου External sash's stopper	2 τεμ. pieces
311-00-720-03		Τάπα σύνδεσης οδηγού End cap for frame guide	1 σέτ set
660-70-773-00		Κλιπ σχάρας Grate clip	Ανα 100mm per 100mm 1 τεμ. piece

Επάλληλα ανασυρόμενα | Parallel lift & slide

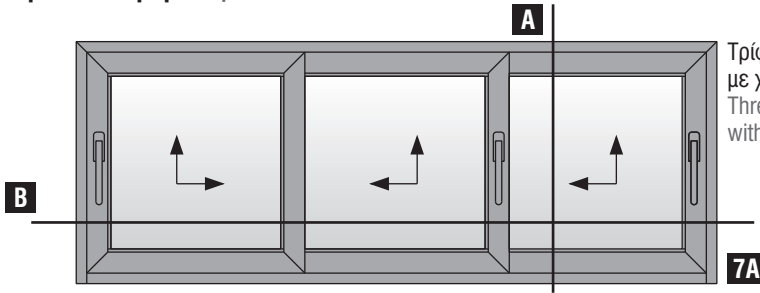

Τρίφυλλο επάλληλο ανασυρόμενο ΔΕΞΙ
με χρήση χαμηλού οδηγού
Three sash parallel lift & slide RIGHT
with short frame guide use

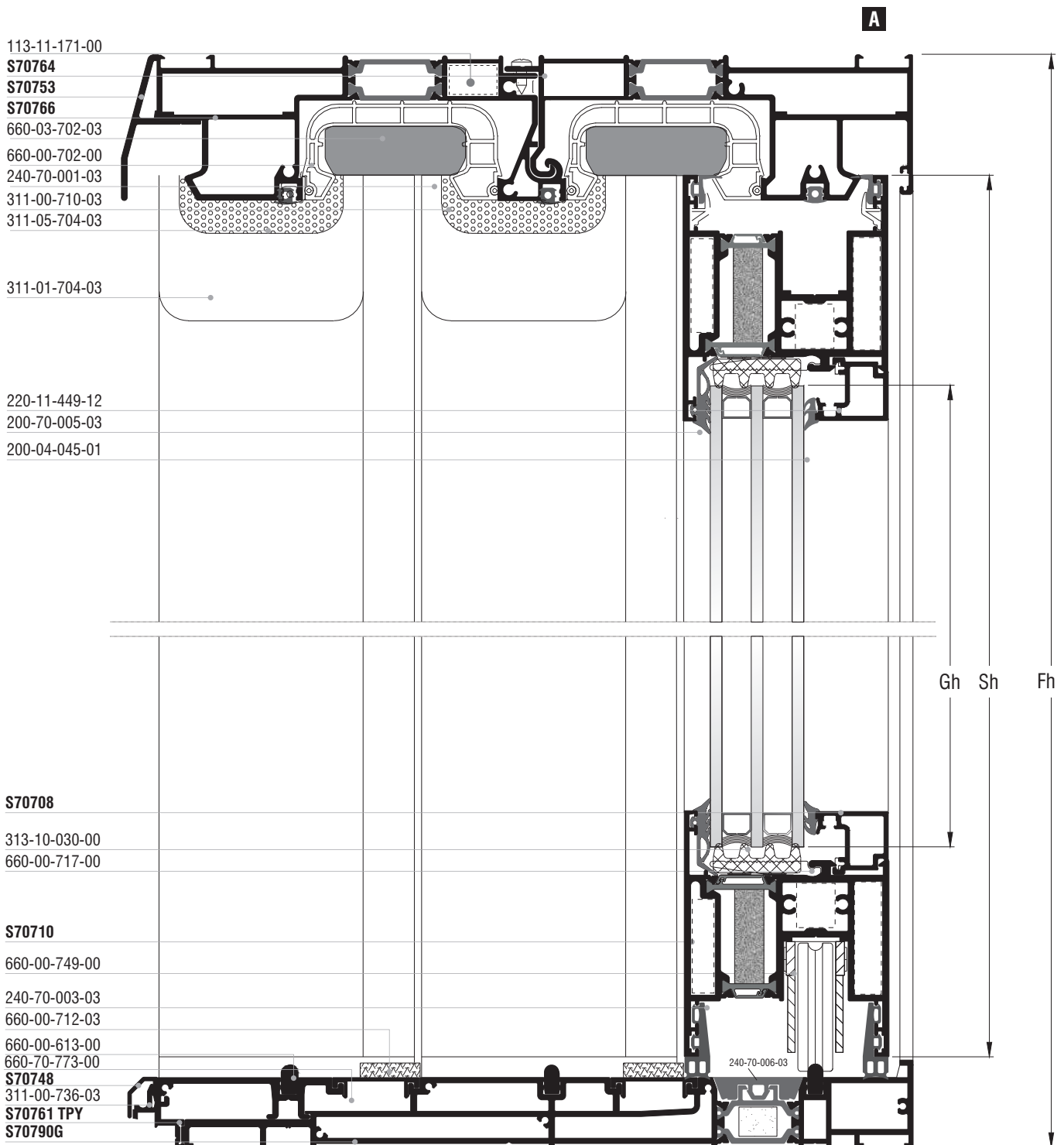

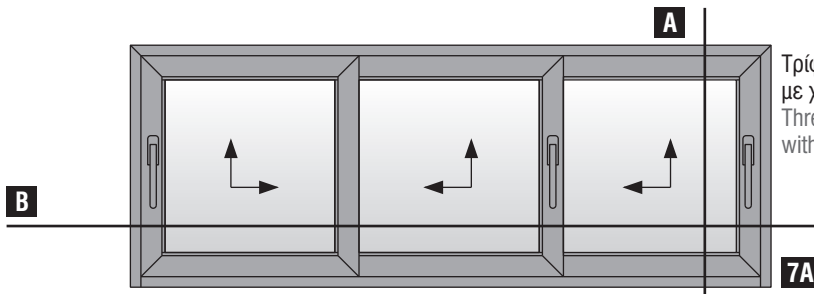

Τρίφυλλο επάλληλο ανασυρόμενο ΔΕΞΙ
με χρήση χαμηλού οδηγού
Three sash parallel lift & slide RIGHT
with short frame guide use

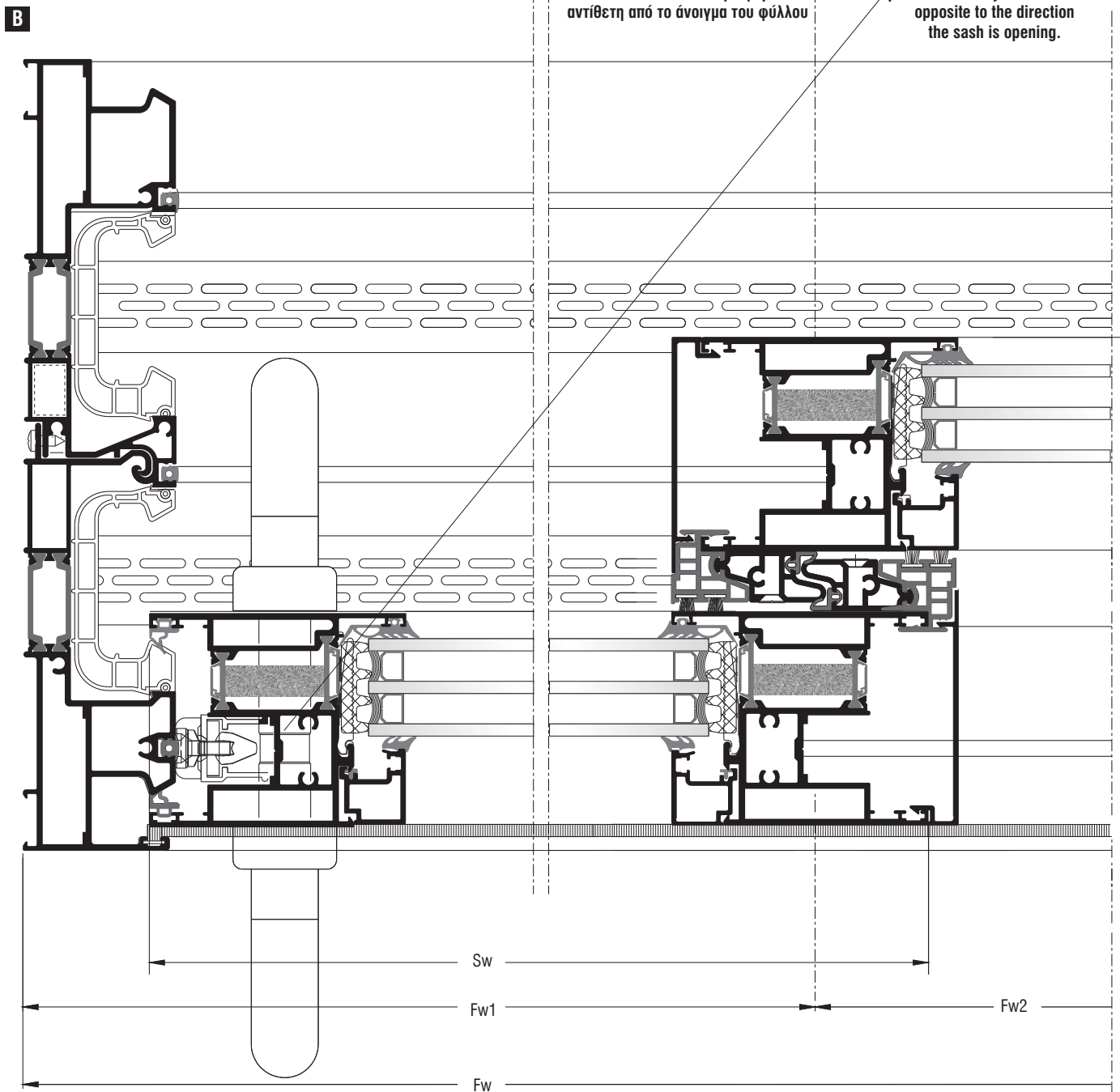
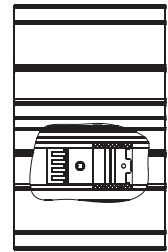

Άνω κεντρικό στεγανωτικό 660-05-702-03
τοποθετείτε πάντα με φορά
αντίθετη από το άνοιγμα του φύλλου

Upper Central Seal 660-05-702-03
placement always with direction
opposite to the direction
the sash is opening.

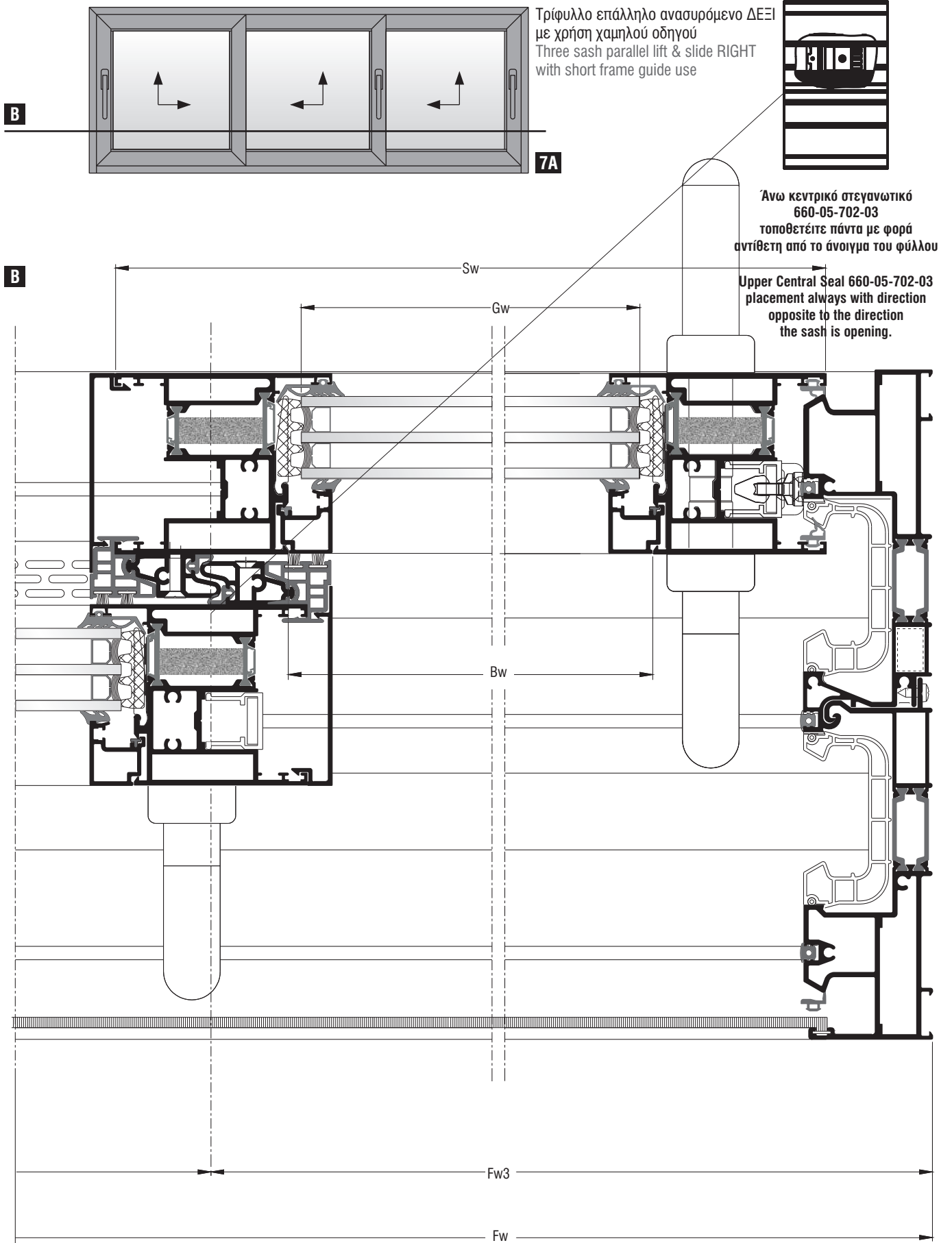

Κοπές προφίλ - Profile cuttings			Λίστα εξαρτημάτων - Accessory List			
			Κωδικός-Code	Εξάρτημα-Accessory	Περιγραφή-Description	Ποσότητα-Quantity
Πλάτος οδηγού (S70790G) Frame width		1 τεμ.-piece	113-13-444-00		Πρεσσαριστή Γωνία Σύνδεσης 12.6x45 Crimp Corner Cleat 12.6x45	4 τεμ. - pcs.
Πλάτος οδηγού (S70764) Frame width		1 τεμ.-piece	113-11-171-00		Πρεσσαριστή Γωνία Σύνδεσης 11x17.1 Crimp Corner Cleat 11x17.1	4 τεμ. - pcs.
Υψος οδηγού (S70764) Frame height		1 τεμ.-piece	113-33-078-00		Πρεσσαριστή Γωνία Σύνδεσης 32.6x7.8 Crimp Corner Cleat 32.6x7.8	12 τεμ. - pcs.
		1 τεμ.-piece				
Πλάτος οδηγού (S70766) Frame width		1 τεμ.-piece	113-38-092-00		Πρεσσαριστή Γωνία Σύνδεσης 38.2x9.2 Crimp Corner Cleat 38.2x9.2	12 τεμ. - pcs.
Υψος οδηγού (S70766) Frame height		1 τεμ.-piece	113-15-132-00		Πρεσσαριστή Γωνία Σύνδεσης 15x13.2 Crimp Corner Cleat 15x13.2	12 τεμ. - pcs.
		1 τεμ.-piece				
Πλάτος πρόσθετου οδηγού (S70761) Frame Additional profile width		1 τεμ.-piece	660-00-702-00		PVC Υδατολεκάνης S700 PVC Water Collector S700	W - 32 2 τεμ. - pcs. H-40 4 τεμ. - pcs.
		1 τεμ.-piece	660-00-714-00		PVC Γάντζου S70714 PVC for Weathering Profile S70714	Sh - 8 4 τεμ. - pcs.
Πλάτος υάλωσης Glazing width		3 τεμ.-piece	313-10-030-00		Αφρώδες Θερμομονωτικό Προφίλ 30X10mm NMC PP-Foam Profile 30x10mm	6Sw + 6Sh
			660-00-613-00		Ανοξειδωτος Οδηγός Βαρέως Τύπου Heavy Duty INOX Railing Guide	W - 88,4 1 τεμ. - pcs. W - 128 2 τεμ. - pcs.
Υψος υάλωσης Glazing height			660-05-702-03		Άνω Κεντρικό Στεγανωτικό Τριπλού Οδηγού S700 Upper Central Seal for S700 Triple Frame	2 τεμ. - pcs.
Πλάτος καπάκι υδατολεκάνης (S70773G) Grate Profile width		1 τεμ.-piece	660-00-712-03		Κάτω Κεντρικό Στεγανωτικό Χαμηλού Οδηγού S700 Bottom Central Seal for Short Frame S700	4 τεμ. - pcs.
Πλάτος καπάκι υδατολεκάνης (S70712) Grate Profile width		1 τεμ.-piece	311-00-710-03		Αποστατικό Κύλισης Φύλλου S700 Sliding Sash Spacer S700	min 18 τεμ. - pcs.
		1 τεμ.-piece	650-01-450-00		Αμορτισέρ Φύλλων S450 για GU937 & GU939 Sash Shock Absorber S450 for GU937 & GU939	4 τεμ. - pcs.
Πλάτος καπάκι υδατολεκάνης (S70773G) Grate Profile width		1 τεμ.-piece	311-00-762-03		Τάπα Σύνδεσης Χαμηλού Τριπλού Οδηγού S700 Connection End Cap for Short Triple Frame S700	1 Σετ - Set
Πλάτος καπάκι υδατολεκάνης (S70712) Grate Profile width		1 τεμ.-piece	311-01-704-03		Άνω Κάλυμμα Τάπας Αγκίστρου S700 Upper Cap Cover for Meeting Stile S700	4 τεμ. - pcs.
Πλάτος φύλλου (S70710) Sash width		6 τεμ.-pieces	311-00-767-13		Τάπα Γάντζου Φύλλου S70710 Αριστερή Meeting Stile End Cap for Sash S70710 Left	4 Ζεύγη - Pairs
Υψος φύλλου (S70710) Sash height		6 τεμ.-pieces	311-09-704-03		Άνω Σφουγγάρι Τάπας Αγκίστρου 90° Κοπής Upper Meeting Stile End Cover Foam 90° Cut	4 τεμ. - pcs.
Πλάτος πηχάκι (S70708) Glazing bead width		6 τεμ.-pieces				

Κοπές προφίλ - Profile cuttings			Λίστα εξαρτημάτων - Accessory List			
			Κωδικός-Code	Εξάρτημα Accessory	Περιγραφή Description	Ποσότητα-Quantity
Ύψος πηχάκι (S70708) Glazing bead height	Bh = Sh - 168	6 τεμ.-pieces	311-14-704-03		Ελαστικό Κάτω Τάπας Αγκίστρου Χαμ. Οδηγού Αριστερή Meeting Stile Bottom End Cap Gasket for Short Frame Left	4 τεμ. - pcs.
Πλάτος πρόσθετου (S70748) Additional Profile Width	Nw1 = W	1 τεμ.-piece	720-65-017-03		Τάπα Εξαερισμού M65 Ventilation Cap M65	2 τεμ. - pcs.
Πλάτος πρόσθετου (S70753) Additional Profile Width	Nw2 = W	1 τεμ.-piece	311-00-736-03		Κλίπες Εξωτερικού Νεροχύτευ Χαμηλού Οδηγού S700 External Evacuation Clips Short Frame S700	W / 150 τεμ. - pcs.
Ύψος πρόσθετου αγκίστρου (S70771) Meeting Stile Additional profile height	Zh = Sh - 8	4 τεμ.-pieces	660-00-749-00		Κρυφή Ασφάλεια Χαμηλού Οδηγού S700 Hidden Sash Lock for Short Frame S700	3 τεμ. - pcs.
			415-12-024-03		Στόπερ GU 934/937 Stopper GU 934/937	2 τεμ. - pcs.
			290-00-005-00		Τακάκι 5mm Μαύρο Setting Block 5 mm Black	21 τεμ. - pcs.
Ύψος καπάκι αγκίστρου (S70704) Meeting Stile cap height	Zh = Sh - 5	4 τεμ.-pieces	660-00-717-00		Γέφυρα Τακαρίσματος S700 Glazing Bridge S700	6 τεμ. - pcs.
			620-69-307-03		Βουρτσάκι Μembrάνης TRI-FIN No.7 Μαύρο Weatherstripping TRI-FIN No.7 Black	6Sh
			620-69-106-03		Βουρτσάκι Οδηγού No.6 Μαύρο Frame Weatherstripping No.6 Black	W + 2H
			200-70-005-03		Ελαστικό Τζαμιού 4-5mm EPDM MAYPO Glazing Gasket 4-5mm EPDM Black	6Sw + 6Sh
			240-70-003-03		Κάτω Ελαστικό Φύλλων S700 Μαύρη Lower Sash Gasket S700 Black	6Sw
			200-08-004-01		Σφήνα EPDM 4mm Μαύρη Glazing Wedge EPDM Gasket 4mm Black	6Sw + 6Sh
			240-70-001-03		Ελαστικό Φτερού Φύλλου Πάνω S700 Μαύρο Upper Sash Gasket S700 Black	6Sw
			240-70-002-03		Ελαστικό Φτερού Φύλλου Κάτω S700 Μαύρο Bottom Sash Gasket S700 Black	6Sh
			240-00-312-01		Ελαστικό Οδηγού M312 Μαύρο Frame Gasket M312 Black	2W + 4H
			240-70-004-03		Ελαστικό Στεγάνωσης Οδηγού Μαύρο Frame Sealing Gasket Black	W - 32 4 τεμ. - pcs. H-40 8 τεμ. - pcs.
			240-70-005-03		Ελαστικό Γάντζου S700 Μαύρο S700 Meeting Stile Gasket Black	4Sh
			220-11-449-12		Ελαστικό Συγκράτησης για Πηχάκια Γκρι Glazing Bead Gasket Grey	6Bw + 6Bh
			255-70-012-03		Βουλκανισμένη Γωνία Φύλλων S700 Μαύρη Vulcanized Corner for S700 Sashes Black	3 Σετ - Set
			255-70-023-03		Βουλκανισμένη Γωνία Φύλλου Χαμηλού Οδηγού Μαύρη Sash Vulcanized Corner for Short Frame Black	3 Σετ - Set
			660-70-773-00		Κλίπες Σχάρας S700 S700 Grate Clips	(Grw1 + Grw3)/150 τεμ. - pcs.

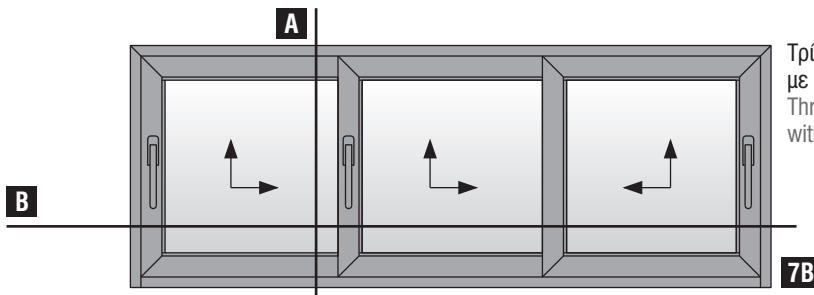

Τρίφυλλο επάλληλο ανασυρόμενο ΑΡΙΣΤΕΡΟ
 με χρήση χαμηλού οδηγού
 Three sash parallel lift & slide LEFT
 with short frame guide use

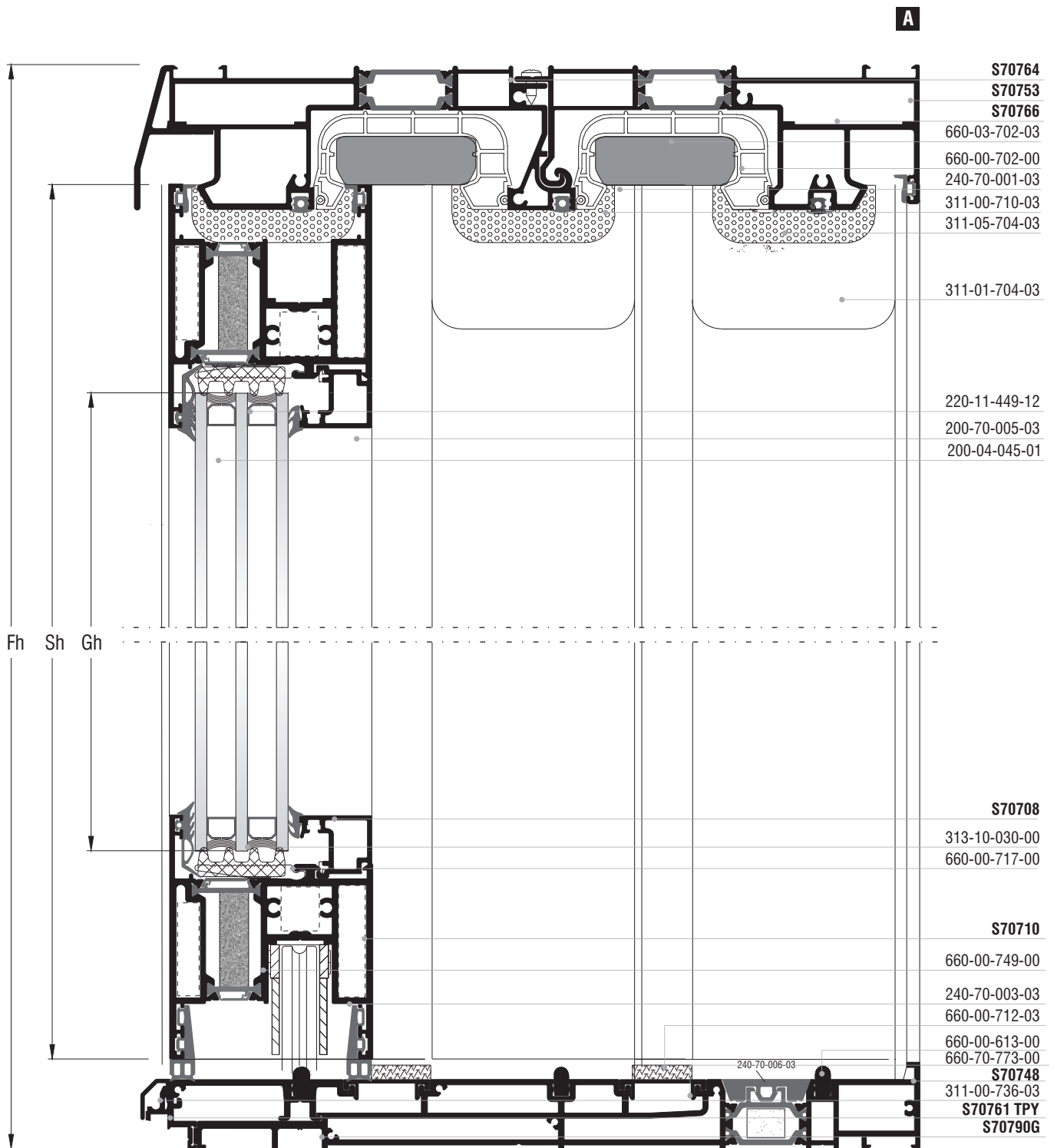

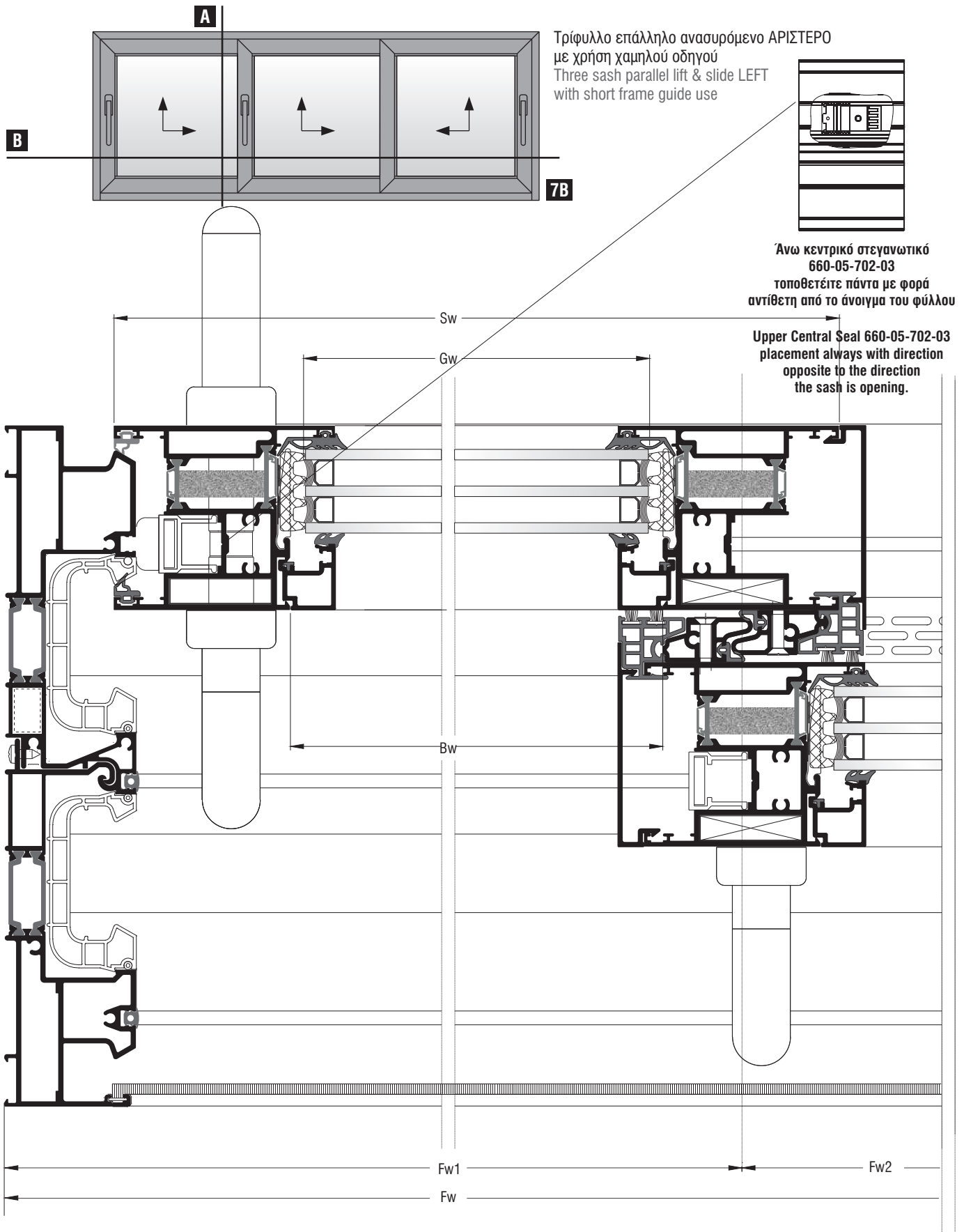

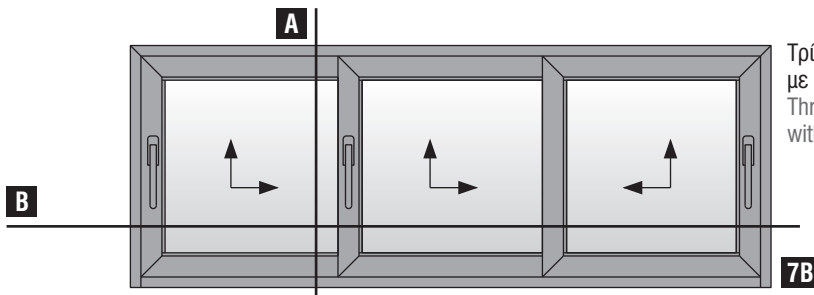

Τρίφυλλο επάλληλο ανασυρόμενο ΑΡΙΣΤΕΡΟ
με χρήση χαμηλού οδηγού
Three sash parallel lift & slide LEFT
with short frame guide use



Άνω κεντρικό στεγανωτικό 660-05-702-03
τοποθετείτε πάντα με φορά
αντίθετη από το άνοιγμα του φύλλου
Upper Central Seal 660-05-702-03
placement always with direction
opposite to the direction
the sash is opening.

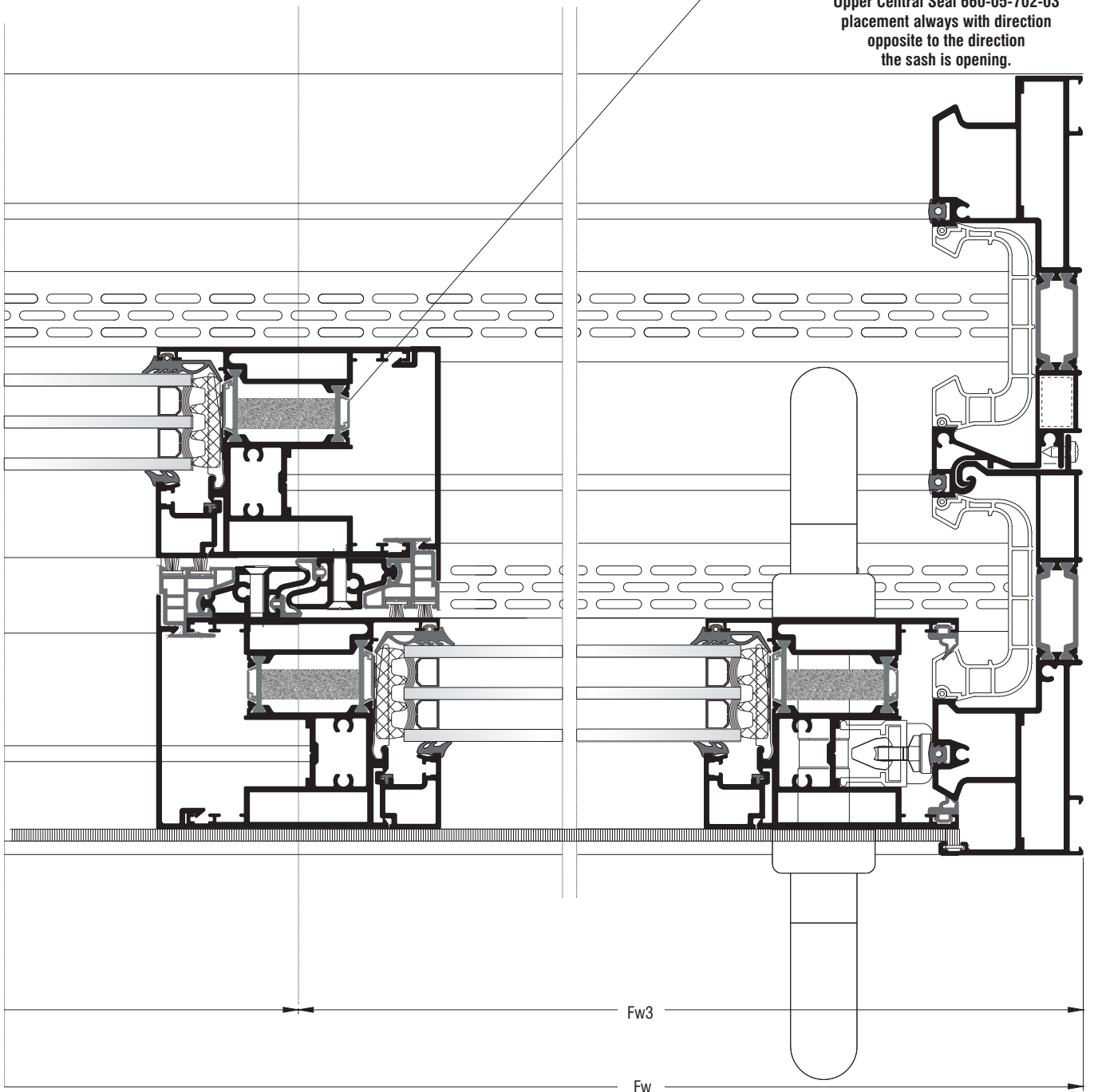

Κοπές προφίλ - Profile cuttings			Λίστα εξαρτημάτων - Accessory List			
			Κωδικός-Code	Εξάρτημα Accessory	Περιγραφή Description	Ποσότητα-Quantity
Πλάτος οδηγού (S70790) Frame width	$Fw1 = W - 9$	1 τεμ.-piece	113-13-444-00		Πρεσσαριστή Γωνία Σύνδεσης 12.6x45 Crimp Corner Cleat 12.6x45	4 τεμ. - pcs.
Πλάτος οδηγού (S70764) Frame width	$Fw2 = W$	1 τεμ.-piece	113-11-171-00		Πρεσσαριστή Γωνία Σύνδεσης 11x17.1 Crimp Corner Cleat 11x17.1	4 τεμ. - pcs.
Υψος οδηγού (S70764) Frame height	$Fh = H - 28.5$	1 τεμ.-piece	113-33-078-00		Πρεσσαριστή Γωνία Σύνδεσης 32.6x7.8 Crimp Corner Cleat 32.6x7.8	12 τεμ. - pcs.
	+	+				
Πλάτος οδηγού (S70766) Frame width	$Fw2 = W$	1 τεμ.-piece	113-38-092-00		Πρεσσαριστή Γωνία Σύνδεσης 38.2x9.2 Crimp Corner Cleat 38.2x9.2	12 τεμ. - pcs.
	Υψος οδηγού (S70766) Frame height	$Fh = H - 28.5$	1 τεμ.-piece	113-15-132-00		Πρεσσαριστή Γωνία Σύνδεσης 15x13.2 Crimp Corner Cleat 15x13.2
+		+	660-00-702-00		PVC Υδατολεκάνης S700 PVC Water Collector S700	W - 32 2 τεμ. - pcs. H-40 4 τεμ. - pcs.
Πλάτος πρόσθετου οδηγού (S70761) Frame Additional profile width	$Dw = W - 9$	1 τεμ.-piece	660-00-714-00		PVC Γάντζου S70714 PVC for Weathering Profile S70714	Sh - 8 4 τεμ. - pcs.
	Πλάτος υάλωσης Glazing width	$Gw = W / 3 - 122$	3 τεμ.-piece	313-10-030-00		Αφρώδες Θερμομονωτικό Προφίλ 30X10mm NMC PP-Foam Profile 30x10mm
Υψος υάλωσης Glazing height		$Gh = H - 215$		660-00-613-00		Ανοξείδωτος Οδηγός Βαρέως Τύπου Heavy Duty INOX Railing Guide
Πλάτος καπάκι υδατολεκάνης (S70773G) Grate Profile width	$Grw1 = (W / 3) - 45.3$	1 τεμ.-piece	660-05-702-03		Άνω Κεντρικό Στεγανωτικό Τριπλού Οδηγού S700 Upper Central Seal for S700 Triple Frame	2 τεμ. - pcs.
Πλάτος καπάκι υδατολεκάνης (S70712) Grate Profile width	$Grw2 = (2W / 3) - 4.3$	1 τεμ.-piece	660-00-712-03		Κάτω Κεντρικό Στεγανωτικό Χαμηλού Οδηγού S700 Bottom Central Seal for Short Frame S700	4 τεμ. - pcs.
	$Grw3 = (2W / 3) - 97.3$	1 τεμ.-piece	311-00-710-03		Αποστατικό Κύλισης Φύλλου S700 Sliding Sash Spacer S700	min 18 τεμ. - pcs.
Πλάτος καπάκι υδατολεκάνης (S70773G) Grate Profile width	$Grw4 = (W / 3) - 48.7$	1 τεμ.-piece	650-01-450-00		Αμορτισέρ Φύλλων S450 για GU937 & GU939 Sash Shock Absorber S450 for GU937 & GU939	4 τεμ. - pcs.
	Πλάτος φύλλου (S70710) Sash width	$Sw = (W/3) + 22$	6 τεμ.-pieces	311-00-762-03		Τάπα Σύνδεσης Χαμηλού Τριπλού Οδηγού S700 Connection End Cap for Short Triple Frame S700
Υψος φύλλου (S70710) Sash height	$Sh = H - 72.6$	6 τεμ.-pieces	311-01-704-03		Άνω Κάλυμμα Τάπας Αγκίστρου S700 Upper Cap Cover for Meeting Stile S700	4 τεμ. - pcs.
	Πλάτος πηχάκι (S70708) Glazing bead width	$Bw = Sw - 134$	6 τεμ.-pieces	311-00-767-03		Τάπα Γάντζου Φύλλου S70710 Δεξιά Meeting Stile End Cap for Sash S70710 Right
			311-09-704-03		Άνω Σφουγγάρι Τάπας Αγκίστρου 90° Κοπής Upper Meeting Stile End Cover Foam 90° Cut	4 τεμ. - pcs.

Κοπές προφίλ - Profile cuttings			Λίστα εξαρτημάτων - Accessory List			
			Κωδικός-Code	Εξάρτημα-Accessory	Περιγραφή-Description	Ποσότητα-Quantity
Ύψος πηχάκι (S70708) Glazing bead height	Bh = Sh - 168	6 τεμ.-pieces	311-15-704-03		Αγκίστρος Χαμ. Οδηγού Δεξιά Meeting Stile Bottom End Cap Gasket for Short Frame Right	4 τεμ. - pcs.
			720-65-017-03		Τάπα Εξαερισμού M65 Ventilation Cap M65	2 τεμ. - pcs.
Πλάτος πρόσθετου (S70748) Additional Profile Width	Nw1 = W		311-00-736-03		Κλίπες Εξωτερικού Νεροχύτη Χαμηλού Οδηγού S700 External Evacuation Clips Short Frame S700	W / 150 τεμ. - pcs.
Πλάτος πρόσθετου (S70753) Additional Profile Width	Nw2 = W	1 τεμ.-piece	660-00-749-00		Κρυφή Ασφάλεια Χαμηλού Οδηγού S700 Hidden Sash Lock for Short Frame S700	3 τεμ. - pcs.
			415-12-024-03		Στόπερ GU 934/937 Stopper GU 934/937	2 τεμ. - pcs.
Ύψος πρόσθετου αγκίστρου (S70771) Meeting Stile Additional profile height	Zh = Sh - 8	4 τεμ.-pieces	290-00-005-00		Τακάκι 5mm Μαύρο Setting Block 5 mm Black	21 τεμ. - pcs.
			660-00-717-00		Γέφυρα Τακαρίσματος S700 Glazing Bridge S700	6 τεμ. - pcs.
Ύψος καπάκι αγκίστρου (S70704) Meeting Stile cap height	Zh = Sh - 5	4 τεμ.-pieces	620-69-307-03		Βουρτσάκι Μembrάνης TRI-FIN No.7 Μαύρο Weatherstripping TRI-FIN No.7 Black	6Sh
			620-69-106-03		Βουρτσάκι Οδηγού No.6 Μαύρο Frame Weatherstripping No.6 Black	W + 2H
			200-70-005-03		Ελαστικό Τζαμιού 4-5mm EPDM ΜΑΥΡΟ Glazing Gasket 4-5mm EPDM Black	6Sw + 6Sh
			240-70-003-03		Κάτω Ελαστικό Φύλλων S700 Μαύρη Lower Sash Gasket S700 Black	6Sw
			200-08-004-01		Σφήνα EPDM 4mm Μαύρη Glazing Wedge EPDM Gasket 4mm Black	6Sw + 6Sh
			240-70-001-03		Ελαστικό Φτερού Φύλλου Πάνω S700 Μαύρο Upper Sash Gasket S700 Black	6Sw
			240-70-002-03		Ελαστικό Φτερού Φύλλου Κάτω S700 Μαύρο Bottom Sash Gasket S700 Black	6Sh
			240-00-312-01		Ελαστικό Οδηγού M312 Μαύρο Frame Gasket M312 Black	2W + 4H
			240-70-004-03		Ελαστικό Στεγάνωσης Οδηγού Μαύρο Frame Sealing Gasket Black	W - 32 4 τεμ. - pcs. H-40 8 τεμ. - pcs.
			240-70-005-03		Ελαστικό Γάντζου S700 Μαύρο S700 Meeting Stile Gasket Black	4Sh
			220-11-449-12		Ελαστικό Συγκράτησης για Πηχάκια Γκρί Glazing Bead Gasket Grey	6Bw + 6Bh
			255-70-012-03		Βουλκανισμένη Γωνία Φύλλων S700 Μαύρη Vulcanized Corner for S700 Sashes Black	3 Σετ - Set
			255-70-023-03		Βουλκανισμένη Γωνία Φύλλου Χαμηλού Οδηγού Μαύρη Sash Vulcanized Corner for Short Frame Black	3 Σετ - Set
			660-70-773-00		Κλίπες Σχάρας S700 S700 Grate Clips	(Grw1 + Grw3)/150 τεμ. - pcs.

Επάλληλα ανασυρόμενα | Parallel lift & slide

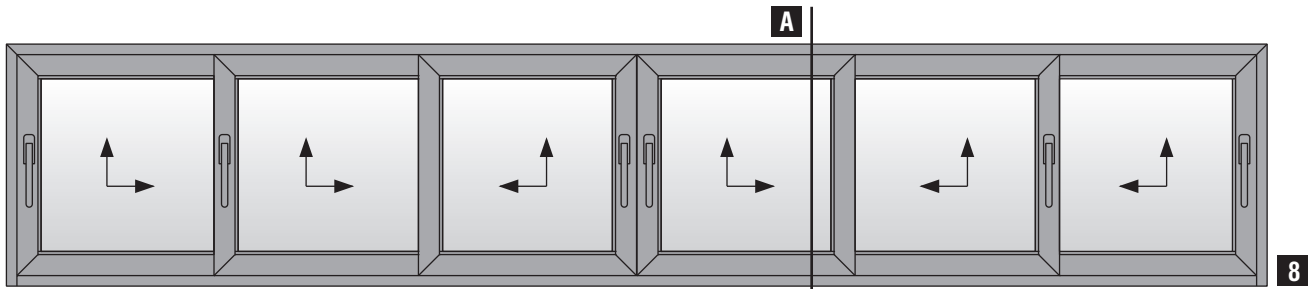

Εξάφυλλο επάλληλο φιλητό ανασυρόμενο με χρήση τριπλού οδηγού & χαμηλού οδηγού S70790G
Six sash parallel meeting stile lift & slide with triple frame guide & S70790G short frame guide use

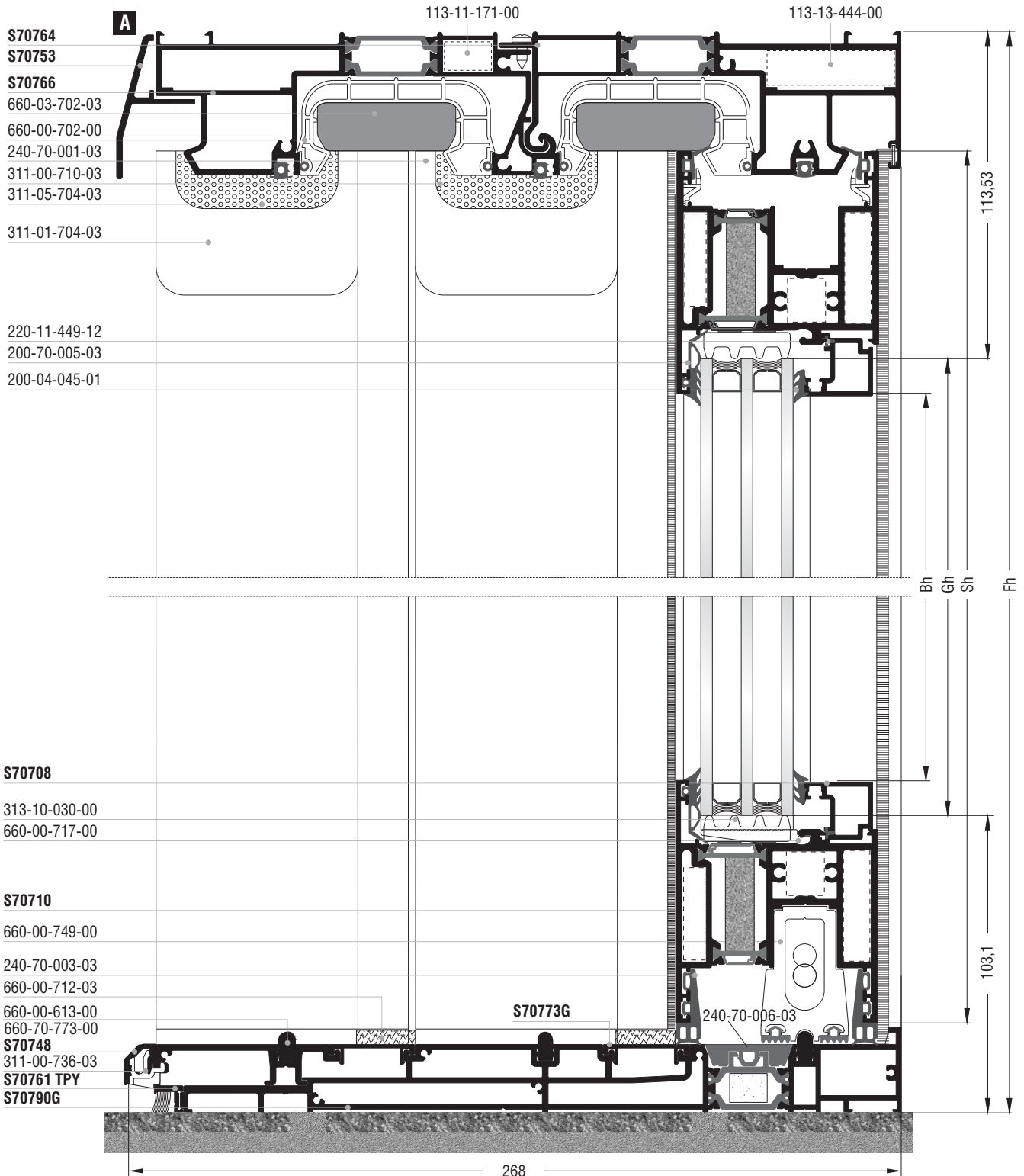

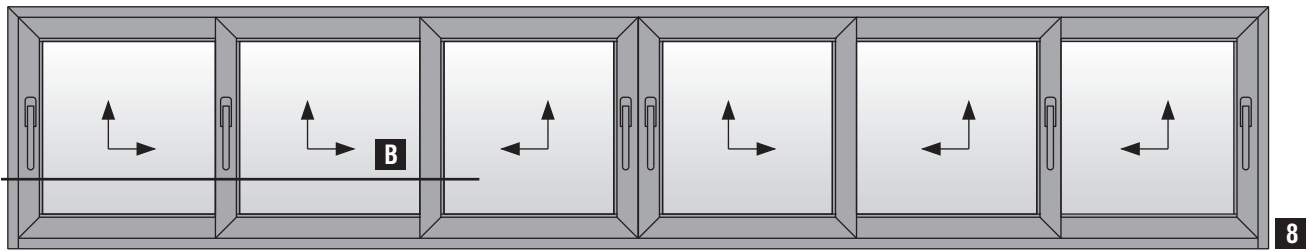

Εξάφυλλο επάλληλο φιλητό ανασυρόμενο με χρήση τριπλού οδηγού & χαμηλού οδηγού S70790G
 Six sash parallel meeting stile lift & slide with triple frame guide & S70790G short frame guide use

Άνω κεντρικό στεγανωτικό 660-05-702-03
 τοποθετείτε πάντα με φορά
 αντίθετη από το άνοιγμα του φύλλου
 Upper Central Seal 660-05-702-03
 placement always with direction
 opposite to the direction
 the sash is opening.

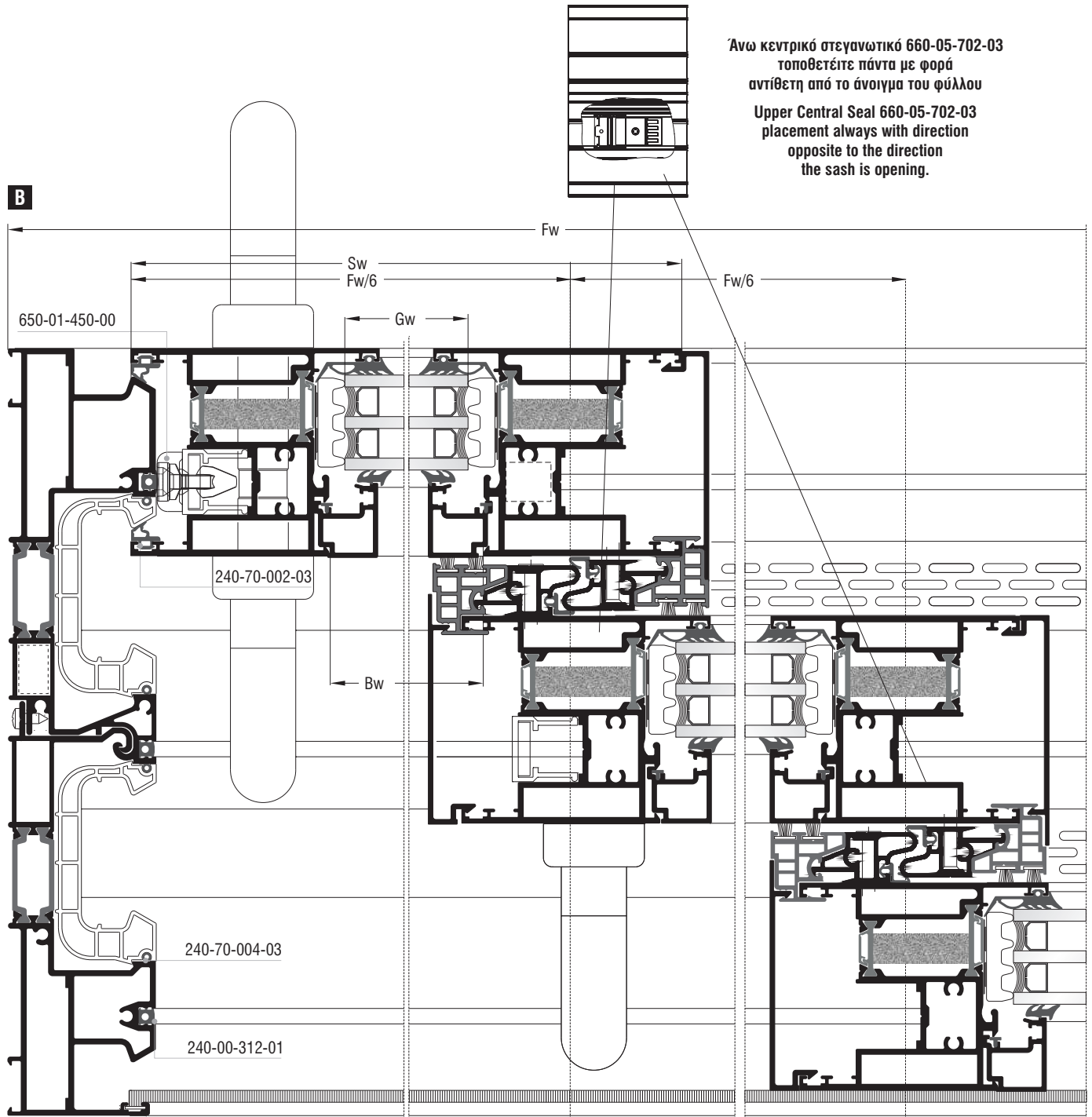

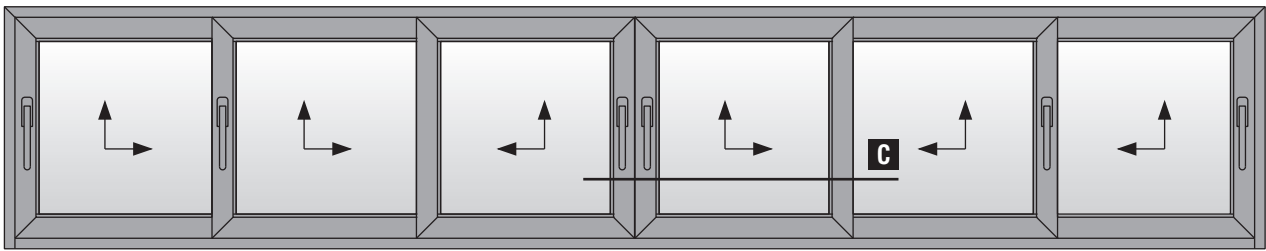

8

C

Εξάφυλλο επάλληλο φιλητό ανασυρόμενο με χρήση τριπλού οδηγού & χαμηλού οδηγού S70790G
Six sash parallel meeting stile lift & slide with triple frame guide & S70790G short frame guide use

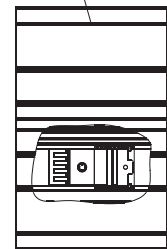
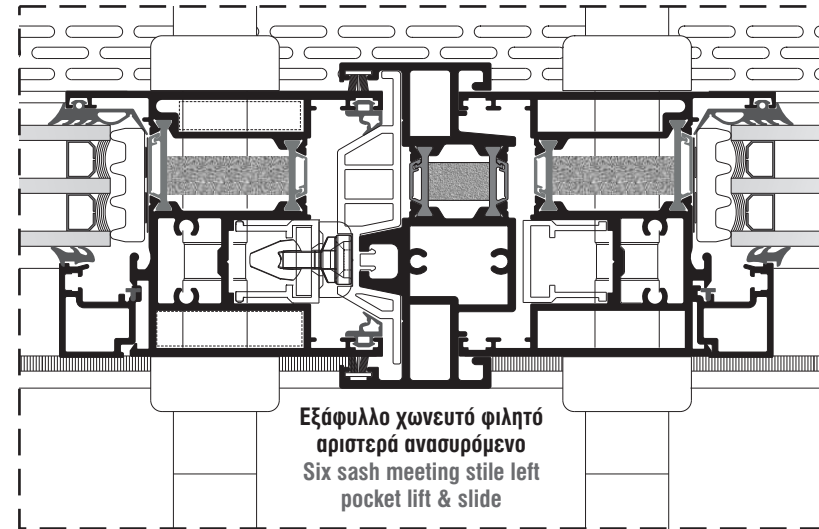
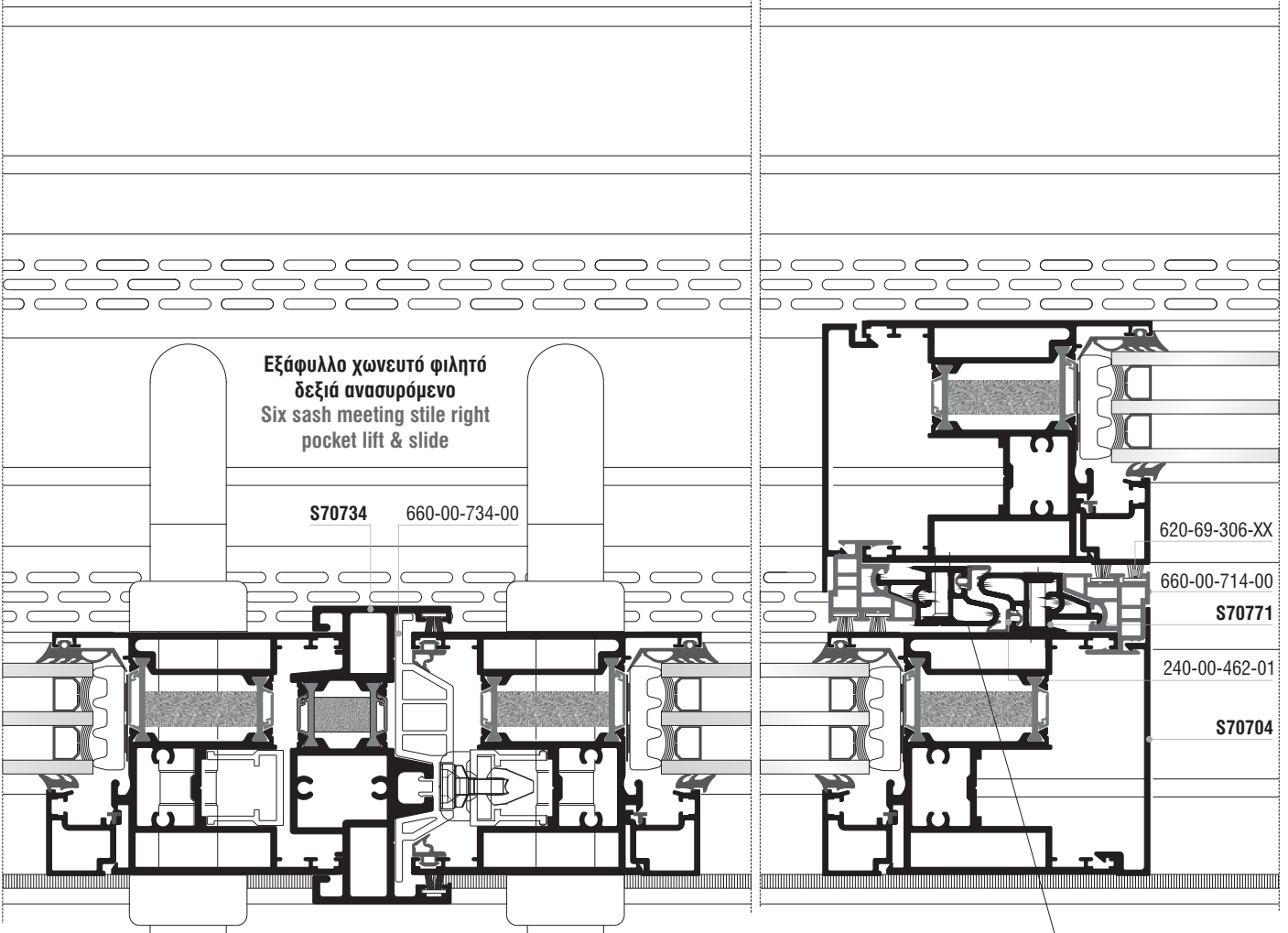

Άνω κεντρικό στεγανωτικό 660-05-702-03
τοποθετείτε πάντα με φορά
αντίθετη από το άνοιγμα του φύλλου
Upper Central Seal 660-05-702-03
placement always with direction
opposite to the direction
the sash is opening.

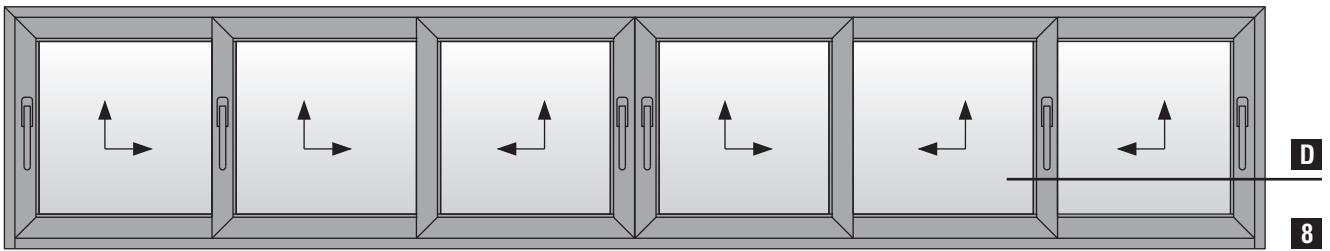

Εξάφυλλο επάλληλο φιλητό ανασυρόμενο με χρήση τριπλού οδηγού & χαμηλού οδηγού S70790G
 Six sash parallel meeting stile lift & slide with triple frame guide & S70790G short frame guide use

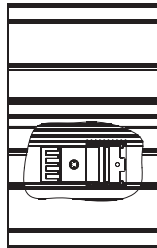

Άνω κεντρικό στεγανωτικό 660-05-702-03
 τοποθετείτε πάντα με φορά
 αντίθετη από το άνοιγμα του φύλλου
 Upper Central Seal 660-05-702-03
 placement always with direction
 opposite to the direction
 the sash is opening.

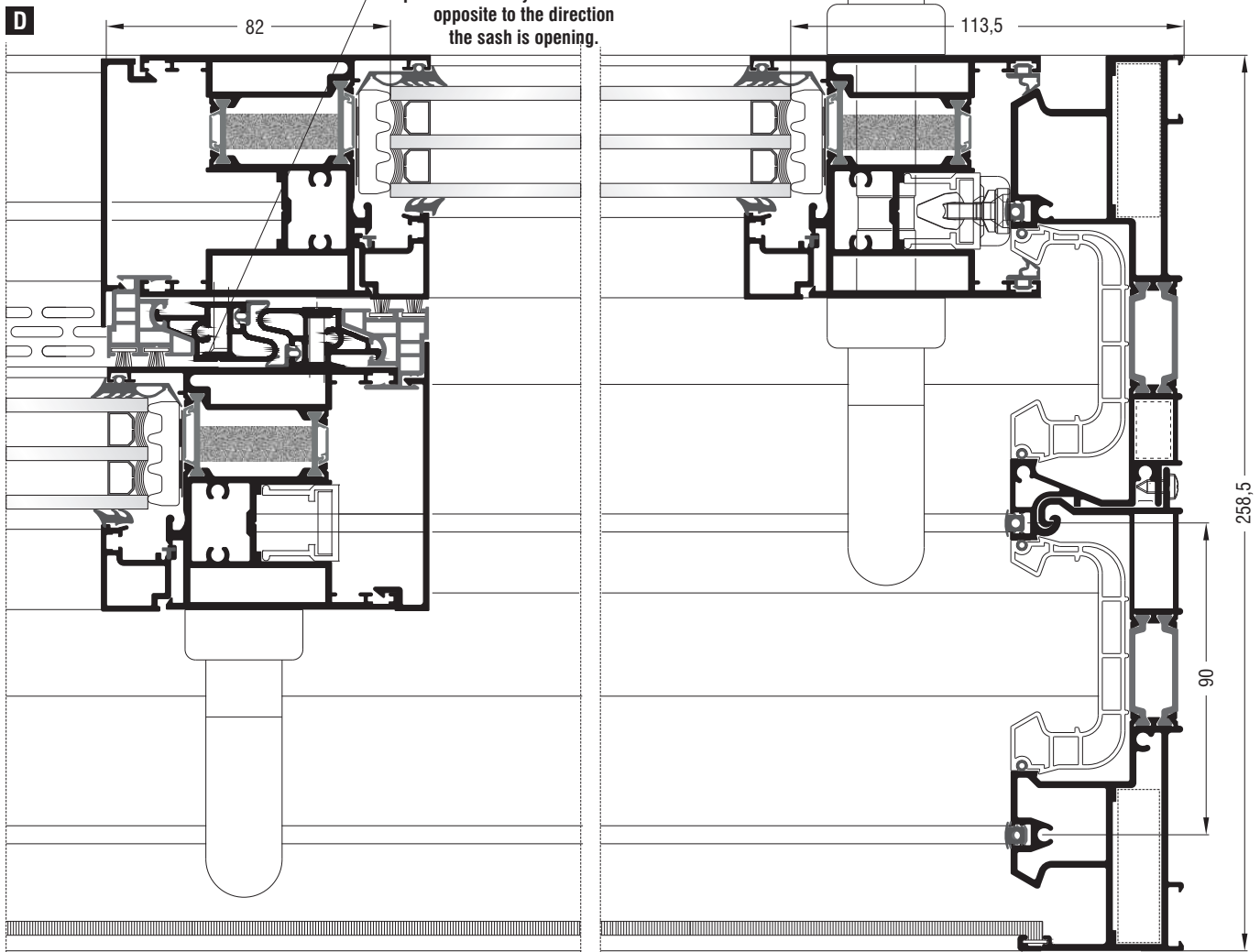

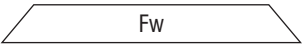
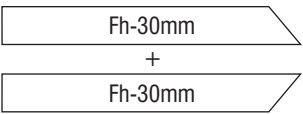
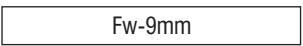
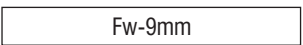
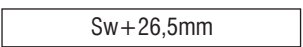
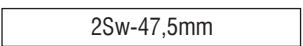
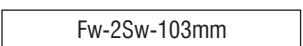
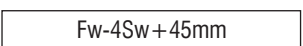
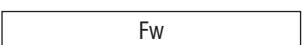
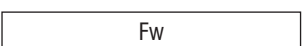
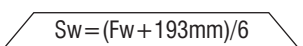
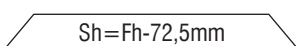
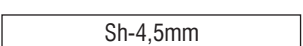
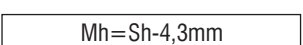
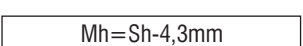
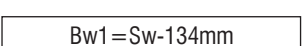
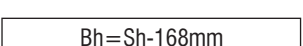
Κοπές προφίλ Profile cuttings		
Οδηγοί S70764+S70766, S70790G Frame guides S70764+S70766, S70790G		
Πλάτος οδηγού S70764+S70766 S70764+S70766 frame guide width		1 τεμ. piece
Ύψος οδηγού S70764+S70766 S70764+S70766 frame guide height		1 + 1 τεμ. pieces
Πλάτος οδηγού S70790G S70790G frame guide width		1 τεμ. piece
Πλάτος πρόσθετου S70761 S70761 beauty profile width		1 τεμ. piece
Πλάτος πρόσθετου S70712 S70712 beauty cap width		2 τεμ. pieces
		2 τεμ. pieces
Πλάτος πρόσθετου S70773G S70773G beauty profile width		1 τεμ. piece
		1 τεμ. piece
Πλάτος νεροσταλάκτη S70748 S70748 waterproofing profile width		1 τεμ. piece
Πλάτος νεροσταλάκτη S70753 S70753 waterproofing profile width		1 τεμ. piece
Πλάτος φύλλου S70710 Sash width		12 τεμ. pieces
Ύψος φύλλου S70710 Sash height		12 τεμ. pieces
Ύψος μπινιού S70734 Sash inversion profile height		1 τεμ. piece
Ύψος αγκίστρου S70704 S70704 weathering profile height		8 τεμ. pieces
Ύψος αγκίστρου S70771 S70771 weathering profile height		8 τεμ. pieces
Πλάτος πηχάκι S70708 Glazing bead width		12 τεμ. pieces
Ύψος πηχάκι S70708 Glazing bead height		12 τεμ. pieces
Πλάτος τζαμιού Glazing width	$Gw1 = (Fw - 671mm) / 6$	6 τεμ. pieces
Ύψος τζαμιού Glazing height	$Gh = Sh - 144mm$	

Κοπές εξαρτημάτων Accessory cuttings				
Κωδικός Code Nr	Εξάρτημα Accessory	Περιγραφή Description	Ποσότητα Quantity	
113-13-444-00		Γωνία σύνδεσης πρεσαριστή καρφωτή Crimp nail cleat	4 τεμ. pieces	
113-11-171-00		Γωνία σύνδεσης πρεσαριστή καρφωτή Crimp nail cleat	2 τεμ. pieces	
113-33-078-00		Γωνία σύνδεσης πρεσαριστή καρφωτή Crimp nail cleat	24 τεμ. pieces	
*113-15-132-00		Γωνία σύνδεσης πρεσαριστή καρφωτή Crimp nail cleat	24 τεμ. pieces	
113-38-092-00		Γωνία σύνδεσης πρεσαριστή καρφωτή Crimp nail cleat	24 τεμ. pieces	
125-13-444-00		Γωνία σύνδεσης κουμπωτή Aluminium spring cleat	4 τεμ. pieces	
200-70-005-03		Λάστιχο τζαμιού έξω Outer glazing gasket	Sw-124mm	12τεμ. pieces
			Sh-124mm	12τεμ. pieces
200-08-004-01		Λάστιχο τζαμιού μέσα Inner glazing gasket	Sw-124mm	12τεμ. pieces
			Sh-124mm	12τεμ. pieces
240-70-001-03		Λάστιχο φύλλου (πάνω) Sash gasket (up)	Sw-35mm	12τεμ. pieces
240-70-002-03		Λάστιχο φύλλου Sash gasket	Sh-67mm	8τεμ. pieces
240-70-003-03		Λάστιχο φύλλου (κάτω) Sash gasket (down)	Sw-77mm	12τεμ. pieces
240-70-004-03		Λάστιχο για PVC οδηγών Gasket for frame guides PVC	Fw+2Fh-240mm	4τεμ. pieces
240-00-462-01		Λάστιχο αγκίστρου Gasket for weathering profile	Sh-4,3mm	8τεμ. pieces
240-00-312-01		Λάστιχο οδηγών Frame guide gasket	Fw+2Fh-240mm	3τεμ. pieces
220-11-449-12		Λάστιχο για πηγάκι Glazing bead gasket	Bw=Sw-134mm	12τεμ. pieces
			Bh=Sh-168mm	12τεμ. pieces
620-69-306-XX		Βουρτσάκι TRIFIN No.6 για αγκίστρο Brush TRIFIN No.6 for weathering profile	Sh-6mm	16τεμ. pieces
			Sh-4mm (Μπινί)	2τεμ. pieces
620-69-107-XX		Βουρτσάκι No.7 για οδηγό Brush No.7 for weathering profile	Fw-78mm	1τεμ. pieces
			Fh-67,5mm	2τεμ. pieces
255-70-012-03		Βουλκανισμένη γωνία φύλλου Sash vulcanized corner	4 ζεύγη pairs	
255-70-023-03		Βουλκανισμένη γωνία φύλλου Sash vulcanized corner	4 ζεύγη pairs	
660-05-702-03		Κεντρικό στεγανωτικό (άνω) Central seal (up)	4 τεμ. pieces	
311-00-710-03		Αποστατικό κύλισης Sliding spacer	minimum 36 τεμ. pieces	
650-01-450-00		Εσωτερικό στόπερ Inner stopper	6 τεμ. pieces	
415-12-024-03		Εξωτερικό στόπερ φύλλου Outer sash stopper	4 τεμ. pieces	
660-00-613-00		Ανοξειδωτος οδηγός Stainless steel guide	Fw-128mm	2τεμ. pieces
			Fw-90mm	1τεμ. pieces
660-70-773-00		Κλιπ σχάρας Grate clip	Ανα 100mm per 100mm 1 τεμ. piece	

Κοπές εξαρτημάτων Accessory cuttings									
Κωδικός Code Nr	Εξάρτημα Accessory	Περιγραφή Description	Ποσότητα Quantity						
311-01-704-03		Κάλυμμα τάπας αγκίστρου (πάνω) End cap cover for weathering profile (up)	8 τεμ. pieces						
311-05-704-03		Σφουγγάρι τάπας αγκίστρου (πάνω) End cap sponge for weathering profile (up)	8 τεμ. pieces						
311-14-704-03		Λάστιχο βάσης τάπας αγκίστρου (κάτω) End cap mount gasket for weathering profile (down)	4 τεμ. pieces						
311-15-704-03		Λάστιχο βάσης τάπας αγκίστρου (κάτω) End cap mount gasket for weathering profile (down)	4 τεμ. pieces						
660-00-749-00		Κρυφή ασφάλεια φύλλου για χαμηλό οδηγό Hidden sash security for short frame guide	12 τεμ. pieces						
311-00-736-03		Κλίπ εξωτερικού νεροσταλάκτη Outer waterproofing profile clip	(Fw/150mm) τεμ. pieces						
660-00-702-00		PVC οδηγών PVC for frame guides	<table border="1"> <tr> <td>Fw-32mm</td> </tr> <tr> <td>2 τεμ. piece</td> </tr> <tr> <td>Fh-40mm</td> </tr> <tr> <td>2 τεμ. piece</td> </tr> <tr> <td>Fh-40mm</td> </tr> <tr> <td>2 τεμ. piece</td> </tr> </table>	Fw-32mm	2 τεμ. piece	Fh-40mm	2 τεμ. piece	Fh-40mm	2 τεμ. piece
Fw-32mm									
2 τεμ. piece									
Fh-40mm									
2 τεμ. piece									
Fh-40mm									
2 τεμ. piece									
311-00-767-03		Βάση τάπας αγκίστρου End cap for weathering profile	4 ζευγη pairs						
311-00-767-13		Τάπα σύνδεσης οδηγού End cap for frame guide	4 ζευγη pairs						
660-00-714-00		PVC αγκίστρου PVC for weathering profile	<table border="1"> <tr> <td>Sh-4,3mm</td> </tr> <tr> <td>8 τεμ. pieces</td> </tr> </table>	Sh-4,3mm	8 τεμ. pieces				
Sh-4,3mm									
8 τεμ. pieces									
313-10-030-00		Nomatec 30x10mm / 200	2Sw+2Sh-496mm 6 τεμ. pieces						
660-00-717-00		Γέφυρα τακαρίσματος Setting block	36 τεμ. pieces						
290-00-005-00		Τακάκι τζαμιού 5mm 5mm setting block	48 τεμ. pieces						
311-01-734-03		Σφουγγάρι τάπας μπινιού (πάνω) End cap sponge for sash inversion profile (up)	1 τεμ. piece						
311-00-762-03		Τάπα σύνδεσης χαμηλού οδηγού End cap for short frame guide	1 ζεύγος pair						
720-65-017-XX		Τάπα εξαερισμού End cap for ventilation	2 τεμ. pieces						
660-00-734-00		PVC μπινιού PVC for sash inversion profile	<table border="1"> <tr> <td>Sh-4mm</td> </tr> <tr> <td>1 τεμ. pieces</td> </tr> </table>	Sh-4mm	1 τεμ. pieces				
Sh-4mm									
1 τεμ. pieces									
240-70-006-03		Λάστιχο θερμ/κου οδηγού Guide gasket	Fw-42mm 1 τεμ. piece						

Για αριστερά ή δεξιά ανασυρόμενο επιλέγουμε από τα παρακάτω | For left or right lift & slide we choose from the above

Κωδικός Code Nr	Εξάρτημα Accessory	Περιγραφή Description	Ποσότητα Quantity
311-02-734-03		Τάπα μπινιού φιλητής ένωσης (Αριστερά ανασυρόμενο) Sash inversion profile end cap for meeting stile (Left lift & slide)	1 ζεύγος pair
311-02-734-13		Τάπα μπινιού φιλητής ένωσης (Δεξιά ανασυρόμενο) Sash inversion profile end cap for meeting stile (Right lift & slide)	1 ζεύγος pair
311-04-734-03		Λάστιχο τάπας μπινιού (κάτω) (Αριστερά ανασυρόμενο) Gasket for sash inversion profile end cap (down) (Left lift & slide)	1 τεμ. piece
311-04-734-13		Λάστιχο τάπας μπινιού (κάτω) (Δεξιά ανασυρόμενο) Gasket for sash inversion profile end cap (down) (Right lift & slide)	1 τεμ. piece

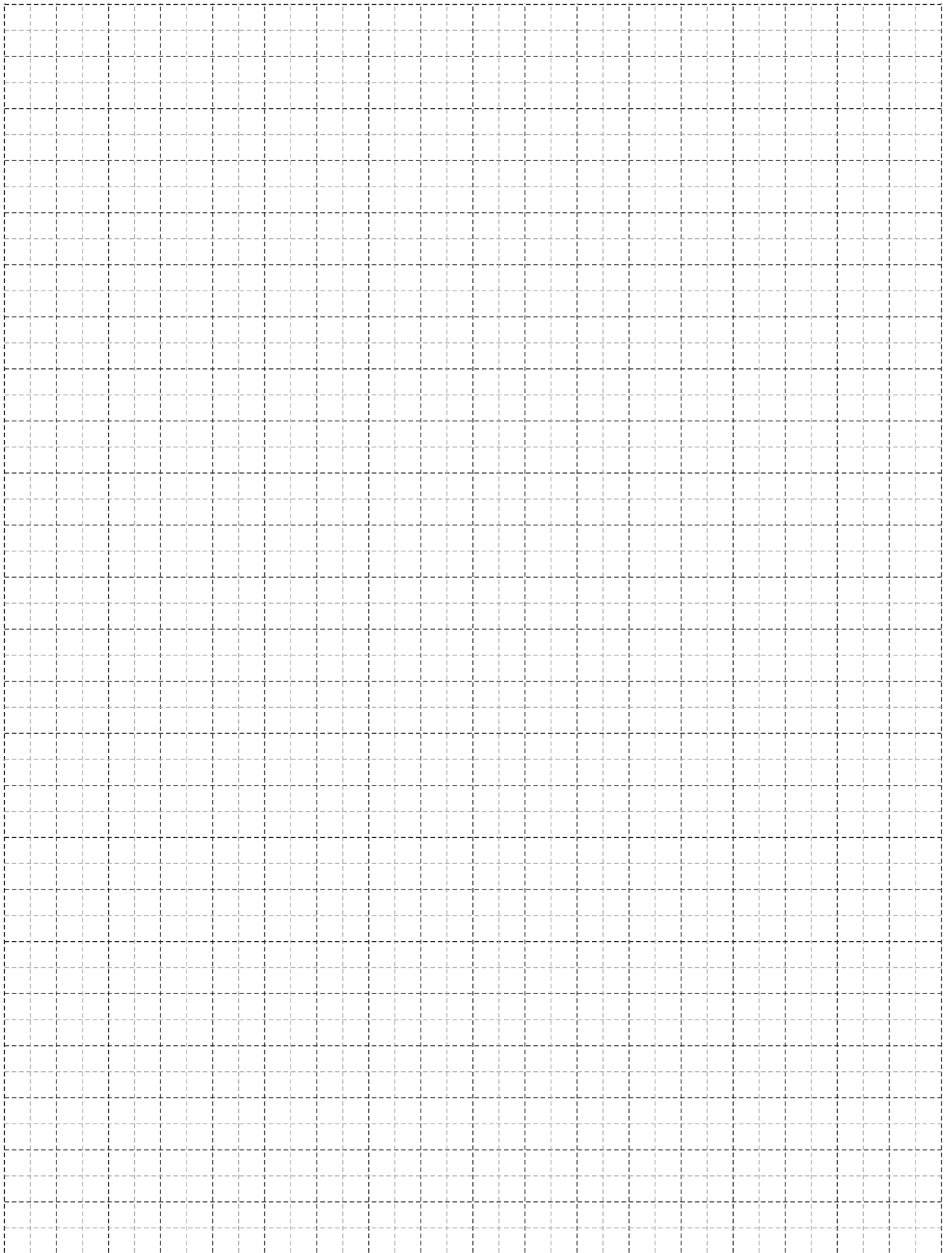

Τομές 1:2 | Sections 1:2

Χωνευτά ανασυρόμενα | Pocket lift & slide

Χωνευτά ανασυρόμενα | Pocket lift & slide

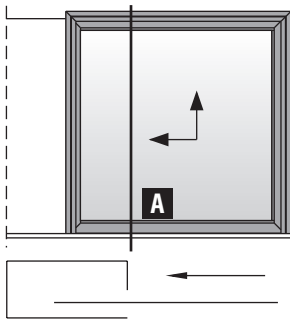

Μονόφυλλο χωνευτό **αριστερά**
 ανασυρόμενο παράθυρο
 One sash **left** pocket
 lift & slide window

9A

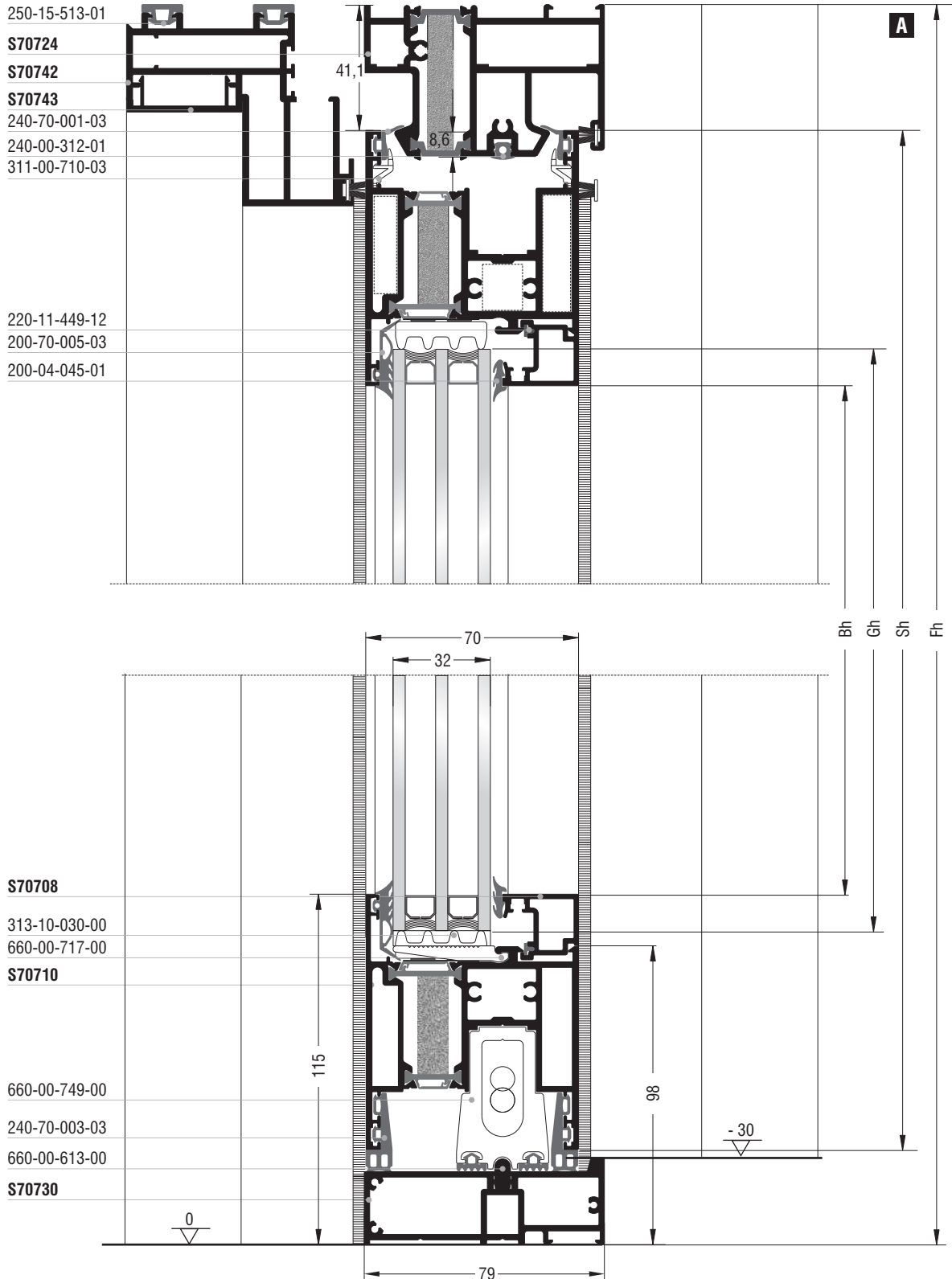

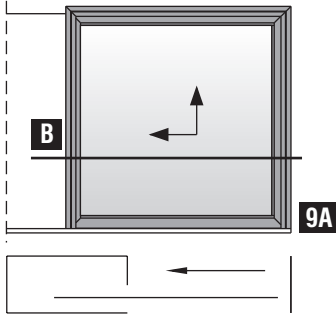





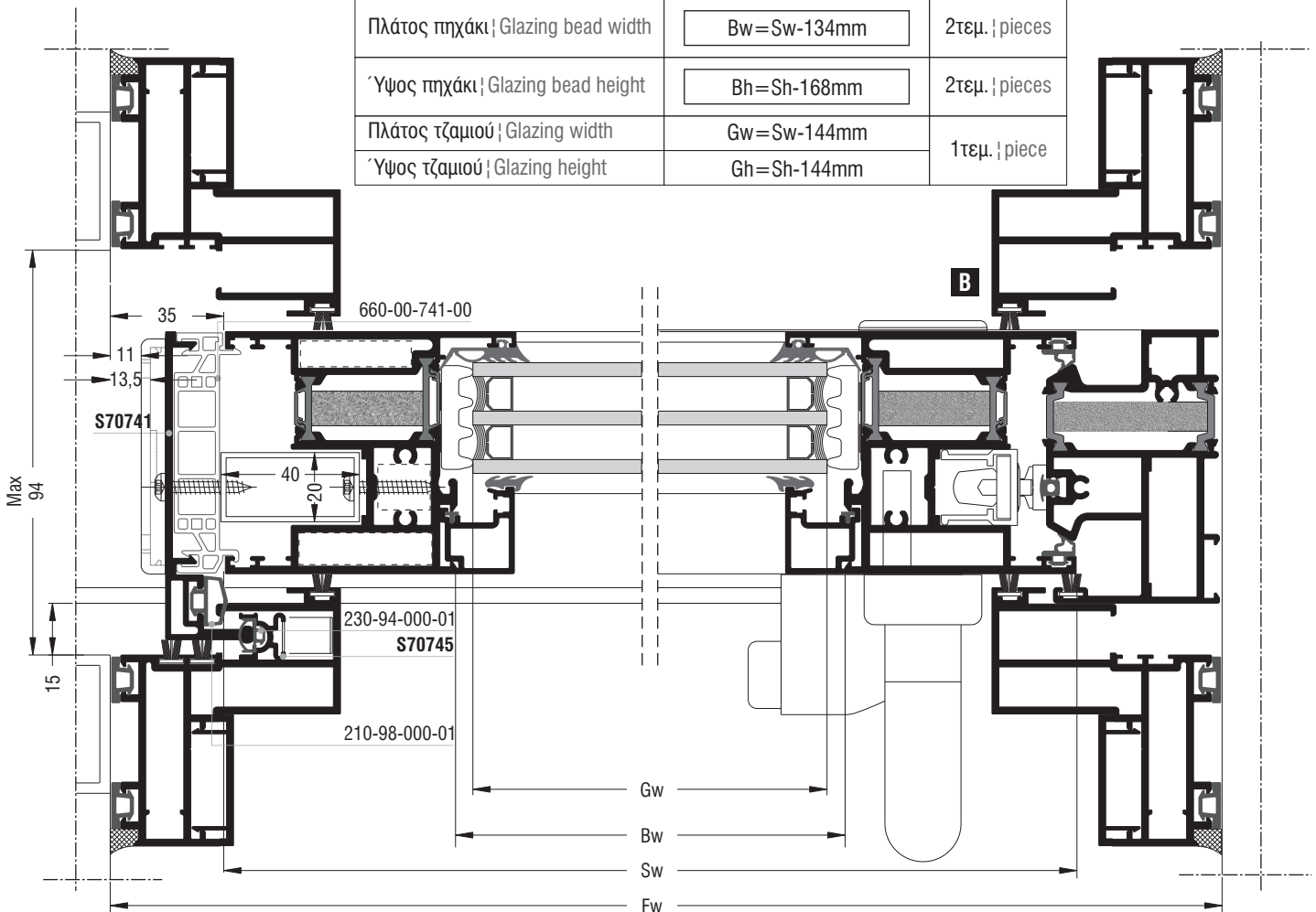







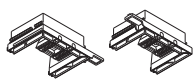
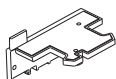

Μονόφυλλο χωνευτό αριστερά
ανασυρόμενο παράθυρο
One sash left pocket
lift & slide window

Κοπές προφίλ Profile cuttings		
Οδηγοί S70724, S70730 Frame guides S70724, S70730		
Πλάτος οδηγού S70724 S70724 frame guide width	$Fw + 400mm$	1 τεμ. piece
Ύψος οδηγού S70724 S70724 frame guide height	$Fh - 28,5mm$	1 τεμ. piece
Πλάτος οδηγού S70730 S70730 frame guide width	$2 \times Fw$	1 τεμ. piece
Πλάτος φύλλου S70710 S70710 sash width	$Sw = Fw - 76,5mm$	2 τεμ. pieces
Ύψος φύλλου S70710 S70710 sash height	$Sh = Fh - 72,5mm$	2 τεμ. pieces
Πλάτος αρμοκαλύπτρου S70742 S70742 trimming profile width	$Fw - 5mm$	1 τεμ. piece
Ύψος αρμοκαλύπτρου S70742 S70742 trimming profile height	$Fh - 2,5mm$	1 τεμ. piece
	$Fh - 2,5mm$	1 τεμ. piece
	$Fh - 2,5mm$	2 τεμ. pieces
Πλάτος πρόσθετου S70743 S70743 beauty profile width	$Fw - 47mm$	1 τεμ. piece
Ύψος πρόσθετου S70743 S70743 beauty profile height	$Fh - 23,5mm$	2 τεμ. pieces
	$Fh - 2,5mm$	2 τεμ. pieces
Ύψος αγκίστρου S70741 S70741 weathering profile height	$Sh - 6mm$	1 τεμ. piece
Ύψος πρόσθετου S70745 S70745 beauty profile height	$Fh - 40mm$	1 τεμ. piece
Πλάτος πηχάκι Glazing bead width	$Bw = Sw - 134mm$	2 τεμ. pieces
Ύψος πηχάκι Glazing bead height	$Bh = Sh - 168mm$	2 τεμ. pieces
Πλάτος τζαμιού Glazing width	$Gw = Sw - 144mm$	1 τεμ. piece
Ύψος τζαμιού Glazing height	$Gh = Sh - 144mm$	

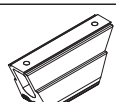

Κοπές εξαρτημάτων Accessory cuttings				
Κωδικός Code Nr	Εξάρτημα Accessory	Περιγραφή Description	Ποσότητα Quantity	
113-13-101-00		Γωνία σύνδεσης πρεσαριστή καρφωτή Crimp nail cleat	1 τεμ. piece	
113-33-078-00		Γωνία σύνδεσης πρεσαριστή καρφωτή Crimp nail cleat	4 τεμ. pieces	
*113-15-132-00		Γωνία σύνδεσης πρεσαριστή καρφωτή Crimp nail cleat	4 τεμ. pieces	
113-38-092-00		Γωνία σύνδεσης πρεσαριστή καρφωτή Crimp nail cleat	4 τεμ. pieces	
125-13-398-00		Γωνία σύνδεσης κουμπωτή αλουμινίου Aluminium spring cleat	1 τεμ. piece	
125-11-412-00		Γωνία σύνδεσης κουμπωτή αλουμινίου Aluminium spring cleat	2 τεμ. pieces	
200-70-005-03		Λάστιχο τζαμιού έξω Outer glazing gasket	Sw-124mm	2τεμ. pieces
			Sh-124mm	2τεμ. pieces
200-04-045-01		Λάστιχο τζαμιού μέσα Inner glazing gasket	Sw-152mm	2τεμ. pieces
			Sh-152mm	2τεμ. pieces
240-70-001-03		Λάστιχο φύλλου (πάνω) Sash gasket (up)	Sw-50mm	2τεμ. pieces
240-70-002-03		Λάστιχο φύλλου Sash gasket	Sw-67mm	2τεμ. pieces
240-70-003-03		Λάστιχο φύλλου (κάτω) Sash gasket (down)	Sw-92mm	2τεμ. pieces
210-98-000-01		Λάστιχο αγκίστρου Gasket for weathering profile	Sw-6mm	1τεμ. piece
250-15-513-01		Λάστιχο αρμοκαλύπτρου Trimming profile gasket	Fw	4τεμ. pieces
			Fh	8τεμ. pieces
230-94-000-01		Λάστιχο αρμοκαλύπτρου Trimming profile gasket	Fhz-40mm	1τεμ. piece
220-11-449-12		Λάστιχο για πηχάκι Glazing bead gasket	Sw-134mm	2τεμ. pieces
			Sh-168mm	2τεμ. pieces
240-00-312-01		Ελαστικό οδηγών Gasket for frame rails	Fw+800mm	1τεμ. piece
620-69-107-XX		Βουρτσάκι No.7 για οδηγό Brush No.7 for frame guide	Fh-68mm	1τεμ. piece
			Fw+400mm	1τεμ. piece
620-69-107-XX		Βουρτσάκι No.7 για αρμοκαλύπτρο Brush No.7 for trimming profile	Fw-114mm	1τεμ. piece
			Fh-114mm	1τεμ. piece
			Fh-114mm	1τεμ. piece
620-69-306-XX		Βουρτσάκι TRIFIN No.6 για άγκιστρο Brush TRIFIN No.6 for weathering profile	Fh-14mm	2τεμ. pieces
255-70-012-03		Βουλκανισμένη γωνία φύλλου Sash vulcanized corner	1 ζεύγος pair	
255-70-023-03		Βουλκανισμένη γωνία φύλλου Sash vulcanized corner	1 ζεύγος pair	

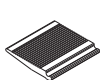
Σημείωση: * Προαιρετικά | Note: * Optionally

Κοπές εξαρτημάτων Accessory cuttings			
Κωδικός Code Nr	Εξάρτημα Accessory	Περιγραφή Description	Ποσότητα Quantity
311-00-710-03		Αποστατικό κύλισης Sliding spacer	minimum 6 τεμ. pieces
650-01-450-XX		Εσωτερικό στόπερ Inner stopper	2 τεμ. pieces
660-00-613-00		Ανοξείδωτος οδηγός Stainless steel guide	2 X Fw-45mm 1 τεμ. piece
415-12-024-03		Εξωτερικό στόπερ Outer stopper	1 τεμ. piece
311-01-704-03		Κάλυμμα τάπας αγκίστρου (πάνω) End cap cover for weathering profile (up)	1 τεμ. piece
311-02-741-03		Τάπα αγκίστρου (Αριστερά ανασυρόμενο) End cap for weathering profile (Left lift & slide)	1 ζεύγος pair
311-05-704-03		Σφουγγάρι τάπας αγκίστρου (πάνω) End cap sponge for weathering profile (up)	1 τεμ. piece
311-00-741-03		Λάστιχο βάσης τάπας αγκίστρου End cap mount gasket for weathering profile	1 ζεύγος pair
311-00-724-03		Σύνδεσμος χαμηλού μονού οδηγού (κοπή 90°) (Αριστερά ανασυρόμενο) Cleat for single short frame guide (90° cutting) (Left lift & slide)	1 τεμ. piece
660-01-745-00		Ελατήριο τηλεσκοπικού αρμοκαλύπτρου Spring for telescopic trimming profile	minimum 6 τεμ. pieces
660-00-745-03		Γλυσiera τηλεσκοπικού αρμοκαλύπτρου Entry guide for telescopic trimming profile	1 τεμ. piece
311-13-726-03		Τάπα ομαλής λειτουργίας (πάνω οδηγός) (Αριστερά ανασυρόμενο) End cap for smooth operation (up frame guide) (Left lift & slide)	1 τεμ. piece
660-00-749-00		Κρυφή ασφάλεια φύλλου για χαμηλό οδηγό Hidden sash security for short frame guide	2 τεμ. pieces
660-00-741-00		PVC αγκίστρου PVC for weathering profile	Sh=49,5mm 1 τεμ. piece
313-10-030-00		Nomatec 30x10mm / 200	2Sh+2Sw-372mm 1 τεμ. piece
660-00-717-00		Γέφυρα τακαρίσματος Setting block	10 τεμ. pieces
290-00-005-00		Τακάκι τζαμιού 5mm 5mm setting block	10 τεμ. pieces

Χωνευτά ανασυρόμενα | Pocket lift & slide

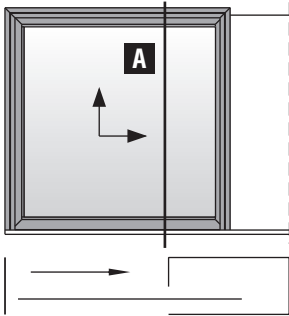

Μονόφυλλο χωνευτό δεξιά
ανασυρόμενο παράθυρο
One sash **right** pocket
lift & slide window

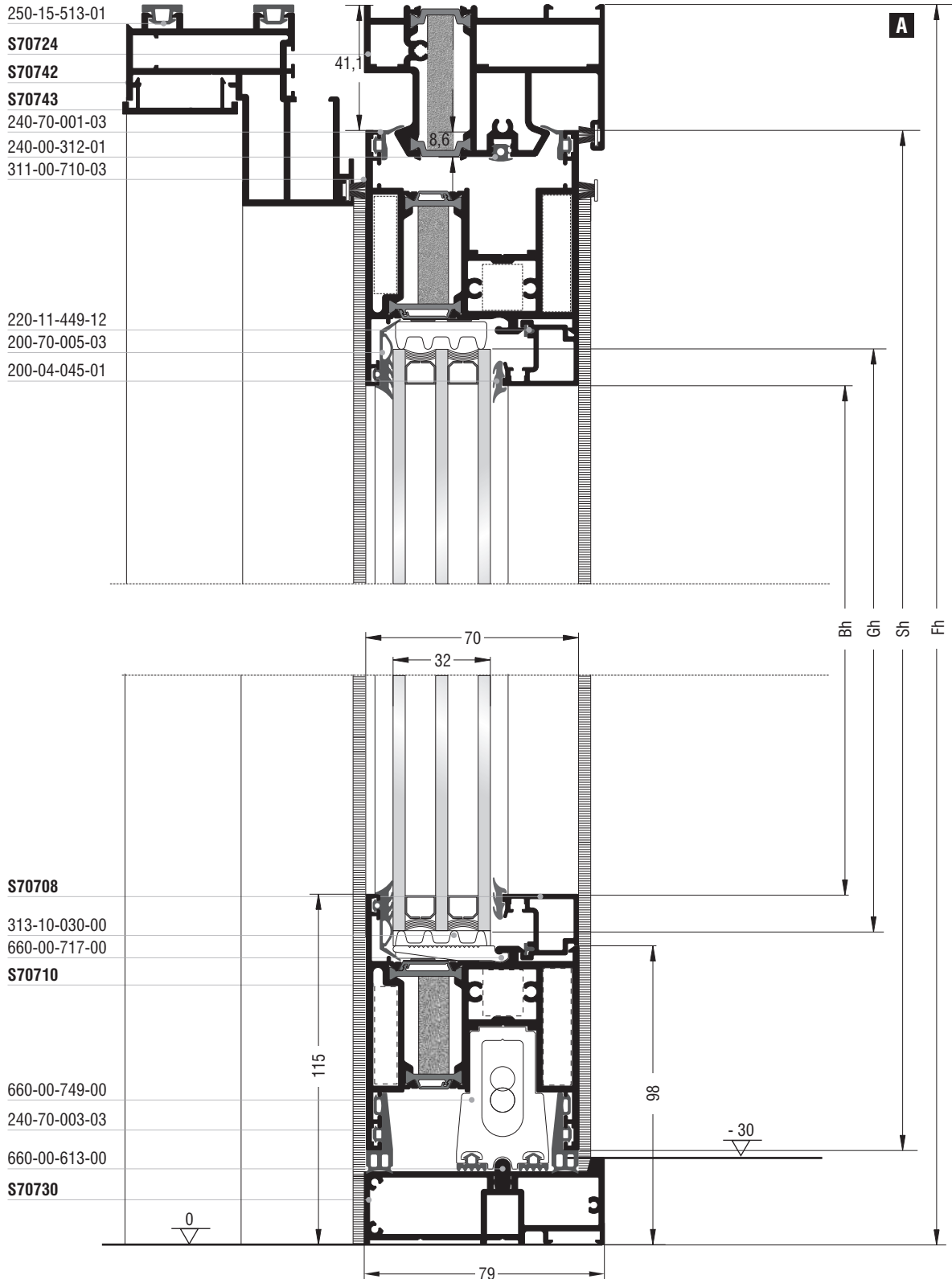

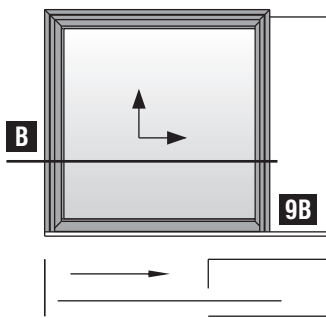





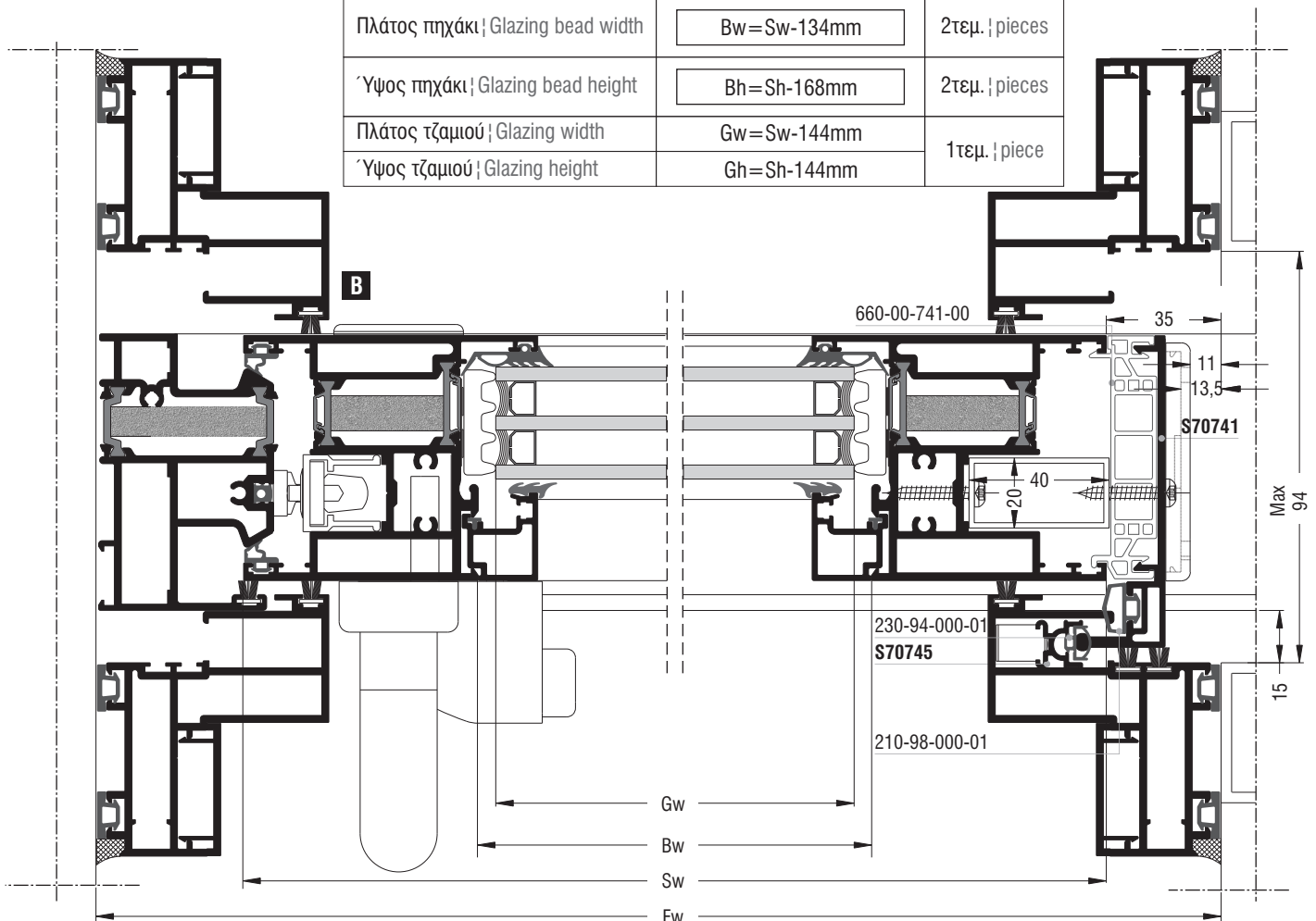















Μονόφυλλο χωνευτό δεξιά
ανασυρόμενο παράθυρο
One sash right pocket
lift & slide window















Κοπές προφίλ Profile cuttings		
Οδηγού S70724, S70730 Frame guides S70724, S70730		
Πλάτος οδηγού S70724 S70724 frame guide width	$Fw + 400mm$	1 τεμ. piece
Ύψος οδηγού S70724 S70724 frame guide height	$Fh - 28,5mm$	1 τεμ. piece
Πλάτος οδηγού S70730 S70730 frame guide width	$2 \times Fw$	1 τεμ. piece
Πλάτος φύλλου S70710 S70710 sash width	$Sw = Fw - 76,5mm$	2 τεμ. pieces
Ύψος φύλλου S70710 S70710 sash height	$Sh = Fh - 72,5mm$	2 τεμ. pieces
Πλάτος αρμοκαλύπτρου S70742 S70742 trimming profile width	$Fw - 5mm$	1 τεμ. piece
Ύψος αρμοκαλύπτρου S70742 S70742 trimming profile height	$Fh - 2,5mm$	1 τεμ. piece
	$Fh - 2,5mm$	1 τεμ. piece
	$Fh - 2,5mm$	2 τεμ. pieces
Πλάτος πρόσθετου S70743 S70743 beauty profile width	$Fw - 47mm$	1 τεμ. piece
Ύψος πρόσθετου S70743 S70743 beauty profile height	$Fh - 23,5mm$	2 τεμ. pieces
	$Fh - 2,5mm$	2 τεμ. pieces
Ύψος αγκίστρου S70741 S70741 weathering profile height	$Sh - 6mm$	1 τεμ. piece
Ύψος πρόσθετου S70745 S70745 beauty profile height	$Fh - 40mm$	1 τεμ. piece
Πλάτος πηχάκι Glazing bead width	$Bw = Sw - 134mm$	2 τεμ. pieces
Ύψος πηχάκι Glazing bead height	$Bh = Sh - 168mm$	2 τεμ. pieces
Πλάτος τζαμιού Glazing width	$Gw = Sw - 144mm$	1 τεμ. piece
Ύψος τζαμιού Glazing height	$Gh = Sh - 144mm$	

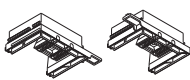
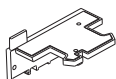

Κοπές εξαρτημάτων | Accessory cuttings

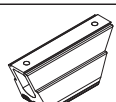
Κωδικός Code Nr	Εξάρτημα Accessory	Περιγραφή Description	Ποσότητα Quantity	
113-13-101-00		Γωνία σύνδεσης πρεσαριστή καρφωτή Crimp nail cleat	1 τεμ. piece	
113-33-078-00		Γωνία σύνδεσης πρεσαριστή καρφωτή Crimp nail cleat	4 τεμ. pieces	
*113-15-132-00		Γωνία σύνδεσης πρεσαριστή καρφωτή Crimp nail cleat	4 τεμ. pieces	
113-38-092-00		Γωνία σύνδεσης πρεσαριστή καρφωτή Crimp nail cleat	4 τεμ. pieces	
125-13-398-00		Γωνία σύνδεσης κουμπωτή αλουμινίου Aluminium spring cleat	1 τεμ. piece	
125-11-412-00		Γωνία σύνδεσης κουμπωτή αλουμινίου Aluminium spring cleat	2 τεμ. pieces	
200-70-005-03		Λάστιχο τζαμιού έξω Outer glazing gasket	Sw-124mm	2τεμ. pieces
			Sh-124mm	2τεμ. pieces
200-04-045-01		Λάστιχο τζαμιού μέσα Inner glazing gasket	Sw-152mm	2τεμ. pieces
			Sh-152mm	2τεμ. pieces
240-70-001-03		Λάστιχο φύλλου (πάνω) Sash gasket (up)	Sw-50mm	2τεμ. pieces
240-70-002-03		Λάστιχο φύλλου Sash gasket	Sw-67mm	2τεμ. pieces
240-70-003-03		Λάστιχο φύλλου (κάτω) Sash gasket (down)	Sw-92mm	2τεμ. pieces
210-98-000-01		Λάστιχο αγκίστρου Gasket for weathering profile	Sw-6mm	1 τεμ. piece
250-15-513-01		Λάστιχο αρμοκαλύπτρου Trimming profile gasket	Fw	4τεμ. pieces
			Fh	8τεμ. pieces
230-94-000-01		Λάστιχο αρμοκαλύπτρου Trimming profile gasket	Fw-40mm	1 τεμ. piece
220-11-449-12		Λάστιχο για πηγάκι Glazing bead gasket	Sw-134mm	2τεμ. pieces
			Sh-168mm	2τεμ. pieces
240-00-312-01		Ελαστικό οδηγών Gasket for frame rails	Fw+800mm	1τεμ. piece
620-69-107-XX		Βουρτσάκι No.7 για οδηγό Brush No.7 for frame guide	Fh-68mm	1τεμ. piece
			Fw+400mm	1τεμ. piece
620-69-107-XX		Βουρτσάκι No.7 για αρμοκαλύπτρο Brush No.7 for trimming profile	Fw-114mm	1τεμ. piece
			Fh-114mm	1τεμ. piece
			Fh-114mm	1τεμ. piece
620-69-306-XX		Βουρτσάκι No.6 για άγκιστρο Brush No.6 for weathering profile	Fh-14mm	2τεμ. pieces
255-70-012-03		Βουλκανισμένη γωνία φύλλου Sash vulcanized corner	1 ζεύγος pair	
255-70-023-03		Βουλκανισμένη γωνία φύλλου Sash vulcanized corner	1 ζεύγος pair	

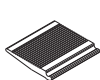
Σημείωση: * Προαιρετικά | Note: * Optionally

Κοπές εξαρτημάτων Accessory cuttings			
Κωδικός Code Nr	Εξάρτημα Accessory	Περιγραφή Description	Ποσότητα Quantity
311-00-710-03		Αποστατικό κύλισης Sliding spacer	minimum 6 τεμ. pieces
650-01-450-XX		Εσωτερικό στόπερ Inner stopper	2 τεμ. pieces
660-00-613-00		Ανοξείδωτος οδηγός Stainless steel guide	2 X Fw-45mm 1 τεμ. piece
415-12-024-03		Εξωτερικό στόπερ Outer stopper	1 τεμ. piece
311-01-704-03		Κάλυμμα τάπας αγκίστρου (πάνω) End cap cover for weathering profile (up)	1 τεμ. piece
311-03-741-03		Τάπα αγκίστρου (Δεξιά ανασυρόμενο) End cap for weathering profile (Right lift & slide)	1 ζεύγος pair
311-05-704-03		Σφουγγάρι τάπας αγκίστρου (πάνω) End cap sponge for weathering profile (up)	1 τεμ. piece
311-00-741-03		Λάστιχο βάσης τάπας αγκίστρου End cap mount gasket for weathering profile	1 ζεύγος pair
311-01-724-03		Σύνδεσμος χαμηλού μονού οδηγού (κοπή 90°) (Δεξιά ανασυρόμενο) Cleft for single short frame guide (90° cutting) (Right lift & slide)	1 τεμ. piece
660-01-745-00		Ελατήριο τηλεσκοπικού αρμοκαλύπτρου Spring for telescopic trimming profile	minimum 6 τεμ. pieces
660-00-745-03		Γλυσiera τηλεσκοπικού αρμοκαλύπτρου Entry guide for telescopic trimming profile	1 τεμ. piece
311-03-726-03		Τάπα ομαλής λειτουργίας (πάνω οδηγός) (Δεξιά ανασυρόμενο) End cap for smooth operation (up frame guide) (Right lift & slide)	1 τεμ. piece
660-00-749-00		Κρυφή ασφάλεια φύλλου για χαμηλό οδηγό Hidden sash security for short frame guide	2 τεμ. pieces
660-00-741-00		PVC αγκίστρου PVC for weathering profile	Sh=49,5mm 1 τεμ. piece
313-10-030-00		Nomatec 30x10mm / 200	2Sh+2Sw-372mm 1 τεμ. piece
660-00-717-00		Γέφυρα τακαρίσματος Setting block	10 τεμ. pieces
290-00-005-00		Τακάκι τζαμιού 5mm 5mm setting block	10 τεμ. pieces

Χωνευτά ανασυρόμενα | Pocket lift & slide

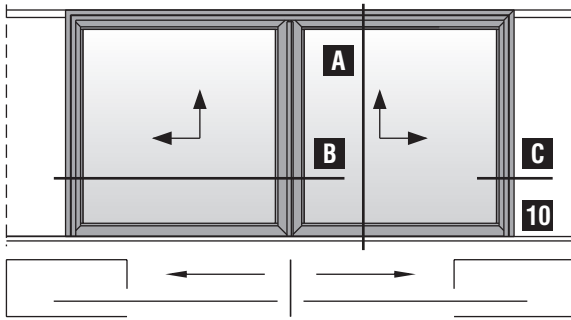

Δίφυλλο χωνευτό φιλητό
 ανασυρόμενο παράθυρο
 Two sash meeting stile
 pocket lift & slide window

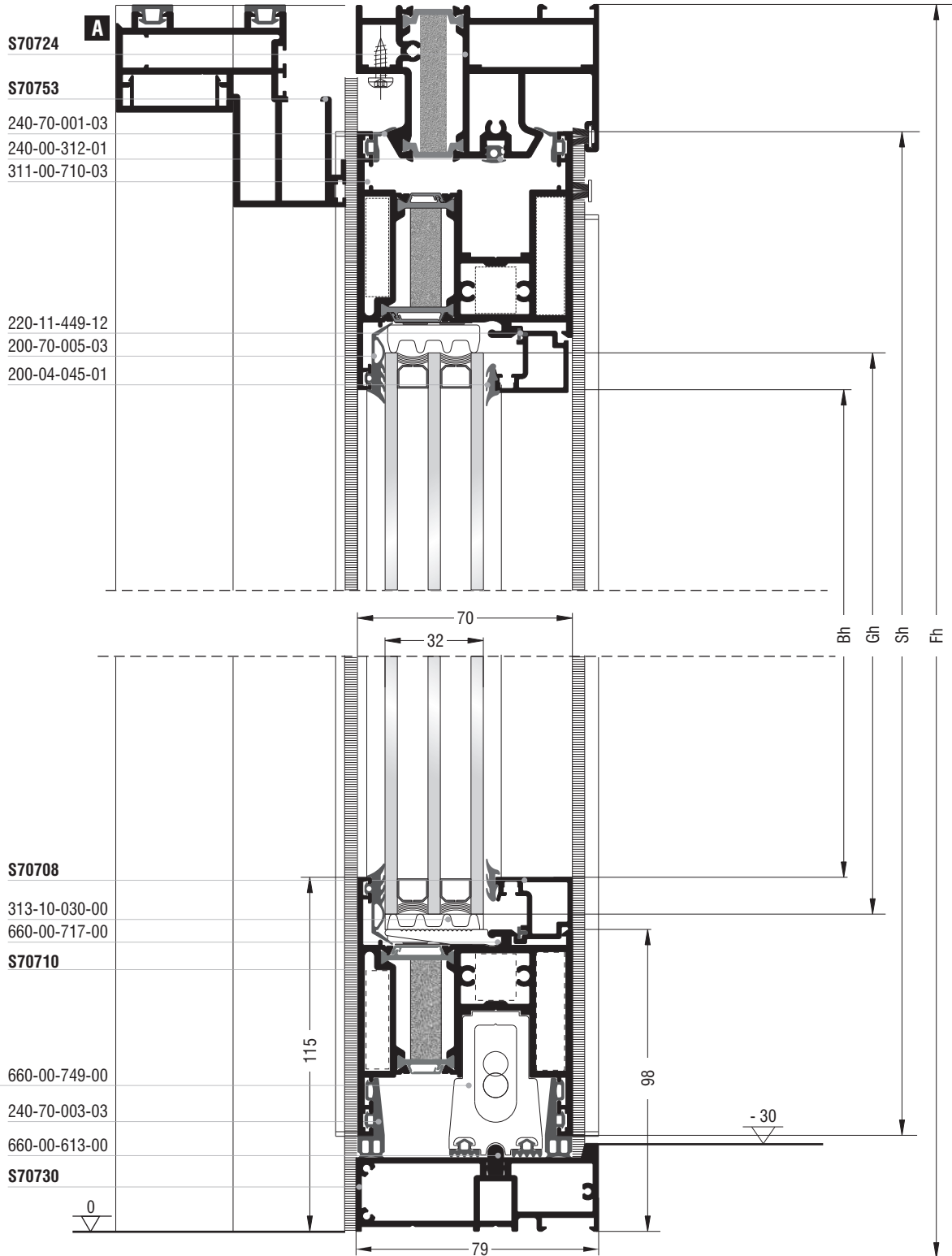

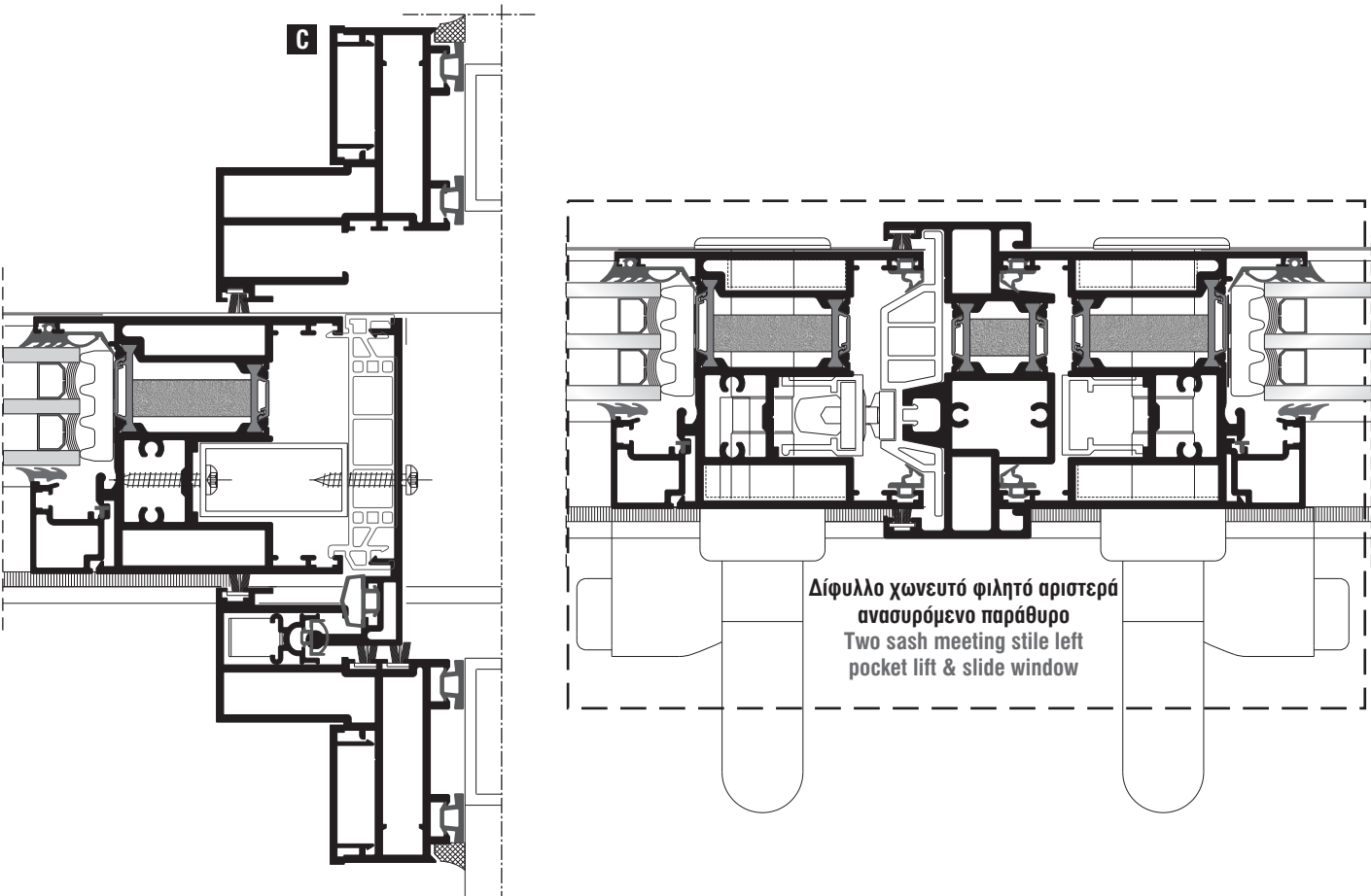
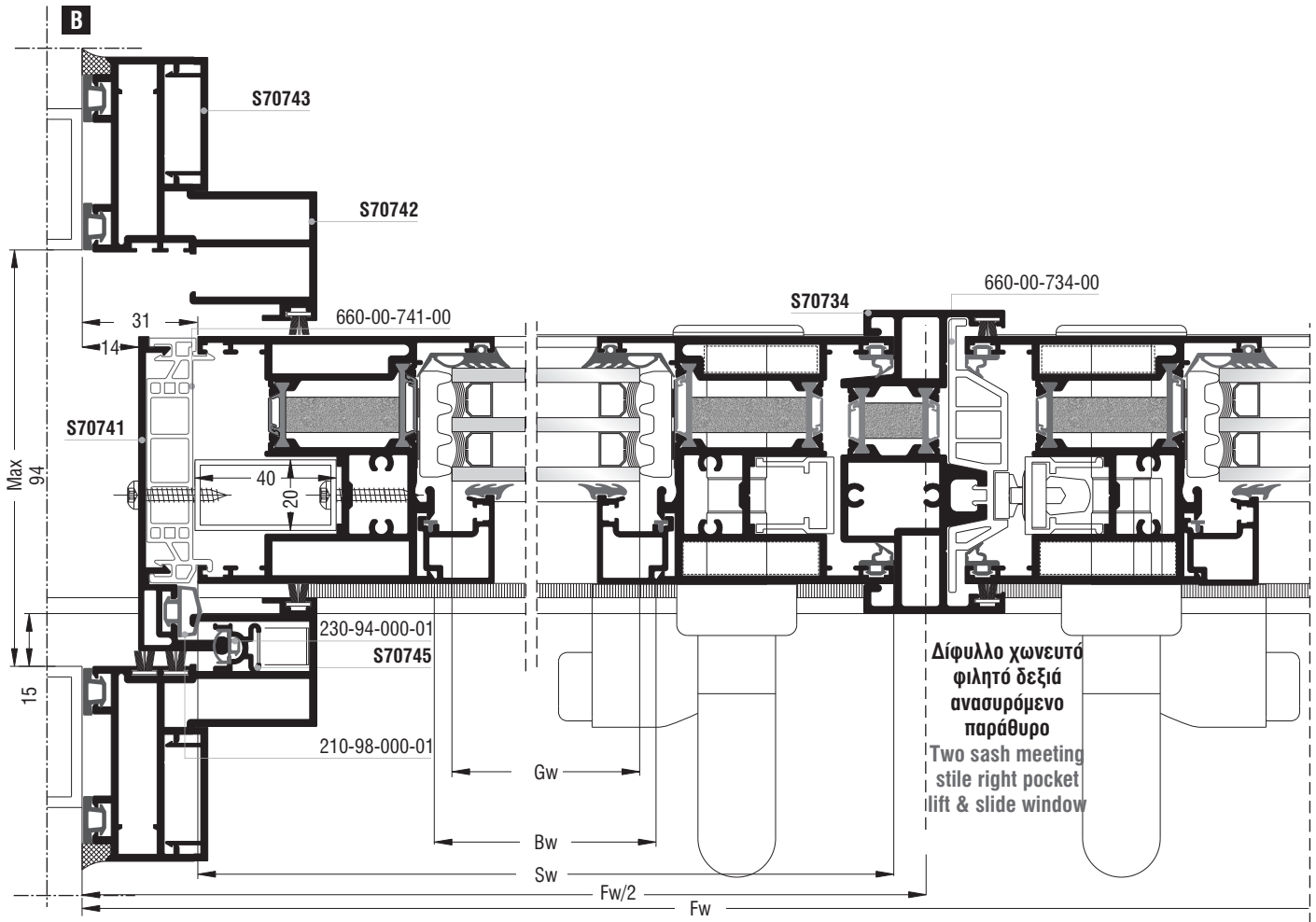

Χωνευτά ανασυρόμενα | Pocket lift & slide

Κοπές προφίλ Profile cuttings		
Οδηγοί S70724, S70730 Frame guides S70724, S70730		
Πλάτος οδηγού S70724 Frame guide width		1 τεμ. piece
Πλάτος οδηγού S70730 Frame guide width		1 τεμ. piece
Πλάτος φύλλου S70710 Sash width		4 τεμ. pieces
Ύψος φύλλου S70710 Sash height		4 τεμ. pieces
Πλάτος αρμοκαλύπτρου S70742 Trimming profile width		1 τεμ. piece
Ύψος αρμοκαλύπτρου S70742 Trimming profile height		1 τεμ. piece
		1 τεμ. piece
		2 τεμ. pieces
Πλάτος πρόσθετου S70743 Beauty profile width		1 τεμ. piece
Ύψος πρόσθετου S70743 Beauty profile height		2 τεμ. pieces
		2 τεμ. pieces
Ύψος μπινιού S70734 Sash inversion profile height		1 τεμ. piece
Ύψος αγκίστρου S70741 Weathering profile height		2 τεμ. pieces
Ύψος πρόσθετου S70745 Beauty profile height		2 τεμ. pieces
Πλάτος πηχάκι Glazing bead width		4 τεμ. pieces
Ύψος πηχάκι Glazing bead height		4 τεμ. pieces
Πλάτος τζαμιού Glazing width		1 τεμ. piece
Ύψος τζαμιού Glazing height		1 τεμ. piece

Κοπές εξαρτημάτων Accessory cuttings			
Κωδικός Code Nr	Εξάρτημα Accessory	Περιγραφή Description	Ποσότητα Quantity
113-33-078-00		Γωνία σύνδεσης πρεσαριστή καρφωτή Crimp nail cleat	8 τεμ. pieces
*113-15-132-00		Γωνία σύνδεσης πρεσαριστή καρφωτή Crimp nail cleat	8 τεμ. pieces
113-38-092-00		Γωνία σύνδεσης πρεσαριστή καρφωτή Crimp nail cleat	8 τεμ. pieces
125-11-412-00		Γωνία σύνδεσης πρεσαριστή καρφωτή Crimp nail cleat	2 τεμ. pieces
200-70-005-03		Λάστιχο τζαμιού έξω Outer glazing gasket	 4
200-04-045-01		Λάστιχο τζαμιού μέσα Inner glazing gasket	 4
240-70-001-03		Λάστιχο φύλλου (πάνω) Sash gasket (up)	4
240-70-002-03		Λάστιχο φύλλου Sash gasket	4
240-70-003-03		Λάστιχο φύλλου (κάτω) Sash gasket (down)	4
220-11-449-12		Λάστιχο για πηχάκι Glazing bead gasket	 4
210-98-000-01		Λάστιχο αγκίστρου Gasket for weathering profile	Sw-6mm 2 τεμ. pieces
250-15-513-01		Λάστιχο αρμοκαλύπτρου Trimming profile gasket	Fw 4 τεμ. pieces Fh 8 τεμ. pieces
230-94-000-01		Λάστιχο αρμοκαλύπτρου Trimming profile gasket	Fh-40mm 2 τεμ. pieces
240-00-312-01		Ελαστικό οδηγών Gasket for frame rails	Fw+800mm 1 τεμ. piece
620-69-107-XX		Βουρτσάκι No.7 για οδηγό Brush No.7 for frame guide	Fw+400mm 1 τεμ. piece
620-69-107-XX		Βουρτσάκι No.7 για αρμοκαλύπτρο Brush No.7 for trimming profile	Fw-114mm 1 τεμ. piece Fh-114mm 4 τεμ. pieces
620-69-306-XX		Βουρτσάκι TRIFIN No.6 για αγκίστρο Brush TRIFIN No.6 for weathering profile	Fh-14mm 4 τεμ. pieces
255-70-012-03		Βουλκανισμένη γωνία φύλλου Sash vulcanized corner	2 ζεύγη pairs
255-70-023-03		Βουλκανισμένη γωνία φύλλου Sash vulcanized corner	2 ζεύγη pairs
660-00-717-00		Γέφυρα τακαρίσματος Setting block	20 τεμ. pieces
290-00-005-00		Τακάκι τζαμιού 5mm 5mm setting block	20 τεμ. pieces

Σημείωση: * Προαιρετικά | Note: * Optionally

Κοπές εξαρτημάτων Accessory cuttings			
Κωδικός Code Nr	Εξάρτημα Accessory	Περιγραφή Description	Ποσότητα Quantity
311-00-710-03		Αποστατικό κύλισης Sliding spacer	minimum 12 τεμ. pieces
650-01-450-00		Εσωτερικό στόπερ Inner stopper	2 τεμ. pieces
660-00-613-00		Ανοξειδωτος οδηγός Stainless steel guide	2 X Fw 1 τεμ. piece
415-12-024-03		Εξωτερικό στόπερ Outer stopper	2 τεμ. pieces
311-01-704-03		Κάλυμμα τάπας αγκίστρου (πάνω) End cap cover for weathering profile (up)	2 τεμ. pieces
311-05-704-03		Σφουγγάρι τάπας αγκίστρου (πάνω) End cap sponge for weathering profile (up)	2 τεμ. pieces
311-00-741-03		Λάστιχο βάσης τάπας αγκίστρου End cap mount gasket for weathering profile	1 ζεύγος pair
660-01-745-00		Ελατήριο τηλεσκοπικού αρμοκαλύπτρου Spring for telescopic trimming profile	minimum 8 τεμ. pieces
660-00-745-03		Γλυσiera τηλεσκοπικού αρμοκαλύπτρου Entry guide for telescopic trimming profile	2 τεμ. pieces
311-01-734-03		Σφουγγάρι τάπας μπινιού (πάνω) End cap sponge for sash inversion profile (up)	1 τεμ. piece
660-00-749-00		Κρυφή ασφάλεια φύλλου για χαμηλό οδηγό Hidden sash security for short frame guide	4 τεμ. pieces
660-00-734-00		PVC μπινιού PVC for sash inversion profile	Sh-43mm 1 τεμ. piece
660-00-741-00		PVC αγκίστρου PVC for weathering profile	Sh-49,5mm 2 τεμ. pieces
313-10-030-00		Nomatec 30x10mm / 200	2Sw + 2Sh + 596mm 2 τεμ. pieces
Για αριστερά ή δεξιά ανασυρόμενο επιλέγουμε από τα παρακάτω For left or right lift & slide we choose from the above			
Κωδικός Code Nr	Εξάρτημα Accessory	Περιγραφή Description	Ποσότητα Quantity
311-03-741-03		Τάπα αγκίστρου (Αριστερά ανασυρόμενο) End cap for weathering profile (Left lift & slide)	1 ζεύγος pair
311-02-741-03		Τάπα αγκίστρου (Δεξιά ανασυρόμενο) End cap for weathering profile (Right lift & slide)	1 ζεύγος pair
311-13-726-03		Τάπα ομαλής λειτουργίας (πάνω οδηγός) (Αριστερά ανασυρόμενο) End cap for smooth operation (up frame guide) (Left lift & slide)	1 τεμ. piece
311-03-726-03		Τάπα ομαλής λειτουργίας (πάνω οδηγός) (Δεξιά ανασυρόμενο) End cap for smooth operation (up frame guide) (Right lift & slide)	1 τεμ. piece
311-02-734-03	Ανω Up Κάτω Down	Τάπα μπινιού φιλητής ένωσης (Αριστερά ανασυρόμενο) Sash inversion profile end cap for meeting stile (Left lift & slide)	1 ζεύγος pair
311-02-734-13		Τάπα μπινιού φιλητής ένωσης (Δεξιά ανασυρόμενο) Sash inversion profile end cap for meeting stile (Right lift & slide)	1 ζεύγος pair
311-04-734-13		Λάστιχο τάπας μπινιού (κάτω) (Αριστερά ανασυρόμενο) Gasket for sash inversion profile end cap (down) (Left lift & slide)	1 τεμ. piece
311-04-734-03		Λάστιχο τάπας μπινιού (κάτω) (Δεξιά ανασυρόμενο) Gasket for sash inversion profile end cap (down) (Right lift & slide)	1 τεμ. piece

Χωνευτά ανασυρόμενα | Pocket lift & slide

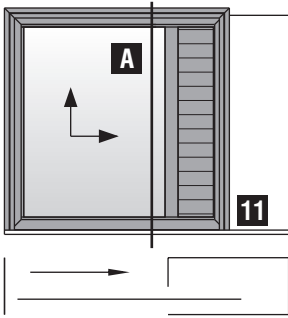

Μονόφυλλο χωνευτό
ανασυρόμενο παράθυρο
με παντζούρι
One sash pocket
lift & slide window
with shutter

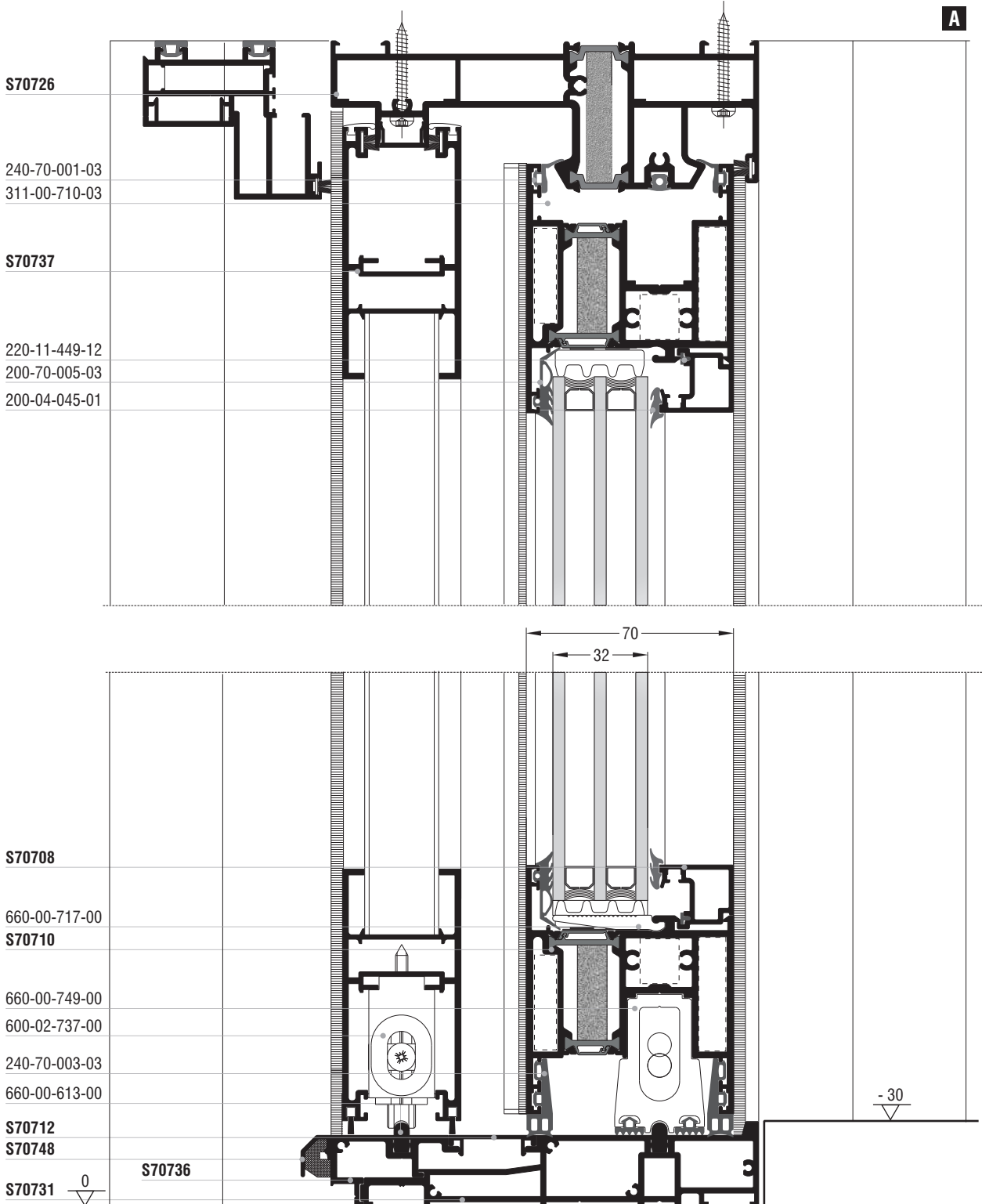

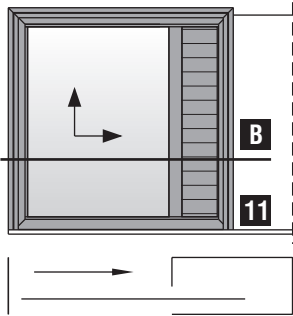

Μονόφυλλο χωνευτό ανασυρόμενο παράθυρο με παντζούρι
One sash pocket lift & slide window with shutter

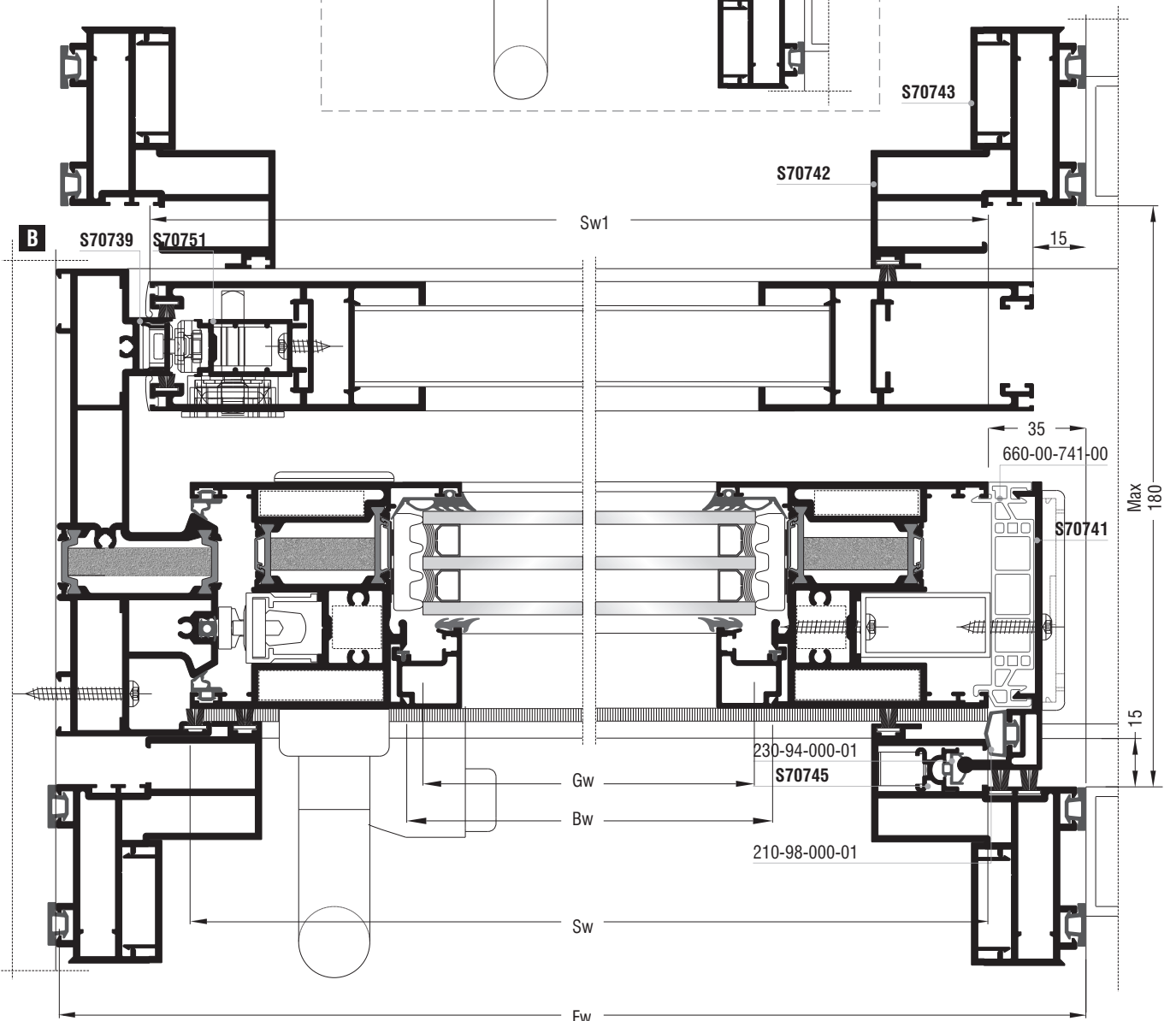
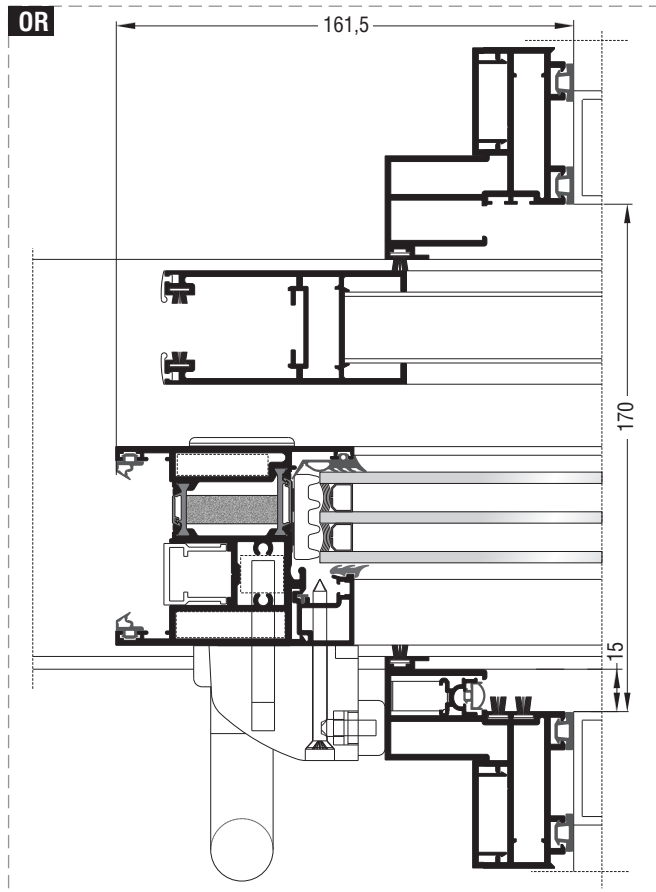

Χωνευτά ανασυρόμενα | Pocket lift & slide

Κοπές προφίλ Profile cuttings			Κοπές προφίλ Profile cuttings		
Οδηγοί S70726, S70731 Frame guides S70726, S70731			Οδηγοί S70726, S70731 Frame guides S70726, S70731		
Πλάτος οδηγού S70726 S70726 frame guide width		1 τεμ. piece	Πλάτος πηχάκι Glazing bead width		2 τεμ. pieces
Πλάτος οδηγού S70731 S70731 frame guide width		1 τεμ. piece	Ύψος πηχάκι Glazing bead height		2 τεμ. pieces
Πλάτος πρόσθετου S70736 S70736 beauty profile width		1 τεμ. piece	Ύψος πρόσθετου S70745 S70745 beauty profile height		1 τεμ. piece
Πλάτος καπάκι επικάλυψης υδατολεκάνης χαμηλού οδηγού S70773G Low guide drainage cover profile width S70773G		1 τεμ. piece	Ύψος ακίστρου S70741 S70741 weathering profile height		1 τεμ. piece
Ύψος οδηγού S70726 S70726 frame guide height		1 τεμ. piece	Πλάτος φύλλου S70737 S70737 sash width		2 τεμ. pieces
Πλάτος αρμοκαλύπτρου S70742 S70742 trimming profile width		2 τεμ. pieces	Ύψος φύλλου S70737 S70737 sash height		2 τεμ. pieces
Ύψος αρμοκαλύπτρου S70742 S70742 trimming profile height		2 τεμ. pieces	Προφίλ επικάλυψης υποδοχής πάνω οδηγού S70752 S70752 upper guide cover profile		1 τεμ. piece
		1 τεμ. piece			
		2 τεμ. pieces			
Πλάτος πρόσθετου αρμοκαλύπτρου S70743 beauty trimming profile width		1 τεμ. piece	Εξωτερικός νεροσταλλάκτης Outer waterproofing		1 τεμ. piece
Ύψος πρόσθετου αρμοκαλύπτρου S70743 beauty trimming profile height		2 τεμ. pieces	Πλάτος τζαμιού Glazing width		1 τεμ. piece
		2 τεμ. pieces			
Πλάτος φύλλου S70710 S70710 sash width		2 τεμ. pieces	Ύψος τζαμιού Glazing height		1 τεμ. piece
Ύψος φύλλου S70710 S70710 sash height		2 τεμ. pieces			

Κοπές εξαρτημάτων Accessory cuttings			
Κωδικός Code Nr	Εξάρτημα Accessory	Περιγραφή Description	Ποσότητα Quantity
113-13-101-00		Γωνία σύνδεσης πρεσαριστή καρφωτή Crimp nail cleat	1 τεμ. piece
113-33-078-00		Γωνία σύνδεσης πρεσαριστή καρφωτή Crimp nail cleat	4 τεμ. pieces
*113-15-132-00		Γωνία σύνδεσης πρεσαριστή καρφωτή Crimp nail cleat	4 τεμ. pieces
113-38-092-00		Γωνία σύνδεσης πρεσαριστή καρφωτή Crimp nail cleat	4 τεμ. pieces
125-13-398-00		Γωνία σύνδεσης κουμπωτή αλουμινίου Aluminium spring cleat	2 τεμ. pieces
140-11-260-00		Γωνία σύνδεσης κουμπωτή αλουμινίου Aluminium spring cleat	4 τεμ. pieces
125-11-412-00		Γωνία σύνδεσης κουμπωτή αλουμινίου Aluminium spring cleat	2 τεμ. pieces

Σημείωση: * Προαιρετικά | Note: * Optionally

Κοπές εξαρτημάτων Accessory cuttings			
Κωδικός Code Nr	Εξάρτημα Accessory	Περιγραφή Description	Ποσότητα Quantity
200-70-005-03		Λάστιχο τζαμιού έξω Outer glazing gasket	Sw-124mm 2τεμ. pieces
			Sh-124mm 2τεμ. pieces
200-04-045-01		Λάστιχο τζαμιού μέσα Inner glazing gasket	Sw-152mm 2τεμ. pieces
			Sh-152mm 2τεμ. pieces
240-70-001-03		Λάστιχο φύλλου (πάνω) Sash gasket (up)	Sw-40mm 2τεμ. pieces
240-70-002-03		Λάστιχο φύλλου Sash gasket	Sw-80mm 2τεμ. pieces
240-70-003-03		Λάστιχο φύλλου (κάτω) Sash gasket (down)	Sw-93mm 2τεμ. pieces
210-98-000-01		Λάστιχο αγκίστρου Gasket for weathering profile	Sw-6mm 1τεμ. piece
250-15-513-01		Λάστιχο αρμοκαλύπτρου Trimming profile gasket	Fw 4τεμ. pieces
			Fh 8τεμ. pieces
230-94-000-01		Λάστιχο αρμοκαλύπτρου Trimming profile gasket	Fw-40mm 1 τεμ. piece
240-01-737-03		Λάστιχο φύλλου παντζουριού και σίτας Glazing for shutter S70737	Sw1-2mm 2τεμ. pieces
			Sh1-2mm 2τεμ. pieces
220-11-449-12		Λάστιχο για πηχάκι Glazing bead gasket	Sw-134mm 2τεμ. pieces
			Sh-168mm 2τεμ. pieces
240-00-312-01		Ελαστικό οδηγών Gasket for frame rails	Fw+800mm 1 τεμ. piece
620-69-107-XX		Βουρτσάκι No.7 για αρμοκάλυπτρο Brush No.7 for trimming profile	Fw-114mm 1τεμ. piece
			Fh-114mm 4τεμ. pieces
620-69-107-XX		Βουρτσάκι No.7 για οδηγό Brush No.7 for frame guide	Fh-68mm 1τεμ. piece
			Fw+400mm 1τεμ. piece
620-69-306-XX		Βουρτσάκι TRIFIN No.6 για άγκιστρο Brush TRIFIN No.6 for weathering profile	Fh-14mm 2τεμ. pieces
620-69-106-XX		Βουρτσάκι No.6 για παντζούρι Brush No.6 for shutter	Sw1-2mm 2τεμ. pieces
			Sh1-2mm 2τεμ. pieces
472-37-179-00		Βουρτσάκι για παντζούρι Brush for shutter	Sw1-2mm 2τεμ. pieces
660-00-717-00		Γέφυρα τακαρίσματος Setting block	10 τεμ. pieces
290-00-005-00		Τακάκι τζαμιού 5mm 5mm setting block	10 τεμ. pieces
311-00-710-03		Αποστατικό κύλισης Sliding spacer	minimum 6 τεμ. pieces
650-01-450-00		Εσωτερικό στόπερ Inner stopper	2 τεμ. pieces
660-00-613-00		Ανοξειδωτος οδηγός Stainless steel guide	2 X Fw-44mm 1 τεμ. piece

Κοπές εξαρτημάτων Accessory cuttings			
Κωδικός Code Nr	Εξάρτημα Accessory	Περιγραφή Description	Ποσότητα Quantity
415-12-024-03		Εξωτερικό στόπερ Outer stopper	1 τεμ. piece
311-01-704-03		Κάλυμμα τάπας αγκίστρου (πάνω) End cap cover for weathering profile (up)	1 τεμ. piece
311-05-704-03		Σφουγγάρι τάπας αγκίστρου (πάνω) End cap sponge for weathering profile (up)	1 τεμ. piece
311-00-741-03		Λάστιχο βάσης τάπας αγκίστρου End cap mount gasket for weathering profile	1 ζεύγος pair
660-01-745-00		Ελατήριο τηλεσκοπικού αρμοκαλύπτρου Spring for telescopic trimming profile	minimum 4 τεμ. pieces
660-00-745-03		Γλυσιέρα τηλεσκοπικού αρμοκαλύπτρου Entry guide for telescopic trimming profile	1 τεμ. piece
660-00-749-00		Κρυφή ασφάλεια φύλλου για χαμηλό οδηγό Hidden sash security for short frame guide	minimum 1 τεμ. piece
660-00-741-00		PVC αγκίστρου PVC for weathering profile	Sh=49,5mm 1 τεμ. piece
313-10-030-00		Nomatec 30x10mm / 200	2Sh+2Sw-596mm 1 τεμ. piece
660-70-737-03		Σταθερό στόπερ οδηγού Fixed guide stopper	1 τεμ. piece
650-70-737-03		Εσωτερικό στόπερ φύλλου παντζουριού Internal shutter sash stopper	2 ζεύγη pairs
600-02-737-00		Ράουλο κίνησης φύλλου παντζουριού Shutter sash roller drive	2 τεμ. pieces
311-01-731-03		Φραγμός υδατολεκάνης Drainage block	1 τεμ. piece
Για αριστερά ή δεξιά ανασυρόμενο επιλέγουμε από τα παρακάτω For left or right lift & slide we choose from the above			
Κωδικός Code Nr	Εξάρτημα Accessory	Περιγραφή Description	Ποσότητα Quantity
311-03-741-03		Τάπα αγκίστρου (Αριστερά ανασυρόμενο) End cap for weathering profile (Left lift & slide)	1 ζεύγος pair
311-02-741-03		Τάπα αγκίστρου (Δεξιά ανασυρόμενο) End cap for weathering profile (Right lift & slide)	1 ζεύγος pair
311-03-726-03		Τάπα ομαλής λειτουργίας (πάνω οδηγός) (Αριστερά ανασυρόμενο) End cap for smooth operation (up frame guide) (Left lift & slide)	1 τεμ. piece
311-13-726-03		Τάπα ομαλής λειτουργίας (πάνω οδηγός) (Δεξιά ανασυρόμενο) End cap for smooth operation (up frame guide) (Right lift & slide)	1 τεμ. piece
311-02-734-03	Άνω Up Κάτω Down	Τάπα μπινιού φιλητής ένωσης (Αριστερά ανασυρόμενο) Sash inversion profile end cap for meeting stile (Left lift & slide)	1 ζεύγος pair
311-02-734-13		Τάπα μπινιού φιλητής ένωσης (Δεξιά ανασυρόμενο) Sash inversion profile end cap for meeting stile (Right lift & slide)	1 ζεύγος pair
311-04-734-13		Λάστιχο τάπας μπινιού (κάτω) (Αριστερά ανασυρόμενο) Gasket for sash inversion profile end cap (down) (Left lift & slide)	1 τεμ. piece
311-04-734-03		Λάστιχο τάπας μπινιού (κάτω) (Δεξιά ανασυρόμενο) Gasket for sash inversion profile end cap (down) (Right lift & slide)	1 τεμ. piece

Χωνευτά ανασυρόμενα | Pocket lift & slide

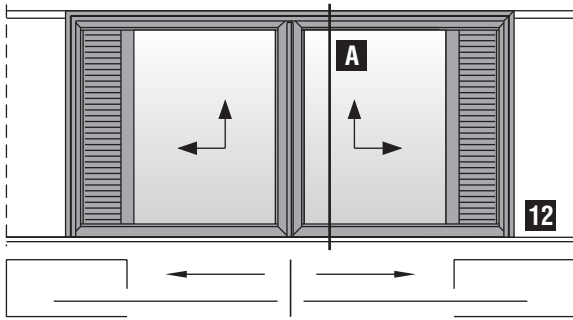

Δίφυλλο φιλιτό χωνευτό ανασυρόμενο παράθυρο με παντζούρι
Two sash meeting stile pocket lift & slide window with shutter

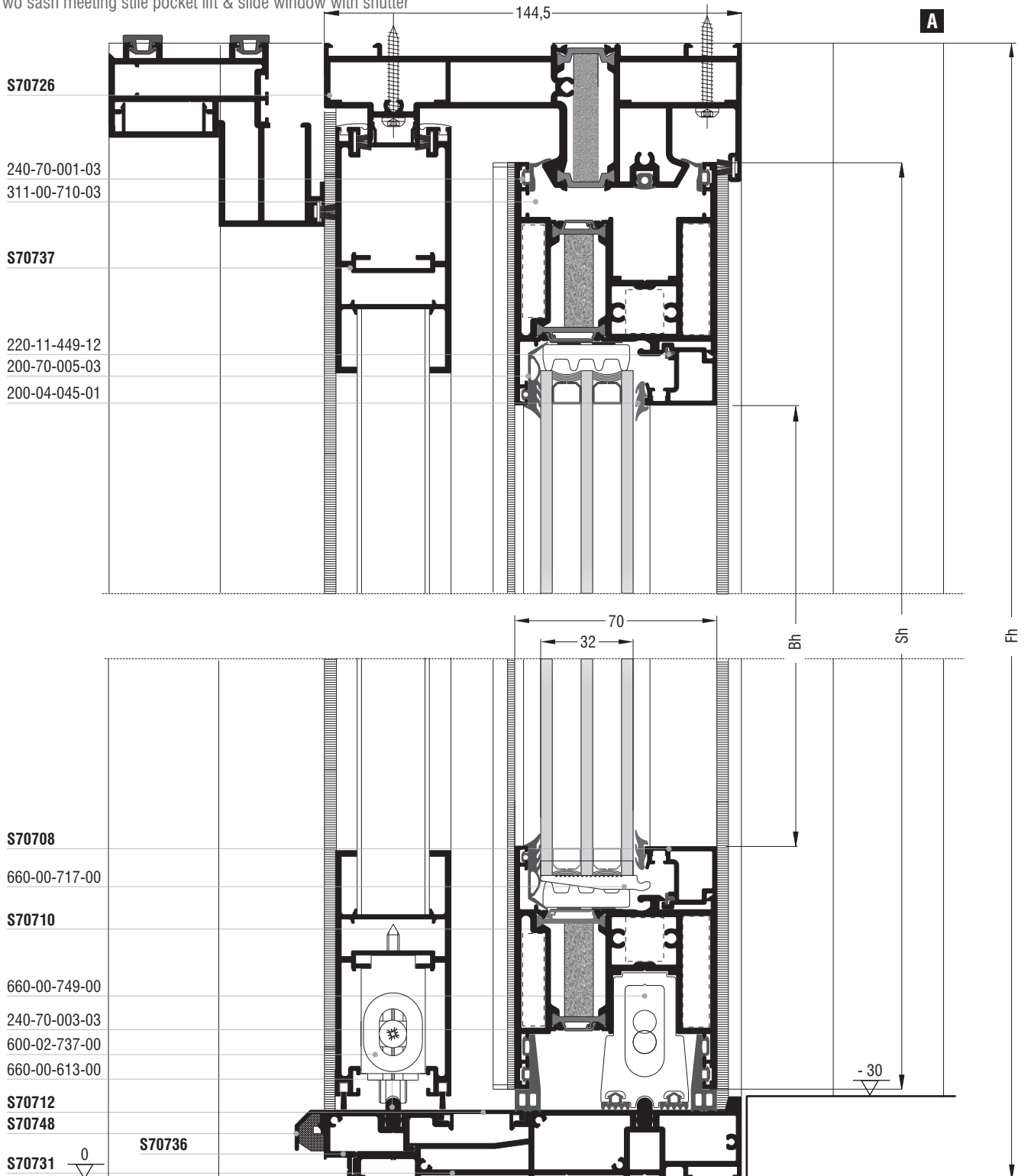

Δίφυλλο φιλητό χωνευτό ανασυρόμενο παράθυρο με παντζούρι
Two sash meeting stile pocket lift & slide window with shutter

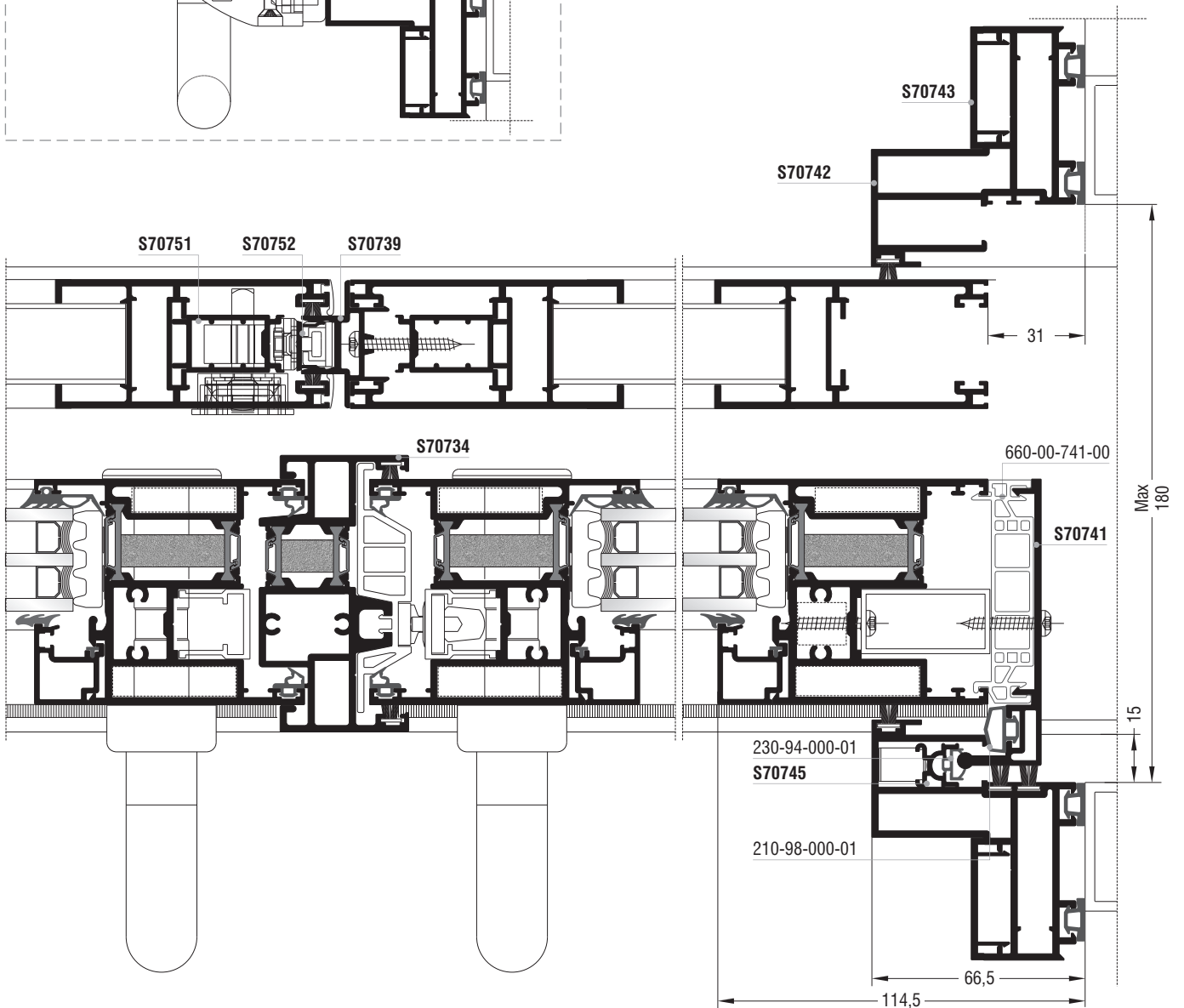
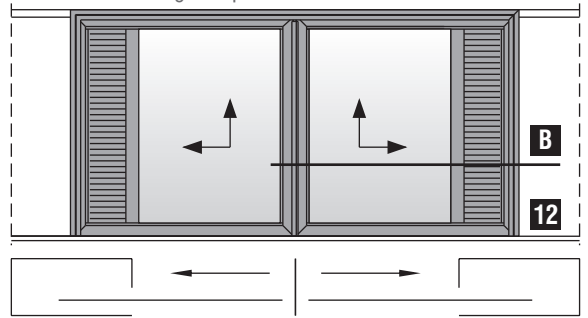
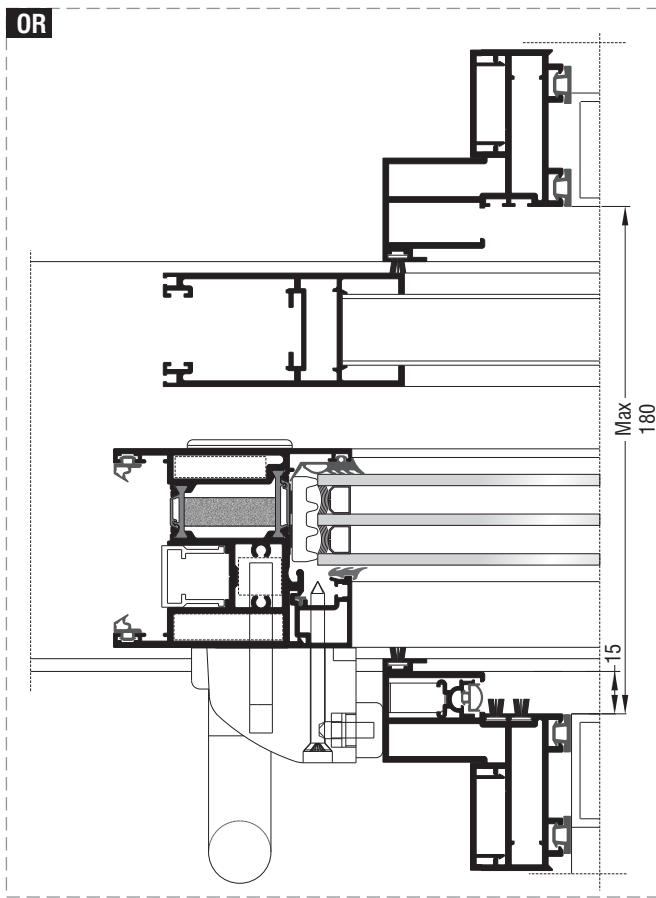

Χωνευτά ανασυρόμενα | Pocket lift & slide

Κοπές προφίλ Profile cuttings			Κοπές προφίλ Profile cuttings		
Οδηγοί S70726, S70731 Frame guides S70726, S70731			Οδηγοί S70726, S70731 Frame guides S70726, S70731		
Πλάτος οδηγού S70726 S70726 frame guide width		1 τεμ. piece	Πλάτος πηχάκι Glazing bead width		4 τεμ. pieces
Πλάτος οδηγού S70731 S70731 frame guide width		1 τεμ. piece	Ύψος πηχάκι Glazing bead height		4 τεμ. pieces
Πλάτος πρόσθετου S70736 S70736 beauty profile width		1 τεμ. piece	Ύψος πρόσθετου S70745 S70745 beauty profile height		2 τεμ. pieces
Πλάτος καπάκι επικάλυψης υδατολεκάνης χαμηλού οδηγού S70773G Low guide drainage cover profile width S70773G		1 τεμ. piece	Ύψος αγκίστρου S70741 S70741 weathering profile height		2 τεμ. pieces
Ύψος οδηγού S70726 S70726 frame guide height		1 τεμ. piece	Πλάτος φύλλου S70737 S70737 sash width		4 τεμ. pieces
Πλάτος αρμοκαλύπτρου S70742 S70742 trimming profile width		1 τεμ. piece	Ύψος φύλλου S70737 S70737 sash height		4 τεμ. pieces
Ύψος αρμοκαλύπτρου S70742 S70742 trimming profile height		1 τεμ. piece	Ύψος μπινιού S70734 Inversion height S70734		1 τεμ. piece
		1 τεμ. piece	Προφίλ επικάλυψης υποδοχής πάνω οδηγού S70752 S70752 upper guide cover profile		1 τεμ. piece
		2 τεμ. pieces	Προφίλ σταθεροποίησης μπινιού και κλειδαριάς S70751 S70751 Inversion and lock stabilization profile		2 τεμ. piece
Πλάτος πρόσθετου αρμοκαλύπτρου S70743 beauty trimming profile width		1 τεμ. piece	Ύψος μπινιού παντζουριού S70739 Shutter inversion height S70739		1 τεμ. piece
Ύψος πρόσθετου αρμοκαλύπτρου S70743 beauty trimming profile height		4 τεμ. pieces	Εξωτερικός νεροσταλλάκτης Outer waterproofing		1 τεμ. piece
Πλάτος φύλλου S70710 S70710 sash width		4 τεμ. pieces	Πλάτος τζαμιού Glazing width		1 τεμ. piece
Ύψος φύλλου S70710 S70710 sash height		4 τεμ. pieces	Ύψος τζαμιού Glazing height		1 τεμ. piece

Κοπές εξαρτημάτων Accessory cuttings			
Κωδικός Code Nr	Εξάρτημα Accessory	Περιγραφή Description	Ποσότητα Quantity
113-33-078-00		Γωνία σύνδεσης πρεσαριστή καρφωτή Crimp nail cleat	8 τεμ. pieces
*113-15-132-00		Γωνία σύνδεσης πρεσαριστή καρφωτή Crimp nail cleat	8 τεμ. pieces
113-38-092-00		Γωνία σύνδεσης πρεσαριστή καρφωτή Crimp nail cleat	8 τεμ. pieces
140-11-260-00		Γωνία σύνδεσης κουμπωτή αλουμινίου Aluminium spring cleat	8 τεμ. pieces
125-11-412-00		Γωνία σύνδεσης κουμπωτή αλουμινίου Aluminium spring cleat	2 τεμ. pieces
600-02-737-00		Ράουλο κίνησης φύλλου παντζουριού Shutter sash roller drive	4 τεμ. pieces
660-70-737-03		Σταθερό στόπερ οδηγού Fixed guide stopper	2 τεμ. pieces
650-70-737-03		Εσωτερικό στόπερ φύλλου παντζουριού Internal shutter sash stopper	4 ζεύγη pairs
311-00-736-03		Κλιπ σταθεροποίησης εξωτερικού νεροχύτη Clip for external drainage	(Fw/150mm) τεμ. piece
311-00-731-03		Φραγμός υδατολεκάνης Drainage block	1 τεμ. piece
311-01-731-03		Φραγμός υδατολεκάνης Drainage block	1 τεμ. piece

Σημείωση: * Προαιρετικά | Note: * Optionally

Κοπές εξαρτημάτων Accessory cuttings			
Κωδικός Code Nr	Εξάρτημα Accessory	Περιγραφή Description	Ποσότητα Quantity
200-70-005-03		Λάστιχο τζαμιού έξω Outer glazing gasket	Sw-124mm 4τεμ. pieces
			Sh-124mm 4τεμ. pieces
200-04-045-01		Λάστιχο τζαμιού μέσα Inner glazing gasket	Sw-152mm 4τεμ. pieces
			Sh-152mm 4τεμ. pieces
240-70-001-03		Λάστιχο φύλλου (πάνω) Sash gasket (up)	Sw-40mm 4τεμ. pieces
240-70-002-03		Λάστιχο φύλλου Sash gasket	Sw-80mm 4τεμ. pieces
240-70-003-03		Λάστιχο φύλλου (κάτω) Sash gasket (down)	Sw-93mm 4τεμ. pieces
210-98-000-01		Λάστιχο αγκίστρου Gasket for weathering profile	Sw-6mm 2τεμ. pieces
250-15-513-01		Λάστιχο αρμοκαλύπτρου Trimming profile gasket	Fw 4τεμ. pieces
			Fh 8τεμ. pieces
230-94-000-01		Λάστιχο αρμοκαλύπτρου Trimming profile gasket	Fh-40mm 2τεμ. pieces
240-01-737-03		Λάστιχο φύλλου παντζουριού και σίτας Glazing for shutter S70737	Sw1-2mm 2τεμ. pieces
			Sh1-2mm 2τεμ. pieces
220-11-449-12		Λάστιχο για πηγάκι Glazing bead gasket	Sw-134mm 4τεμ. pieces
			Sh-168mm 4τεμ. pieces
620-69-107-XX		Βουρτσάκι No.7 για αρμοκαλύπτρο Brush No.7 for trimming profile	Fw-114mm 1τεμ. piece Fh-114mm 4τεμ. pieces
240-00-312-01		Ελαστικό οδηγών Gasket for frame rails	Fw+800mm 1 τεμ. piece
620-69-107-XX		Βουρτσάκι No.7 για οδηγό Brush No.7 for frame guide	Fw+400mm 1τεμ. piece
620-69-306-XX		Βουρτσάκι TRIFIN No.6 για άγκιστρο Brush TRIFIN No.6 for weathering profile	Fh-14mm 4τεμ. pieces
620-69-106-XX		Βουρτσάκι No.6 για παντζούρι Brush No.6 for shutter	Sw1-2mm 4τεμ. pieces
			Sh1-2mm 2τεμ. pieces
472-37-179-00		Βουρτσάκι για παντζούρι Brush for shutter	Sw1-2mm 4τεμ. pieces
660-00-717-00		Γέφυρα τακαρίσματος Setting block	20 τεμ. pieces
290-00-005-00		Τακάκι τζαμιού 5mm 5mm setting block	20 τεμ. pieces
255-70-012-03		Βουλκανισμένη γωνία φύλλου Sash vulcanized corner	2 ζεύγος pair
255-70-023-03		Βουλκανισμένη γωνία φύλλου Sash vulcanized corner	2 ζεύγος pair

Κοπές εξαρτημάτων Accessory cuttings			
Κωδικός Code Nr	Εξάρτημα Accessory	Περιγραφή Description	Ποσότητα Quantity
311-00-710-03		Αποστατικό κύλισης Sliding spacer	minimum 12 τεμ. pieces
650-01-450-XX		Εσωτερικό στόπερ Inner stopper	2 τεμ. pieces
660-00-613-00		Ανοξειδωτος οδηγός Stainless steel guide	2 X Fw 1 τεμ. piece
415-12-024-03		Εξωτερικό στόπερ Outer stopper	2 τεμ. pieces
311-01-704-03		Κάλυμμα τάπας αγκίστρου (πάνω) End cap cover for weathering profile (up)	2 τεμ. pieces
311-05-704-03		Σφουγγάρι τάπας αγκίστρου (πάνω) End cap sponge for weathering profile (up)	2 τεμ. pieces
311-00-741-03		Λάστιχο βάσης τάπας αγκίστρου End cap mount gasket for weathering profile	1 ζεύγος pair
660-01-745-00		Ελατήριο τηλεσκοπικού αρμοκαλύπτρου Spring for telescopic trimming profile	minimum 8 τεμ. pieces
660-00-745-03		Γλυσiera τηλεσκοπικού αρμοκαλύπτρου Entry guide for telescopic trimming profile	2 τεμ. pieces
311-01-734-03		Σφουγγάρι τάπας μπινιού (πάνω) End cap sponge for sash inversion profile (up)	1 τεμ. piece
660-00-749-00		Κρυφή ασφάλεια φύλλου για χαμηλό οδηγό Hidden sash security for short frame guide	4 τεμ. pieces
660-00-734-00		PVC μπινιού PVC for sash inversion profile	Sh=43mm 1 τεμ. piece
660-00-741-00		PVC αγκίστρου PVC for weathering profile	Sh-49,5mm 2 τεμ. pieces
313-10-030-00		Nomatec 30x10mm / 200	2Sw+2Sh-596mm 2 τεμ. pieces

Για αριστερά ή δεξιά ανασυρόμενο επιλέγουμε από τα παρακάτω | For left or right lift & slide we choose from the above

Κωδικός Code Nr	Εξάρτημα Accessory	Περιγραφή Description	Ποσότητα Quantity
311-03-741-03		Τάπα αγκίστρου (Αριστερά ανασυρόμενο) End cap for weathering profile (Left lift & slide)	1 ζεύγος pair
311-02-741-03		Τάπα αγκίστρου (Δεξιά ανασυρόμενο) End cap for weathering profile (Right lift & slide)	1 ζεύγος pair
311-13-726-03		Τάπα ομαλής λειτουργίας (πάνω οδηγός) (Αριστερά ανασυρόμενο) End cap for smooth operation (up frame guide) (Left lift & slide)	1 τεμ. piece
311-03-726-03		Τάπα ομαλής λειτουργίας (πάνω οδηγός) (Δεξιά ανασυρόμενο) End cap for smooth operation (up frame guide) (Right lift & slide)	1 τεμ. piece
311-02-734-03		Τάπα μπινιού φιλητής ένωσης (Αριστερά ανασυρόμενο) Sash inversion profile end cap for meeting stile (Left lift & slide)	1 ζεύγος pair
311-02-734-13		Τάπα μπινιού φιλητής ένωσης (Δεξιά ανασυρόμενο) Sash inversion profile end cap for meeting stile (Right lift & slide)	1 ζεύγος pair
311-04-734-13		Λάστιχο τάπας μπινιού (κάτω) (Αριστερά ανασυρόμενο) Gasket for sash inversion profile end cap (down) (Left lift & slide)	1 τεμ. piece
311-04-734-03		Λάστιχο τάπας μπινιού (κάτω) (Δεξιά ανασυρόμενο) Gasket for sash inversion profile end cap (down) (Right lift & slide)	1 τεμ. piece

Χωνευτά ανασυρόμενα | Pocket lift & slide

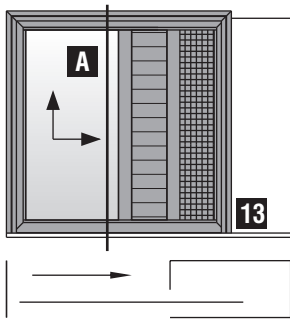

Μονόφυλλο χωνευτό
ανασυρόμενο παράθυρο
με σήτα και παντζούρι
One sash pocket & slide
window with fly-screen
and shutter

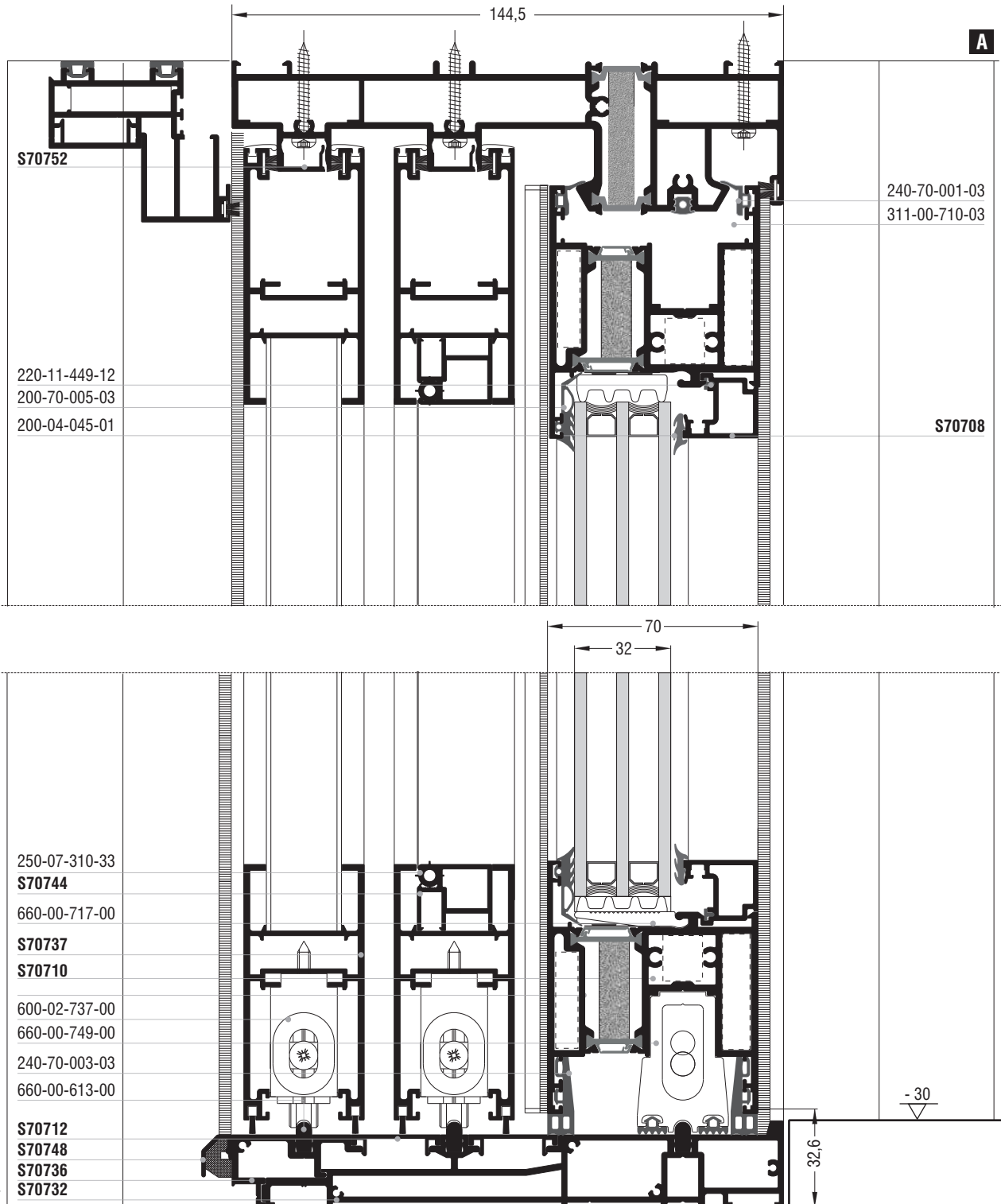

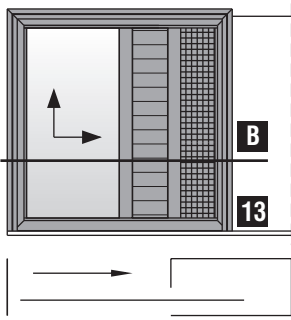

Μονόφυλλο χωνευτό ανασυρόμενο παράθυρο με σήτα και παντζούρι
 One sash pocket & slide window with fly-screen and shutter

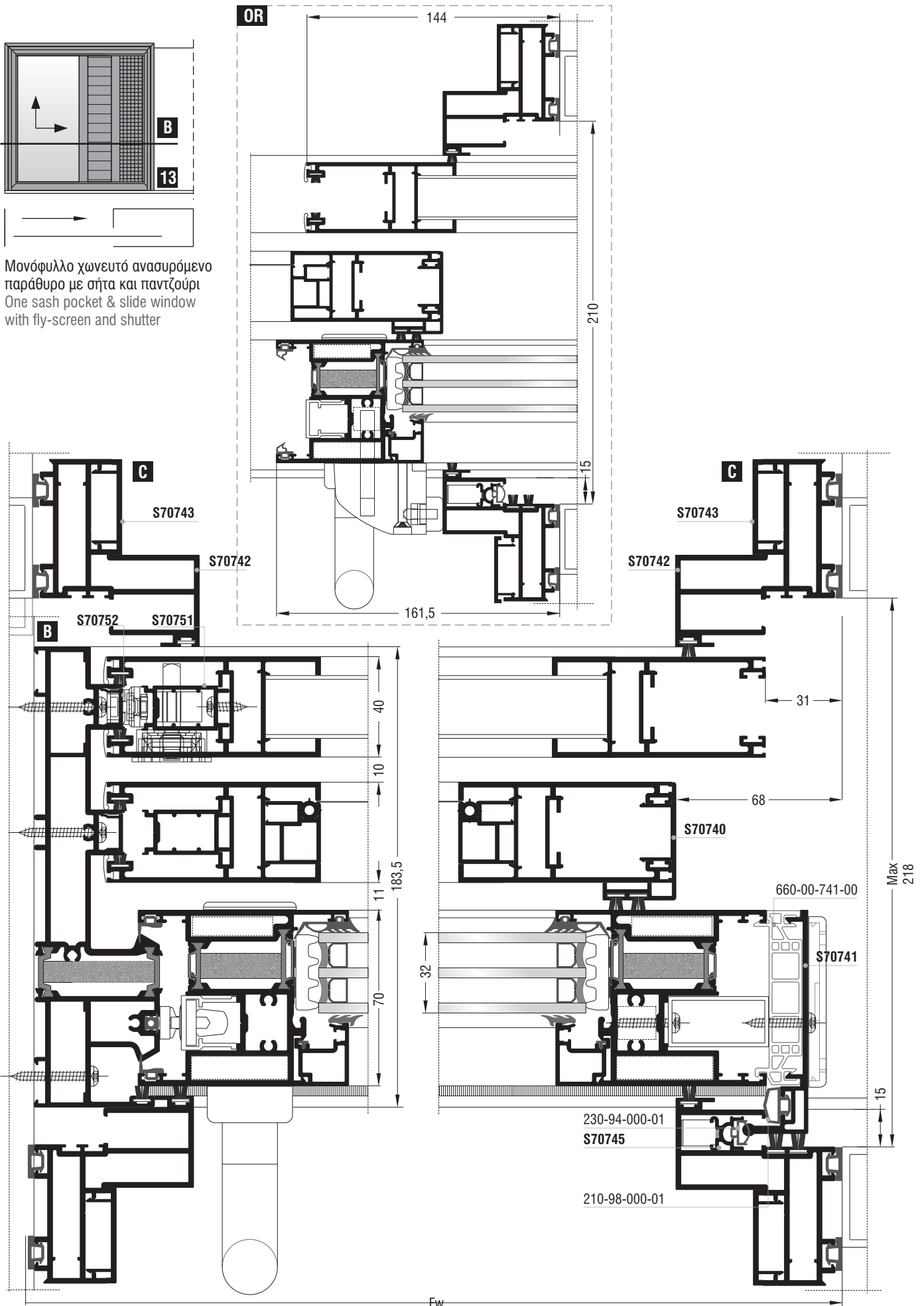















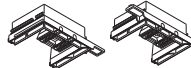

Χωνευτά ανασυρόμενα | Pocket lift & slide

Κοπές προφίλ Profile cuttings			Κοπές προφίλ Profile cuttings		
Οδηγοί S70728, S70732 Frame guides S70728, S70732			Οδηγοί S70728, S70732 Frame guides S70728, S70732		
Πλάτος οδηγού S70728 S70728 frame guide width		1 τεμ. piece	Πλάτος πηχάκι Glazing bead width		2 τεμ. pieces
Πλάτος οδηγού S70732 S70731 frame guide width		1 τεμ. piece	Ύψος πηχάκι Glazing bead height		2 τεμ. pieces
Πλάτος πρόσθετου S70736 S70736 beauty profile width		1 τεμ. piece	Ύψος πρόσθετου S70745 S70745 beauty profile height		1 τεμ. piece
Πλάτος πρόσθετου S70752 S70752 beauty profile width		1 τεμ. piece	Ύψος ακίστρου S70741 S70741 weathering profile height		1 τεμ. piece
Πλάτος καπάκι επικάλυψης υδατολεκάνης χαμηλού οδηγού S70773G Low guide drainage cover profile width S70773G		2 τεμ. pieces	Πλάτος φύλλου S70734 S70734 sash width		4 τεμ. pieces
Ύψος οδηγού S70728 S70728 frame guide height		1 τεμ. piece	Ύψος φύλλου S70734 S70734 sash height		4 τεμ. pieces
Ύψος αρμοκαλύπτρου S70742 S70742 trimming profile height		1 τεμ. piece	Πλάτος προφίλ σταθεροποίησης σίτας S70744 S70744 stabilization fly screen profile width		2 τεμ. pieces
		1 τεμ. piece	Ύψος προφίλ σταθεροποίησης σίτας S70744 S70744 stabilization fly screen profile height		2 τεμ. pieces
		2 τεμ. pieces			
Πλάτος πρόσθετου αρμοκαλύπτρου beauty trimming profile width		1 τεμ. piece	Ύψος ακίστρου σίτας S70740 S70740 fly screen weathering height		1 τεμ. piece
Ύψος πρόσθετου αρμοκαλύπτρου S70743 beauty trimming profile height		2 τεμ. pieces	Εξωτερικός νεροσταλλάκτης Outer waterproofing		1 τεμ. piece
		2 τεμ. pieces	Πλάτος τζαμιού Glazing width		1 τεμ. piece
Πλάτος φύλλου s70710 s70710 sash width		2 τεμ. pieces	Ύψος τζαμιού Glazing height		1 τεμ. piece
Ύψος φύλλου S70710 S70710 sash height		2 τεμ. pieces			

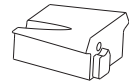
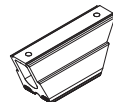
Κοπές εξαρτημάτων Accessory cuttings			
Κωδικός Code Nr	Εξάρτημα Accessory	Περιγραφή Description	Ποσότητα Quantity
113-13-101-00		Γωνία σύνδεσης πρεσαριστή καρφωτή Crimp nail cleat	1 τεμ. piece
113-33-078-00		Γωνία σύνδεσης πρεσαριστή καρφωτή Crimp nail cleat	4 τεμ. pieces
*113-15-132-00		Γωνία σύνδεσης πρεσαριστή καρφωτή Crimp nail cleat	4 τεμ. pieces
113-38-092-00		Γωνία σύνδεσης πρεσαριστή καρφωτή Crimp nail cleat	4 τεμ. pieces
125-13-398-00		Γωνία σύνδεσης κουμπωτή αλουμινίου Aluminium spring cleat	2 τεμ. pieces
140-11-260-00		Γωνία σύνδεσης κουμπωτή αλουμινίου Aluminium spring cleat	8 τεμ. pieces
125-11-412-00		Γωνία σύνδεσης κουμπωτή αλουμινίου Aluminium spring cleat	2 τεμ. pieces
113-13-133-00		Γωνία σύνδεσης κουμπωτή αλουμινίου Aluminium spring cleat	4 τεμ. pieces

Σημείωση: * Προαιρετικά | Note: * Optionally

Κοπές εξαρτημάτων Accessory cuttings							
Κωδικός Code Nr	Εξάρτημα Accessory	Περιγραφή Description	Ποσότητα Quantity				
200-70-005-03		Λάστιχο τζαμιού έξω Outer glazing gasket	<table border="1"> <tr> <td>Sw-124mm</td> <td>2τεμ. pieces</td> </tr> <tr> <td>Sh-124mm</td> <td>2τεμ. pieces</td> </tr> </table>	Sw-124mm	2τεμ. pieces	Sh-124mm	2τεμ. pieces
Sw-124mm	2τεμ. pieces						
Sh-124mm	2τεμ. pieces						
200-04-045-01		Λάστιχο τζαμιού μέσα Inner glazing gasket	<table border="1"> <tr> <td>Sw-152mm</td> <td>2τεμ. pieces</td> </tr> <tr> <td>Sh-152mm</td> <td>2τεμ. pieces</td> </tr> </table>	Sw-152mm	2τεμ. pieces	Sh-152mm	2τεμ. pieces
Sw-152mm	2τεμ. pieces						
Sh-152mm	2τεμ. pieces						
240-70-001-03		Λάστιχο φύλλου (πάνω) Sash gasket (up)	<table border="1"> <tr> <td>Sw-40mm</td> <td>2τεμ. pieces</td> </tr> </table>	Sw-40mm	2τεμ. pieces		
Sw-40mm	2τεμ. pieces						
240-70-002-03		Λάστιχο φύλλου Sash gasket	<table border="1"> <tr> <td>Sw-80mm</td> <td>2τεμ. pieces</td> </tr> </table>	Sw-80mm	2τεμ. pieces		
Sw-80mm	2τεμ. pieces						
240-70-003-03		Λάστιχο φύλλου (κάτω) Sash gasket (down)	<table border="1"> <tr> <td>Sw-93mm</td> <td>2τεμ. pieces</td> </tr> </table>	Sw-93mm	2τεμ. pieces		
Sw-93mm	2τεμ. pieces						
210-98-000-01		Λάστιχο αγκίστρου Gasket for weathering profile	<table border="1"> <tr> <td>Sw-6mm</td> <td>1τεμ. piece</td> </tr> </table>	Sw-6mm	1τεμ. piece		
Sw-6mm	1τεμ. piece						
250-15-513-01		Λάστιχο αρμοκαλύπτρου Trimming profile gasket	<table border="1"> <tr> <td>Fw</td> <td>4τεμ. pieces</td> </tr> <tr> <td>Fh</td> <td>8τεμ. pieces</td> </tr> </table>	Fw	4τεμ. pieces	Fh	8τεμ. pieces
Fw	4τεμ. pieces						
Fh	8τεμ. pieces						
230-94-000-01		Λάστιχο αρμοκαλύπτρου Trimming profile gasket	<table border="1"> <tr> <td>Fw-40mm</td> <td>1τεμ. piece</td> </tr> </table>	Fw-40mm	1τεμ. piece		
Fw-40mm	1τεμ. piece						
240-01-737-03		Λάστιχο φύλλου παντζουριού και σίτας Glazing for shutter S70737	<table border="1"> <tr> <td>Sw1-2mm</td> <td>4τεμ. pieces</td> </tr> <tr> <td>Sh1-2mm</td> <td>4τεμ. pieces</td> </tr> </table>	Sw1-2mm	4τεμ. pieces	Sh1-2mm	4τεμ. pieces
Sw1-2mm	4τεμ. pieces						
Sh1-2mm	4τεμ. pieces						
250-07-310-33		Λάστιχο σταθεροποίησης σίτας Stabilization fly screen glazing height	<table border="1"> <tr> <td>2Sh1 + 2Sw1-308mm</td> <td>1τεμ. piece</td> </tr> </table>	2Sh1 + 2Sw1-308mm	1τεμ. piece		
2Sh1 + 2Sw1-308mm	1τεμ. piece						
220-11-449-12		Λάστιχο για πηχάκι Glazing bead gasket	<table border="1"> <tr> <td>Sw-134mm</td> <td>2τεμ. pieces</td> </tr> <tr> <td>Sh-168mm</td> <td>2τεμ. pieces</td> </tr> </table>	Sw-134mm	2τεμ. pieces	Sh-168mm	2τεμ. pieces
Sw-134mm	2τεμ. pieces						
Sh-168mm	2τεμ. pieces						
240-00-312-01		Ελαστικό οδηγών Gasket for frame rails	<table border="1"> <tr> <td>Fw+800mm</td> <td>1 τεμ. piece</td> </tr> </table>	Fw+800mm	1 τεμ. piece		
Fw+800mm	1 τεμ. piece						
620-69-107-XX		Βουρτσάκι No.7 για αρμοκαλύπτρο Brush No.7 for trimming profile	<table border="1"> <tr> <td>Fw-114mm</td> <td>1τεμ. piece</td> </tr> <tr> <td>Fh-114mm</td> <td>4τεμ. pieces</td> </tr> </table>	Fw-114mm	1τεμ. piece	Fh-114mm	4τεμ. pieces
Fw-114mm	1τεμ. piece						
Fh-114mm	4τεμ. pieces						
620-69-107-XX		Βουρτσάκι No.7 για οδηγό Brush No.7 for frame guide	<table border="1"> <tr> <td>Fh-68mm</td> <td>1τεμ. piece</td> </tr> <tr> <td>Fw+400mm</td> <td>1τεμ. piece</td> </tr> </table>	Fh-68mm	1τεμ. piece	Fw+400mm	1τεμ. piece
Fh-68mm	1τεμ. piece						
Fw+400mm	1τεμ. piece						
620-69-306-XX		Βουρτσάκι TRIFIN No.6 για άγκιστρο Brush TRIFIN No.6 for weathering profile	<table border="1"> <tr> <td>Fh-14mm</td> <td>2τεμ. pieces</td> </tr> </table>	Fh-14mm	2τεμ. pieces		
Fh-14mm	2τεμ. pieces						
620-69-106-XX		Βουρτσάκι No.6 για παντζούρι και σιτα Brush No.6 for shutter and fly screen	<table border="1"> <tr> <td>Sw1-2mm</td> <td>4τεμ. pieces</td> </tr> <tr> <td>Sh1-2mm</td> <td>4τεμ. pieces</td> </tr> </table>	Sw1-2mm	4τεμ. pieces	Sh1-2mm	4τεμ. pieces
Sw1-2mm	4τεμ. pieces						
Sh1-2mm	4τεμ. pieces						
472-37-179-00		Βουρτσάκι για παντζούρι και σιτα Brush for shutter and fly screen	<table border="1"> <tr> <td>Sw1-2mm</td> <td>4τεμ. pieces</td> </tr> </table>	Sw1-2mm	4τεμ. pieces		
Sw1-2mm	4τεμ. pieces						
660-00-717-00		Γέφυρα τακαρίσματος Setting block	10 τεμ. pieces				
290-00-005-00		Τακάκι τζαμιού 5mm 5mm setting block	10 τεμ. pieces				
255-70-012-03		Βουλκανισμένη γωνία φύλλου Sash vulcanized corner	2 ζεύγη pairs				
255-70-023-03		Βουλκανισμένη γωνία φύλλου Sash vulcanized corner	2 ζεύγη pairs				

Κοπές εξαρτημάτων Accessory cuttings			
Κωδικός Code Nr	Εξάρτημα Accessory	Περιγραφή Description	Ποσότητα Quantity
311-00-710-03		Αποστατικό κύλισης Sliding spacer	minimum 6 τεμ. pieces
650-01-450-00		Εσωτερικό στόπερ Inner stopper	2 τεμ. pieces
660-00-613-00		Ανοξείδωτος οδηγός Stainless steel guide	(2 X Fw)-44mm 1 τεμ. piece
415-12-024-03		Εξωτερικό στόπερ Outer stopper	1 τεμ. piece
311-01-704-03		Κάλυμμα τάπας αγκίστρου (πάνω) End cap cover for weathering profile (up)	1 τεμ. piece
311-02-741-03		Τάπα αγκίστρου (Δεξιά ανασυρόμενο) End cap for weathering profile (Right lift & slide)	1 ζεύγος pair
311-05-704-03		Σφουγγάρι τάπας αγκίστρου (πάνω) End cap sponge for weathering profile (up)	1 τεμ. piece
311-00-741-03		Λάστιχο βάσης τάπας αγκίστρου End cap mount gasket for weathering profile	1 ζεύγος pair
311-01-728-03		Σύνδεσμος σκόρου χαμηλού μονού οδηγού (Αριστερά ανασυρόμενο) Edge cleat for single short frame guide (Left lift & slide)	1 τεμ. piece
660-01-745-00		Ελατήριο τηλεσκοπικού αρμοκαλύπτρου Spring for telescopic trimming profile	minimum 4 τεμ. pieces
660-00-745-03		Γλυσiera τηλεσκοπικού αρμοκαλύπτρου Entry guide for telescopic trimming profile	1 τεμ. piece
311-13-726-03		Τάπα ομαλής λειτουργίας (πάνω οδηγός) (Αριστερά ανασυρόμενο) End cap for smooth operation (up frame guide) (Left lift & slide)	1 τεμ. piece
660-00-749-00		Κρυφή ασφάλεια φύλλου για χαμηλό οδηγό Hidden sash security for short frame guide	minimum 1 τεμ. piece
660-00-741-00		PVC αγκίστρου PVC for weathering profile	Sh=49,5mm 1 τεμ. piece
313-10-030-00		Nomatec 30x10mm / 200	2Sh+ 2Sw-596mm 1 τεμ. piece
660-70-737-03		Σταθερό στόπερ οδηγού Fixed guide stopper	2 τεμ. pieces
650-70-737-03		Εσωτερικό στόπερ φύλλου παντζουριού Internal shutter sash stopper	4 ζεύγη pairs
600-02-737-00		Ράουλο κίνησης φύλλου παντζουριού Shutter sash roller drive	4 τεμ. pieces
311-01-731-03		Φραγμός υδατολεκάνης Drainage block	1 τεμ. piece

Χωνευτά ανασυρόμενα | Pocket lift & slide

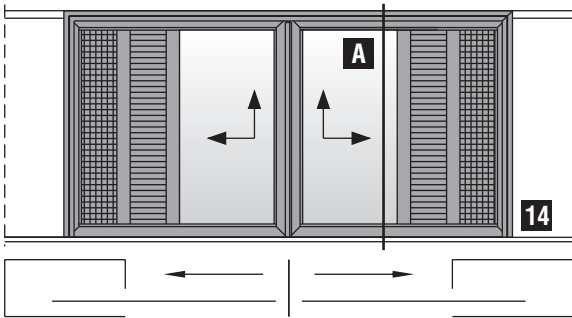

Δίφυλλο φιλητό χωνευτό ανασυρόμενο παράθυρο με σήτα και παντζούρι
Two sash meeting stile pocket & slide window with fly-screen and shutter

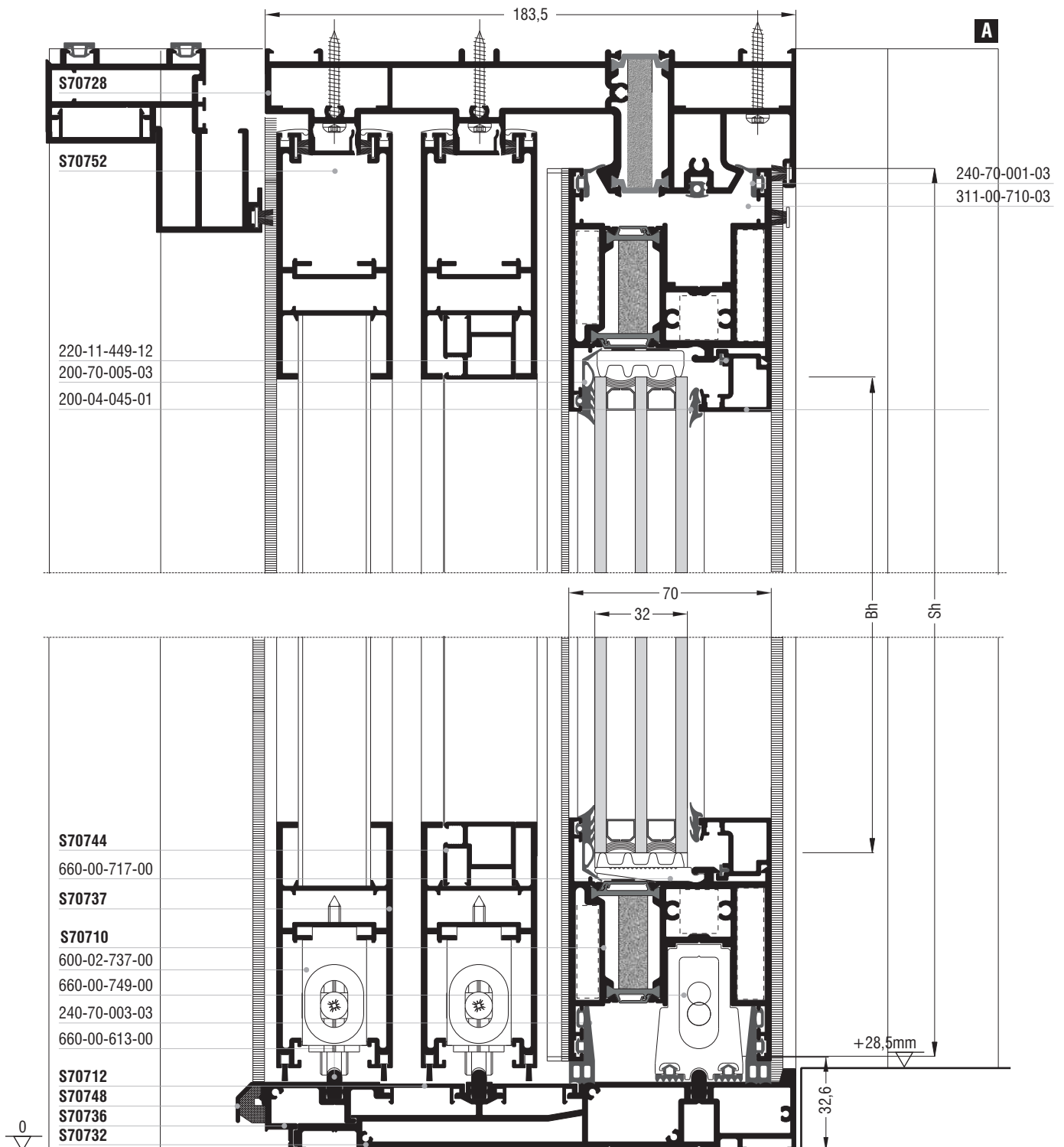

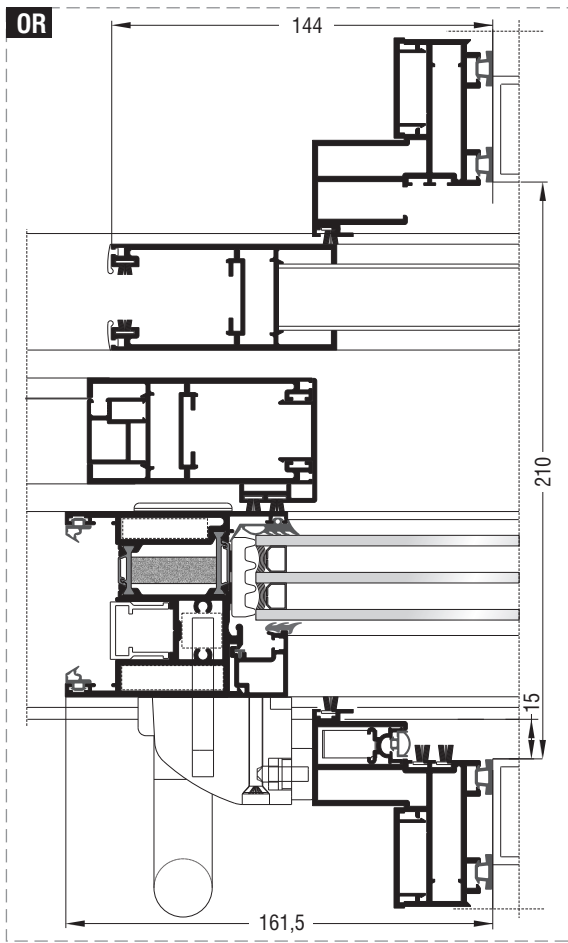



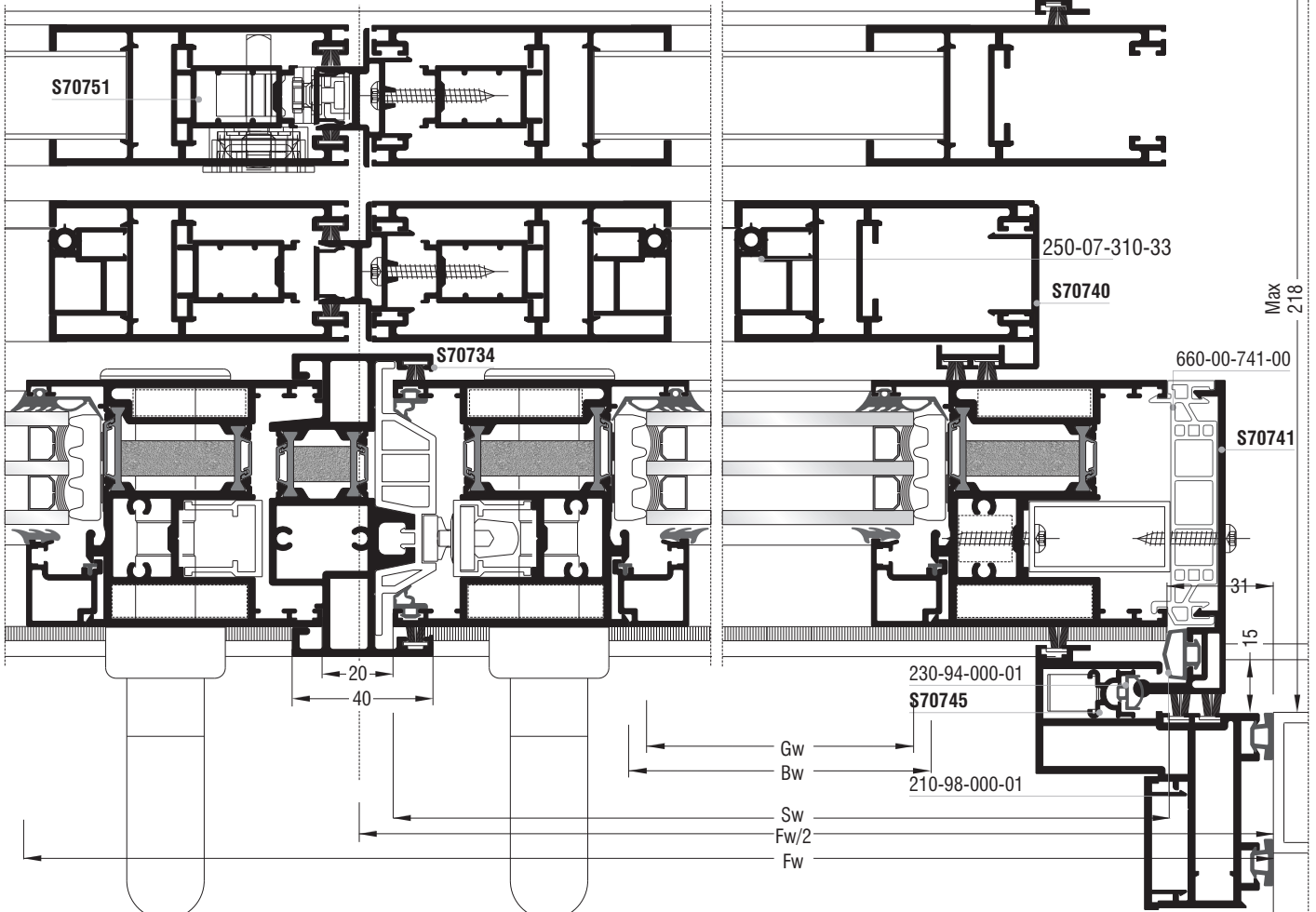
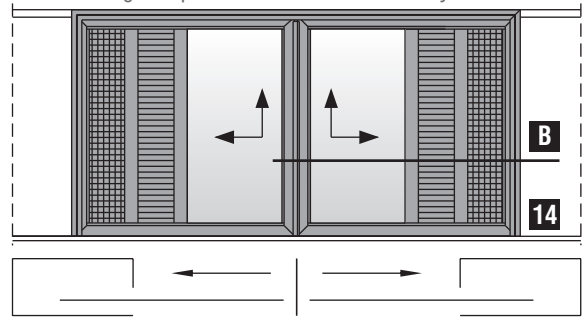



Δίφυλλο φιλητό χωνευτό ανασυρόμενο παράθυρο με σήτα και παντζούρι
Two sash meeting stile pocket & slide window with fly-screen and shutter



Χωνευτά ανασυρόμενα | Pocket lift & slide

Κοπές προφίλ Profile cuttings			Κοπές προφίλ Profile cuttings		
Οδηγοί S70728, S70732 Frame guides S70728, S70732			Οδηγοί S70728, S70732 Frame guides S70728, S70732		
Πλάτος οδηγού S70728 S70728 frame guide width	$Fw + 800mm$	1 τεμ. piece	Πλάτος πηχάκι Glazing bead width	$Bw = Sw - 134mm$	4 τεμ. pieces
Πλάτος οδηγού S70732 S70731 frame guide width	$2 \times Fw$	1 τεμ. piece	Ύψος πηχάκι Glazing bead height	$Bh = Sh - 168mm$	4 τεμ. pieces
Πλάτος πρόσθετου S70736 S70736 beauty profile width	$2 \times Fw$	1 τεμ. piece	Ύψος πρόσθετου S70745 S70745 beauty profile height	$Fh - 40mm$	2 τεμ. pieces
Πλάτος καπάκι επικάλυψης υδατολεκάνης χαμηλού οδηγού S70773G Low guide drainage cover profile width S70773G	$Fw + 10mm$	2 τεμ. pieces	Ύψος ακίστρου S70741 S70741 weathering profile height	$Sh - 6mm$	2 τεμ. pieces
Ύψος οδηγού S70728 S70728 frame guide height	$Fh - 28,5mm$	1 τεμ. piece	Ύψος φύλλου S70734 S70734 sash height	$Sh + 12mm$	1 τεμ. piece
Πλάτος αρμοκαλύπτρου S70742 S70742 trimming profile width	$Fw - 5mm$	1 τεμ. piece	Πλάτος φύλλου παντζουριού και σίτας S70737 S70737 Shutter and fly screen profile sash width	$Sw = Fw / 2 - 4,4mm$	8 τεμ. pieces
Ύψος αρμοκαλύπτρου S70742 S70742 trimming profile height	$Fh - 2,5mm$	1 τεμ. piece	Ύψος προφίλ σταθεροποίησης σίτας S70737 S70737 Shutter and fly screen profile sash height	$Sh = Fh - 56mm$	8 τεμ. pieces
	$Fh - 2,5mm$	1 τεμ. piece			
	$Fh - 2,5mm$	2 τεμ. pieces			
Πλάτος πρόσθετου αρμοκαλύπτρου S70743 beauty trimming profile width	$Fw - 47mm$	1 τεμ. piece	Ύψος μπινιού παντζουριού και σίτας S70739 S70739 Shutter and fly screen profile inversion height	$Sh = Fh - 56mm$	2 τεμ. pieces
Ύψος πρόσθετου αρμοκαλύπτρου S70743 beauty trimming profile height	$Fh - 23,5mm$	2 τεμ. pieces	Πλάτος προφίλ σταθεροποίησης σίτας S70744 S70744 stabilization fly screen profile width	$Sw - 126mm$	4 τεμ. pieces
	$Fh - 2,5mm$	2 τεμ. pieces			
Πλάτος φύλλου S70710 S70710 sash width	$Sw = Fw / 2 - 41mm$	4 τεμ. pieces	Ύψος προφίλ σταθεροποίησης σίτας S70744 S70744 stabilization fly screen profile height	$Sh - 126mm$	4 τεμ. pieces
Ύψος φύλλου S70710 S70710 sash height	$Sh = Fh - 72,5mm$	4 τεμ. pieces	Ύψος ακίστρου σίτας S70740 S70740 fly screen weathering height	$Sh = Fh - 56mm$	2 τεμ. pieces
Προφίλ σταθεροποίησης μπινιού και κλειδαριάς S70751 S70751 Inversion and lock stabilization profile	$Sh - 98mm$	3 τεμ. pieces	Εξωτερικός νεροσταλλάκτης Outer waterproofing	$Fw - 132mm$	1 τεμ. piece
Προφίλ επικάλυψης πάνω οδηγού S70752 S70752 Top frame guide cover profile	$Fw + 800mm$	2 τεμ. pieces	Πλάτος τζαμιού Glazing width	$Gw = Sw - 144mm$	2 τεμ. pieces
			Ύψος τζαμιού Glazing height	$Gh = Sh - 144mm$	2 τεμ. pieces

Κοπές εξαρτημάτων Accessory cuttings			
Κωδικός Code Nr	Εξάρτημα Accessory	Περιγραφή Description	Ποσότητα Quantity
113-33-078-00		Γωνία σύνδεσης πρεσαριστή καρφωτή Crimp nail cleat	8 τεμ. pieces
*113-15-132-00		Γωνία σύνδεσης πρεσαριστή καρφωτή Crimp nail cleat	8 τεμ. pieces
113-38-092-00		Γωνία σύνδεσης πρεσαριστή καρφωτή Crimp nail cleat	8 τεμ. pieces
140-11-260-00		Γωνία σύνδεσης κουμπωτή αλουμινίου Aluminium spring cleat	8 τεμ. pieces
125-11-412-00		Γωνία σύνδεσης κουμπωτή αλουμινίου Aluminium spring cleat	2 τεμ. pieces
113-13-133-00		Γωνία σύνδεσης κουμπωτή αλουμινίου Aluminium spring cleat	8 τεμ. pieces

Σημείωση: * Προαιρετικά | Note: * Optionally

Κοπές εξαρτημάτων Accessory cuttings			
Κωδικός Code Nr	Εξάρτημα Accessory	Περιγραφή Description	Ποσότητα Quantity
200-70-005-03		Λάστιχο τζαμιού έξω Outer glazing gasket	Sw-124mm 4τεμ. pieces Sh-124mm 4τεμ. pieces
200-04-045-01		Λάστιχο τζαμιού μέσα Inner glazing gasket	Sw-152mm 4τεμ. pieces Sh-152mm 4τεμ. pieces
240-70-001-03		Λάστιχο φύλλου (πάνω) Sash gasket (up)	Sw-40mm 4τεμ. pieces
240-70-002-03		Λάστιχο φύλλου Sash gasket	Sw-80mm 4τεμ. pieces
240-70-003-03		Λάστιχο φύλλου (κάτω) Sash gasket (down)	Sw-93mm 4τεμ. pieces
210-98-000-01		Λάστιχο αγκίστρου Gasket for weathering profile	Sw-6mm 2τεμ. pieces
250-15-513-01		Λάστιχο αρμοκαλύπτρου Trimming profile gasket	Fw 4τεμ. pieces Fh 8τεμ. pieces
230-94-000-01		Λάστιχο αρμοκαλύπτρου Trimming profile gasket	Fh-40mm 2τεμ. pieces
240-01-737-03		Λάστιχο φύλλου παντζουριού και σίτας Glazing for shutter S70737	Sw1-2mm 4τεμ. pieces Sh1-2mm 4τεμ. pieces
220-11-449-12		Λάστιχο για πηγάκι Glazing bead gasket	Sw-134mm 4τεμ. pieces Sh-168mm 4τεμ. pieces
620-69-107-XX		Βουρτσάκι No.7 για αρμοκαλύπτρο Brush No.7 for trimming profile	Fw-114mm 1τεμ. piece Fh-114mm 4τεμ. pieces
240-00-312-01		Ελαστικό οδηγών Gasket for frame rails	Fw + 800mm 1 τεμ. piece
620-69-107-XX		Βουρτσάκι No.7 για οδηγό Brush No.7 for frame guide	Fw + 400mm 1τεμ. piece
620-69-306-XX		Βουρτσάκι TRIFIN No.6 για άγκιστρο Brush TRIFIN No.6 for weathering profile	Fh-14mm 4τεμ. pieces
620-69-106-XX		Βουρτσάκι Νο6 για σίτα Brush No.6 for fly screen	Sh1-2mm 4τεμ. pieces
620-69-106-XX		Βουρτσάκι Νο6 για παντζούρι Brush No.6 for shutter	Sh1-2mm 2τεμ. pieces Sw1-2mm 4τεμ. pieces
250-07-310-33		Λάστιχο σταθεροποίησης σίτας Stabilization fly screen glazing height	2Sh1 + 2Sw1-308mm 2τεμ. pieces
472-37-179-00		Βουρτσάκι για παντζούρι Brush for shutter	Sw1-2mm 4τεμ. pieces
660-00-717-00		Γέφυρα τακαρίσματος Setting block	20 τεμ. pieces
290-00-005-00		Τακάκι τζαμιού 5mm 5mm setting block	20 τεμ. pieces
255-70-012-03		Βουλκανισμένη γωνία φύλλου Sash vulcanized corner	2 ζεύγος pair
255-70-023-03		Βουλκανισμένη γωνία φύλλου Sash vulcanized corner	2 ζεύγος pair

Κοπές εξαρτημάτων Accessory cuttings			
Κωδικός Code Nr	Εξάρτημα Accessory	Περιγραφή Description	Ποσότητα Quantity
311-00-710-03		Αποστατικό κύλισης Sliding spacer	minimum 12 τεμ. pieces
650-01-450-XX		Εσωτερικό στόπερ Inner stopper	2 τεμ. pieces
660-00-613-00		Ανοξειδωτος οδηγός Stainless steel guide	2 X Fw 1 τεμ. piece
415-12-024-03		Εξωτερικό στόπερ Outer stopper	2 τεμ. pieces
311-01-704-03		Κάλυμμα τάπας αγκίστρου (πάνω) End cap cover for weathering profile (up)	2 τεμ. pieces
311-05-704-03		Σφουγγάρι τάπας αγκίστρου (πάνω) End cap sponge for weathering profile (up)	2 τεμ. pieces
311-00-741-03		Λάστιχο βάσης τάπας αγκίστρου End cap mount gasket for weathering profile	1 ζεύγος pair
660-01-745-00		Ελατήριο τηλεσκοπικού αρμοκαλύπτρου Spring for telescopic trimming profile	minimum 8 τεμ. pieces
660-00-745-03		Γλυσiera τηλεσκοπικού αρμοκαλύπτρου Entry guide for telescopic trimming profile	2 τεμ. pieces
311-01-734-03		Σφουγγάρι τάπας μπινιού (πάνω) End cap sponge for sash inversion profile (up)	1 τεμ. piece
660-00-749-00		Κρυφή ασφάλεια φύλλου για χαμηλό οδηγό Hidden sash security for short frame guide	4 τεμ. pieces
660-00-734-00		PVC μπινιού PVC for sash inversion profile	Sh=43mm 1 τεμ. piece
660-00-741-00		PVC αγκίστρου PVC for weathering profile	Sh-49,5mm 2 τεμ. pieces
313-10-030-00		Nomatec 30x10mm / 200	2Sw+2Sh-596mm 2 τεμ. pieces
600-02-737-00		Ράουλο κίνησης φύλλου παντζουριού Shutter sash roller drive	4 τεμ. pieces
660-70-737-03		Σταθερό στόπερ οδηγού Fixed guide stopper	4 τεμ. pieces
650-70-737-03		Εσωτερικό στόπερ φύλλου παντζουριού Internal shutter sash stopper	8 ζεύγη pairs
311-00-736-03		Κλιπ σταθεροποίησης εξωτερικού νεροχύτη Clip for external drainage	(Fw/150mm) τεμ. piece
311-00-731-03		Φραγμός υδατολεκάνης Drainage block	1 τεμ. piece
311-01-731-03		Φραγμός υδατολεκάνης Drainage block	1 τεμ. piece

Σημείωση: * Προαιρετικά | Note: * Optionally

Για αριστερά ή δεξιά ανασυρόμενο επιλέγουμε από τα παρακάτω For left or right lift & slide we choose from the above			
Κωδικός Code Nr	Εξάρτημα Accessory	Περιγραφή Description	Ποσότητα Quantity
311-03-741-03		Τάπα αγκίστρου (Αριστερά ανασυρόμενο) End cap for weathering profile (Left lift & slide)	1 ζεύγος pair
311-02-741-03		Τάπα αγκίστρου (Δεξιά ανασυρόμενο) End cap for weathering profile (Right lift & slide)	1 ζεύγος pair
311-13-726-03		Τάπα ομαλής λειτουργίας (πάνω οδηγός) (Αριστερά ανασυρόμενο) End cap for smooth operation (up frame guide) (Left lift & slide)	1 τεμ. piece
311-03-726-03		Τάπα ομαλής λειτουργίας (πάνω οδηγός) (Δεξιά ανασυρόμενο) End cap for smooth operation (up frame guide) (Right lift & slide)	1 τεμ. piece
311-02-734-03	 Ανω Up Κάτω Down	Τάπα μπινιού φιλητής ένωσης (Αριστερά ανασυρόμενο) Sash inversion profile end cap for meeting stile (Left lift & slide)	1 ζεύγος pair
311-02-734-13		Τάπα μπινιού φιλητής ένωσης (Δεξιά ανασυρόμενο) Sash inversion profile end cap for meeting stile (Right lift & slide)	1 ζεύγος pair
311-04-734-13		Λάστιχο τάπας μπινιού (κάτω) (Αριστερά ανασυρόμενο) Gasket for sash inversion profile end cap (down) (Left lift & slide)	1 τεμ. piece
311-04-734-03		Λάστιχο τάπας μπινιού (κάτω) (Δεξιά ανασυρόμενο) Gasket for sash inversion profile end cap (down) (Right lift & slide)	1 τεμ. piece

Τομές 1:2 | Sections 1:2

Ανασυρόμενα με σταθερά | Lift & slide with fixed

Ανασυρόμενα με σταθερά | Lift & slide with fixed

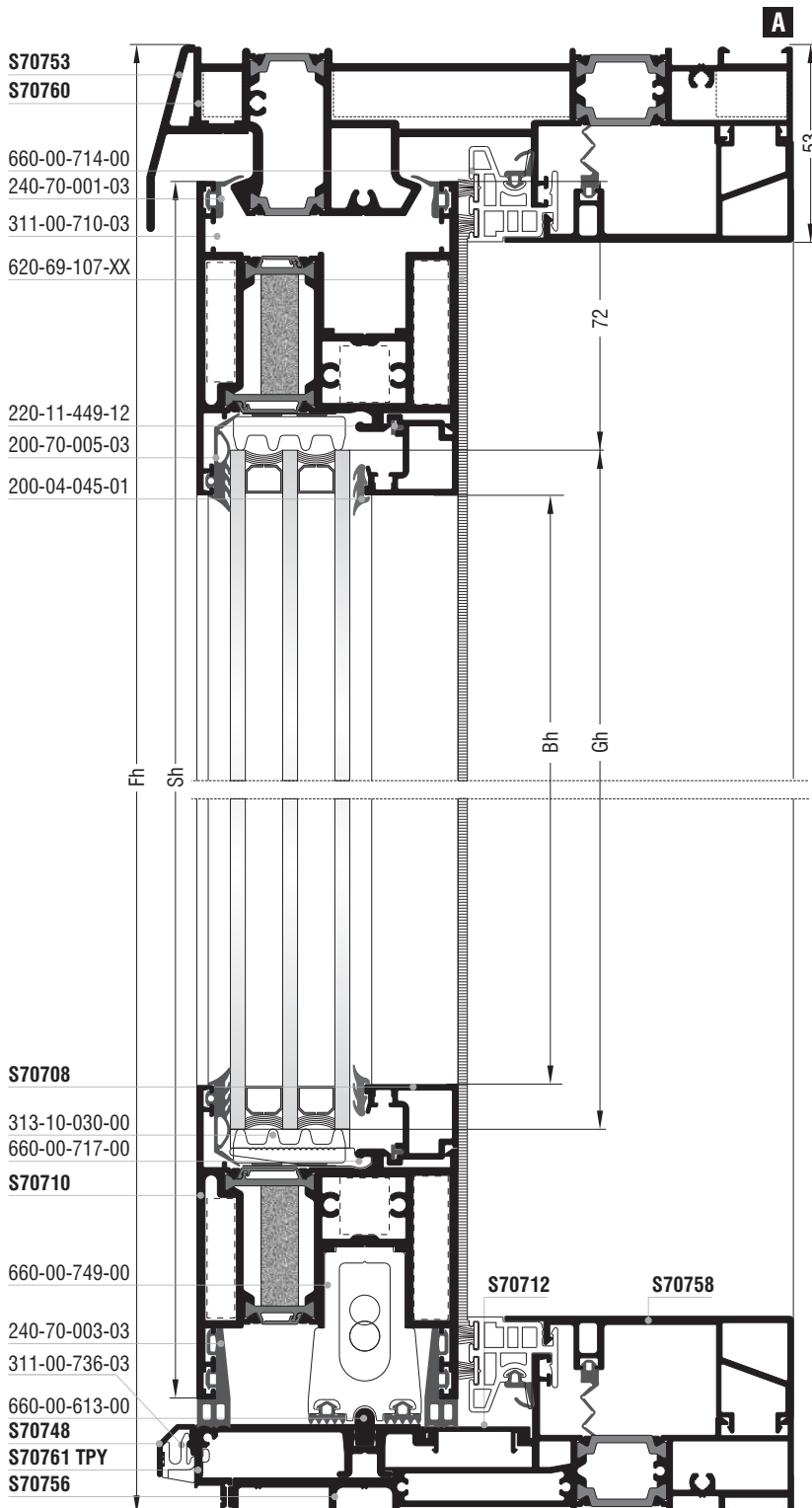
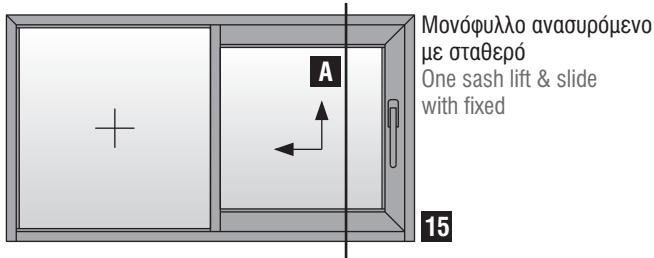

S70753
S70760

660-00-714-00

240-70-001-03

311-00-710-03

620-69-107-XX

220-11-449-12

200-70-005-03

200-04-045-01

S70708

313-10-030-00

660-00-717-00

S70710

660-00-749-00

240-70-003-03

311-00-736-03

660-00-613-00

S70748

S70761 TPY

S70756

S70712

S70758

Κοπές προφίλ | Profile cuttings

Οδηγοί | Frame guides S70760, S70756

Πλάτος οδηγού S70760 Frame guide width	Fw	1 τεμ. piece
Ύψος οδηγού S70760 Frame guide height	Fh-26mm +	1+1 τεμ. pieces
Πλάτος οδηγού S70756 Frame guide width	Fw-8,6mm	1 τεμ. piece
Πλάτος πρόσθετου S70761 TPY Beauty profile width	Fw-8,6mm	1 τεμ. piece
Πλάτος πρόσθετου S70773G Beauty profile width	Fw2-47,4mm	1 τεμ. piece
Πλάτος καπάκι S70712 Beauty cap width	Fw1-0,6mm	1 τεμ. piece
Πλάτος φύλλου S70710 Sash width	Sw1=Fw1-38mm Sw1=Fw1-38mm	1+1 τεμ. pieces
Ύψος φύλλου S70710 Sash height	Sh=Fh-67,8mm	1 τεμ. piece
Ύψος φύλλου S70714 Sash height	Sh=Fh-72,1mm	1 τεμ. piece
Ύψος φύλλου S70722 Sash height	Fh	1 τεμ. piece
Ύψος ακίστρου S70704 Weathering profile height	Fh-72,1mm Fh-52mm	1 τεμ. piece 1 τεμ. piece
Πλάτος πηχ. S70708 Glazing bead width	Bw1=Sw1-72mm	2 τεμ. pieces
Ύψος πηχ. S70708 Glazing bead height	Bh=Sh-168mm	2 τεμ. pieces
Πλάτος πηχ. S70708 Glazing bead width	Fw2-32,5mm	2 τεμ. pieces
Ύψος πηχ. S70708 Glazing bead height	Bh1=Fh-86mm	2 τεμ. pieces
Πλάτος νεροσταλάκτη S70748 Waterproofing profile width	Fw	1 τεμ. piece
Πλάτος νεροσταλάκτη S70753 Waterproofing profile width	Fw	1 τεμ. piece
Πλάτος πρόσθετου S70758 Beauty profile width	Fw1-49,4mm	2 τεμ. pieces
Ύψος πρόσθετου S70754 Beauty profile height	Fh-106mm	1 τεμ. pieces
Πλάτος τζαμιού Glazing width	Gw1=Sw1-81,8mm	1 τεμ. piece
Ύψος τζαμιού Glazing height	Gh=Sh-144mm	
Πλάτος τζαμιού Glazing width	Gw2=Fw2-42,4mm	1 τεμ. piece
Ύψος τζαμιού Glazing height	Gh1=Fh-62mm	

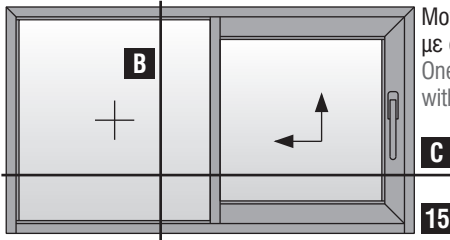

Μονόφυλλο ανασυρόμενο με σταθερό
One sash lift & slide with fixed

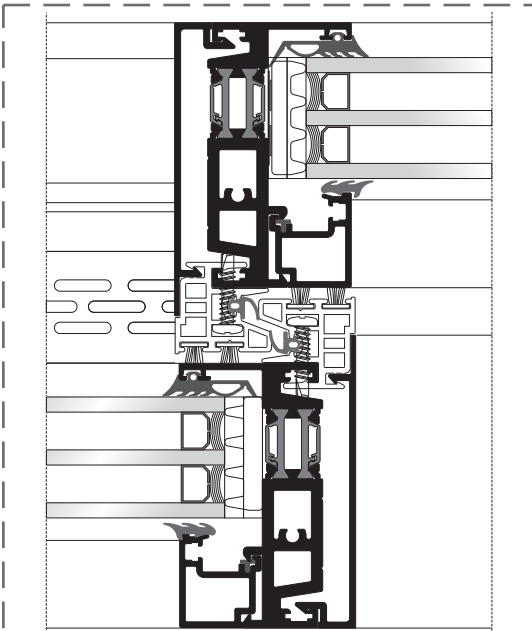
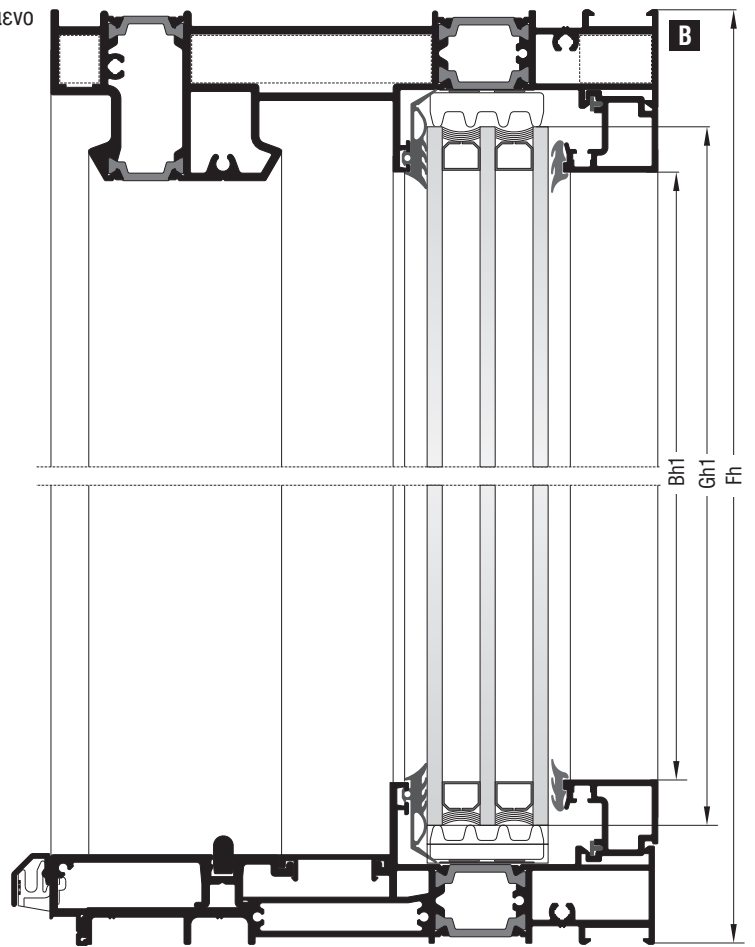







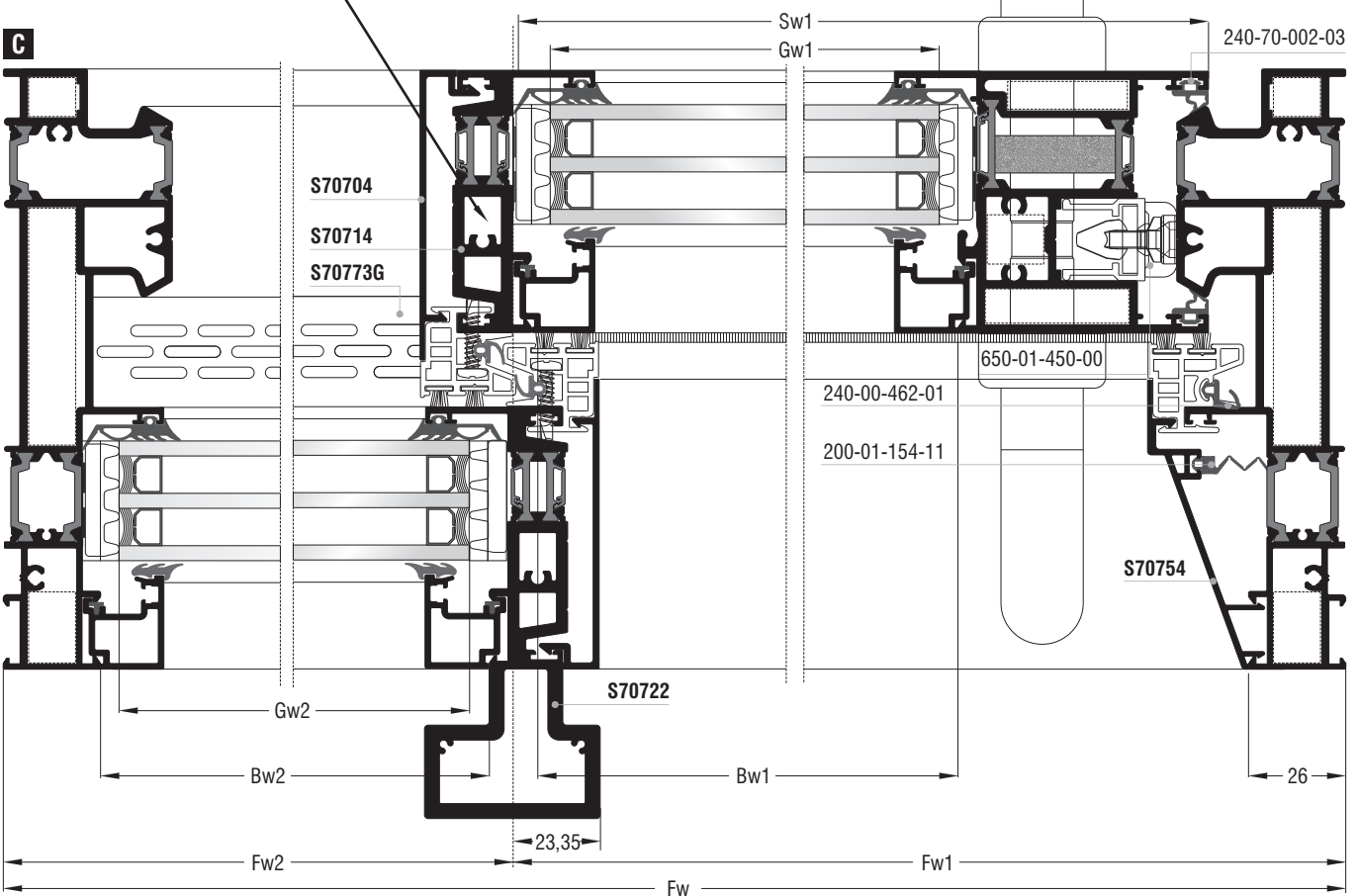





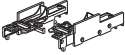



Ύψος φύλλου S70714
S70714 sash height

Sh=Fh-42mm	1 τεμ. piece
------------	----------------

Μεσαία τομή για παράθυρα | Middle section for windows



Κοπές εξαρτημάτων Accessory cuttings			
Κωδικός Code Nr	Εξάρτημα Accessory	Περιγραφή Description	Ποσότητα Quantity
113-13-634-00		Γωνία σύνδεσης πρεσαριστή καρφωτή Crimp nail cleat	2 τεμ. pieces
113-13-101-00		Γωνία σύνδεσης πρεσαριστή καρφωτή Crimp nail cleat	2 τεμ. pieces
113-13-196-00		Γωνία σύνδεσης πρεσαριστή καρφωτή Crimp nail cleat	2 τεμ. pieces
113-33-078-00		Γωνία σύνδεσης πρεσαριστή καρφωτή Crimp nail cleat	2 τεμ. pieces
*113-15-132-00		Γωνία σύνδεσης πρεσαριστή καρφωτή Crimp nail cleat	2 τεμ. pieces
113-38-092-00		Γωνία σύνδεσης πρεσαριστή καρφωτή Crimp nail cleat	2 τεμ. pieces
200-70-005-03		Λάστιχο τζαμιού έξω Outer glazing gasket	Sw1-63,4mm 2τεμ. pieces Sh-124mm 2τεμ. pieces
200-08-004-01		Λάστιχο τζαμιού μέσα Inner glazing gasket	Sw1-90mm 2τεμ. pieces Sh-152mm 2τεμ. pieces
200-08-004-01		Λάστιχο τζαμιού μέσα Inner glazing gasket	Sw2-49mm 2τεμ. pieces Sh-70mm 2τεμ. pieces
240-70-001-03		Λάστιχο φύλλου (πάνω) Sash gasket (up)	Sw1-57mm 2τεμ. pieces
240-70-002-03		Λάστιχο φύλλου Sash gasket	Sh-67mm 2τεμ. pieces
240-70-003-03		Λάστιχο φύλλου (κάτω) Sash gasket (down)	Sw1-92mm 2τεμ. pieces
240-70-005-03		Λάστιχο αγκίστρου Gasket for weathering profile	Όπως PVC - As PVC 660-00-714-00
240-00-462-01		Λάστιχο αγκίστρου Gasket for weathering profile	Sh-6mm 1 τεμ. piece Sw1-27mm 2τεμ. pieces Sh-42mm 2τεμ. pieces
200-01-154-11		Λάστιχο για πηγάκι Glazing bead gasket	Sw1-44mm 1τεμ. piece Sw1-44mm 1τεμ. piece Sh-42mm 1τεμ. piece
220-11-449-12		Λάστιχο για πηγάκι Glazing bead gasket	Bw1 = Sw1-72mm 2τεμ. pieces Bh = Sh-168mm 2τεμ. pieces Fw2-32,5mm 2τεμ. pieces Bh1 = Fh-86mm 2τεμ. pieces
620-69-306-XX		Βουρτσάκι TRIFIN No.6 για αγκίστρο Brush TRIFIN No.6 for weathering profile	Fw1-39,5mm 4τεμ. pieces Fh-69mm 4τεμ. pieces Sh-6mm 2τεμ. pieces
255-70-012-03		Βουλκανισμένη γωνία φύλλου Sash vulcanized corner	1 ζεύγος pair
255-70-023-03		Βουλκανισμένη γωνία φύλλου Sash vulcanized corner	1 ζεύγος pair

Κοπές εξαρτημάτων Accessory cuttings			
Κωδικός Code Nr	Εξάρτημα Accessory	Περιγραφή Description	Ποσότητα Quantity
650-01-450-XX		Εσωτερικό στόπερ Inner stopper	minimum 2 τεμ. pieces
415-12-024-03		Εξωτερικό στόπερ φύλλου Outer sash stopper	1 τεμ. piece
660-00-613-00		Ανοξείδωτος οδηγός Stainless steel guide	Fw-120,4mm 1 τεμ. piece
311-00-756-03		Τάπα σύνδεσης χαμηλού οδηγού End cap for short frame guide	1 τεμ. piece
311-01-704-03		Κάλυμμα τάπας αγκίστρου (πάνω) End cap cover for weathering profile (up)	1 τεμ. piece
311-11-704-03		Βάση τάπας αγκίστρου End cap mount for weathering profile	1 ζεύγος pair
311-09-704-03		Σφουγγάρι τάπας αγκίστρου (πάνω) End cap sponge for weathering profile (up)	1 τεμ. piece
311-12-704-03		Βάση τάπας αγκίστρου End cap mount for weathering profile	1 ζεύγος pair
311-14-704-03		Λάστιχο βάσης τάπας αγκίστρου (κάτω) End cap mount gasket for weathering profile (down)	1 τεμ. piece
660-00-749-00		Κρυφή ασφάλεια φύλλου για χαμηλό οδηγό Hidden sash security for short frame guide	1 τεμ. piece
311-00-736-03		Κλίπ εξωτερικού νεροσταλάκτη για χαμηλό οδηγό Outer waterproofing profile clip for short frame guide	(Fw/150mm) τεμ. pieces
660-00-714-00		PVC αγκίστρου PVC for weathering profile	Fw1-25mm 2 τεμ. pieces Fh-54,6mm 2 τεμ. pieces Sh-4,3mm 1 τεμ. piece
660-08-115-03		Βαλβίδα αέρα φ8 mm Air valve 8 mm	(Fw2-21)/150mm
311-00-710-03		Αποστατικό κύλισης Sliding spacer	minimum 6 τεμ. pieces
313-10-030-00		Nomatec 30x10mm / 200	2Sw1+2Sh-412mm 1 τεμ. piece 2Sw2+2Fh-126mm 1 τεμ. piece
660-00-717-00		Γέφυρα τακαρίσματος Setting block	7 τεμ. pieces
290-00-005-XX		Τακάκι τζαμιού 5mm 5mm setting block	31 τεμ. pieces

Ανασυρόμενα με σταθερά | Lift & slide with fixed

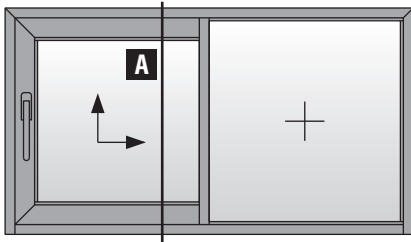

Μονόφυλλο ανασυρόμενο με σταθερό
One sash lift & slide with fixed

16

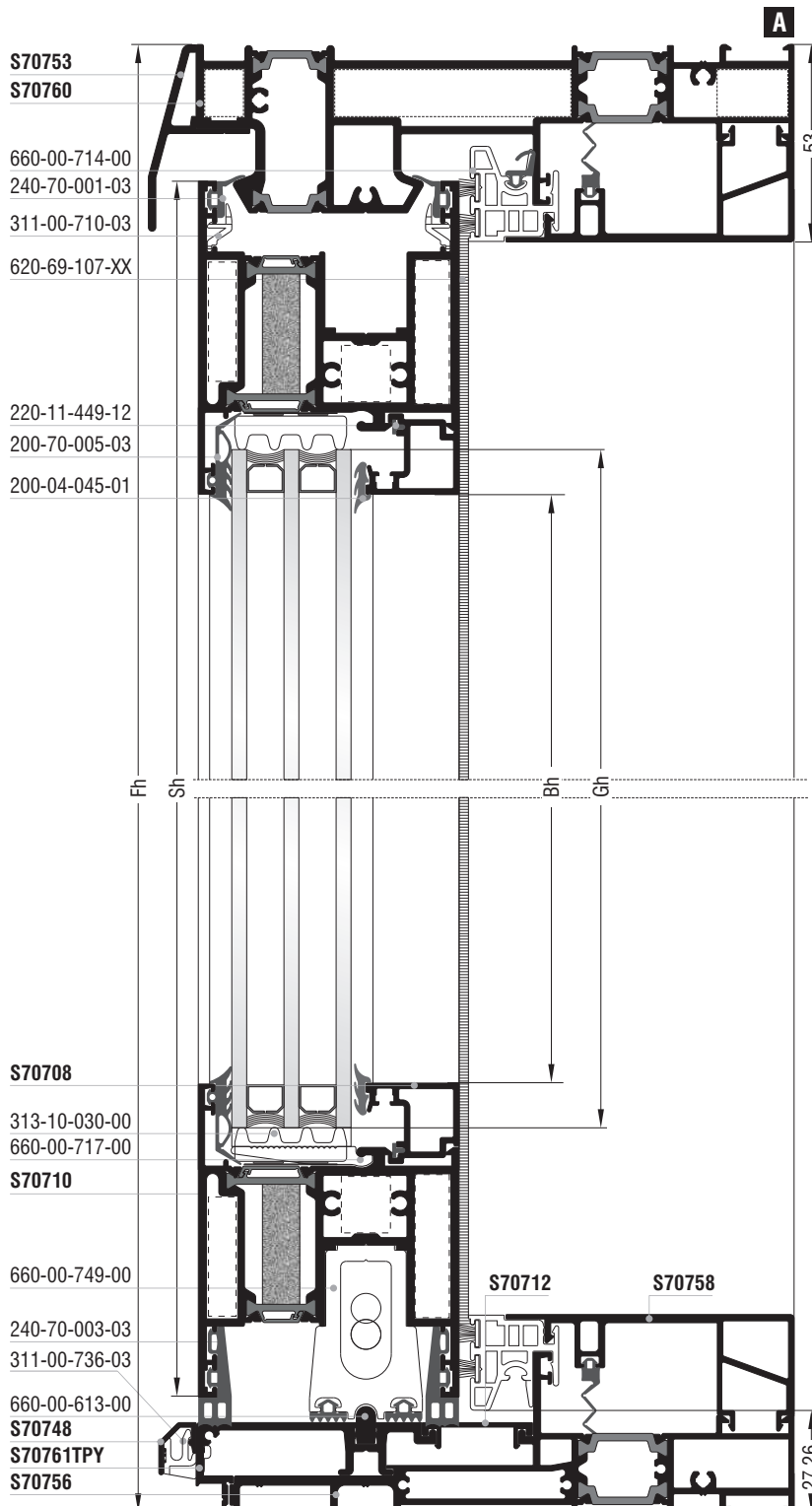

Κοπές προφίλ | Profile cuttings

Οδηγοί | Frame guides S70760, S70756

Πλάτος οδηγού S70760 Frame guide width		1 τεμ. piece
Ύψος οδηγού S70760 Frame guide height		1 + 1 τεμ. pieces
Πλάτος οδηγού S70756 Frame guide width		1 τεμ. piece
Πλάτος πρόσθετου S70761TPY Beauty profile width		1 τεμ. piece
Πλάτος πρόσθετου S70773G Beauty profile width		1 τεμ. piece
Πλάτος καπάκι S70712 Beauty cap width		1 τεμ. piece
Πλάτος φύλλου S70710 Sash width		1 τεμ. piece
Ύψος φύλλου S70710 Sash height		1 τεμ. piece
Ύψος φύλλου S70714 Sash height		1 τεμ. piece
Ύψος φύλλου S70722 Sash height		1 τεμ. piece
Ύψος αγκίστρου S70704 Weathering profile height		1 τεμ. piece
		1 τεμ. piece
Πλάτος πηχάκι Glazing bead width		2 τεμ. pieces
Ύψος πηχάκι Glazing bead height		2 τεμ. pieces
Πλάτος πηχάκι Glazing bead width		2 τεμ. pieces
Ύψος πηχάκι Glazing bead height		2 τεμ. pieces
Πλάτος νεροσταλάκτη S70748 Waterproofing profile width		1 τεμ. piece
Πλάτος νεροσταλάκτη S70753 Waterproofing profile width		1 τεμ. piece
Πλάτος πρόσθετου S70758 Beauty profile width		2 τεμ. pieces
Ύψος πρόσθετου S70754 Beauty profile height		1 τεμ. piece
Πλάτος τζαμιού Glazing width		1 τεμ. piece
Ύψος τζαμιού Glazing height		1 τεμ. piece
Πλάτος τζαμιού Glazing width		1 τεμ. piece
Ύψος τζαμιού Glazing height		1 τεμ. piece

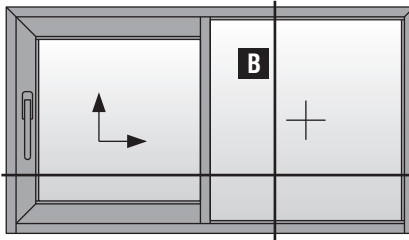

Μονόφυλλο ανασυρόμενο με σταθερό
One sash lift & slide with fixed

C

16

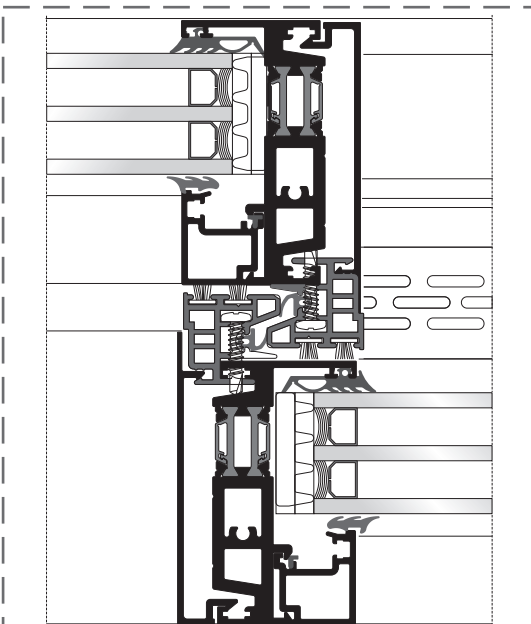
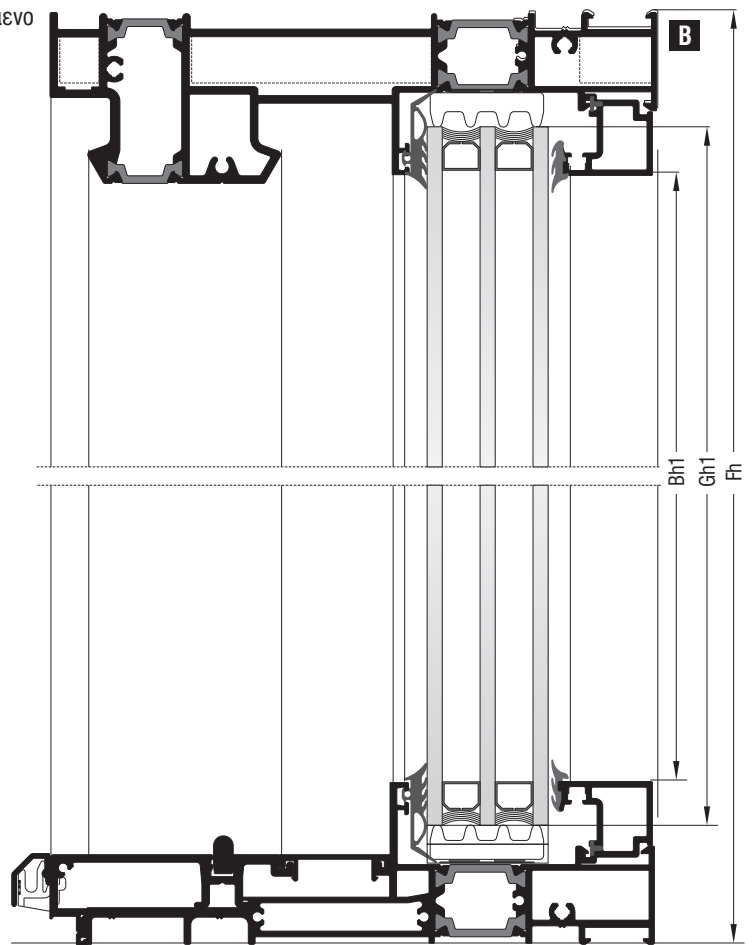

Ύψος φύλλου S70714
S70714 sash height

$Sh = Fh - 42mm$	1 τεμ. piece
------------------	----------------

Μεσαία τομή για παράθυρα | Middle section for windows

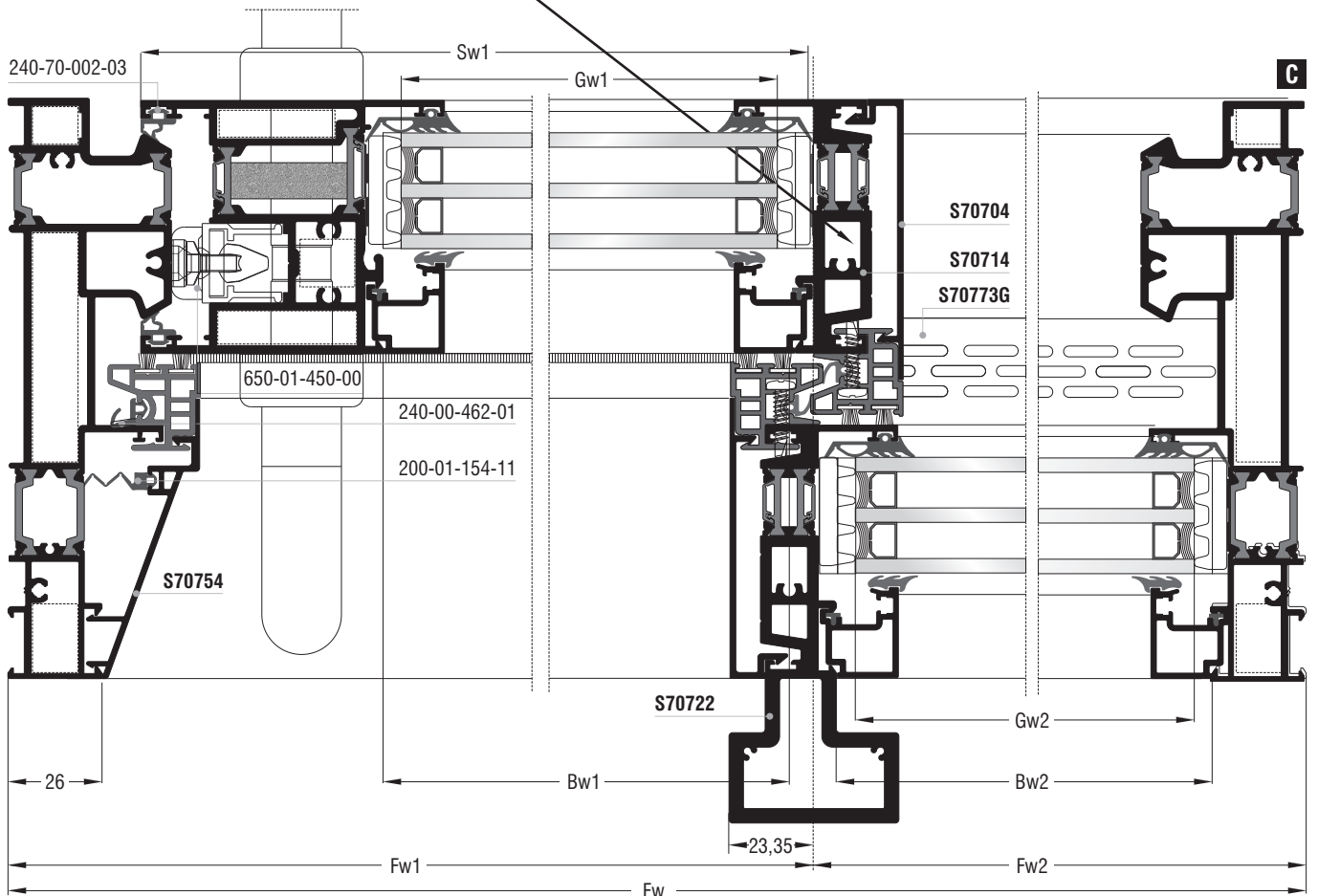

Κοπές εξαρτημάτων Accessory cuttings			
Κωδικός Code Nr	Εξάρτημα Accessory	Περιγραφή Description	Ποσότητα Quantity
113-13-634-00		Γωνία σύνδεσης πρεσαριστή καρφωτή Crimp nail cleat	2 τεμ. pieces
113-13-101-00		Γωνία σύνδεσης πρεσαριστή καρφωτή Crimp nail cleat	2 τεμ. pieces
113-13-196-00		Γωνία σύνδεσης πρεσαριστή καρφωτή Crimp nail cleat	2 τεμ. pieces
113-33-078-00		Γωνία σύνδεσης πρεσαριστή καρφωτή Crimp nail cleat	2 τεμ. pieces
*113-15-132-00		Γωνία σύνδεσης πρεσαριστή καρφωτή Crimp nail cleat	2 τεμ. pieces
113-38-092-00		Γωνία σύνδεσης πρεσαριστή καρφωτή Crimp nail cleat	2 τεμ. pieces
200-70-005-03		Λάστιχο τζαμιού έξω Outer glazing gasket	2τεμ. pieces 2τεμ. pieces
200-08-004-01		Λάστιχο τζαμιού μέσα Inner glazing gasket	2τεμ. pieces 2τεμ. pieces
200-08-004-01		Λάστιχο τζαμιού μέσα Inner glazing gasket	2τεμ. pieces 2τεμ. pieces
240-70-001-03		Λάστιχο φύλλου (πάνω) Sash gasket (up)	2τεμ. pieces
240-70-002-03		Λάστιχο φύλλου Sash gasket	2τεμ. pieces
240-70-003-03		Λάστιχο φύλλου (κάτω) Sash gasket (down)	2τεμ. pieces
240-70-005-03		Λάστιχο αγκίστρου Gasket for weathering profile	Όπως PVC - As PVC 660-00-714-00
200-01-154-11		Λάστιχο για πηχάκι Glazing bead gasket	1τεμ. piece 1τεμ. piece 1τεμ. piece
220-11-449-12		Λάστιχο για πηχάκι Glazing bead gasket	2τεμ. pieces 2τεμ. pieces 2τεμ. pieces 2τεμ. pieces
620-69-306-XX		Βουρτσάκι TRIFIN No.6 για άγκιστρο Brush TRIFIN No.6 for weathering profile	4τεμ. pieces 4τεμ. pieces 2τεμ. pieces
255-70-012-03		Βουλκανισμένη γωνία φύλλου Sash vulcanized corner	1 ζεύγος pair
255-70-023-03		Βουλκανισμένη γωνία φύλλου Sash vulcanized corner	1 ζεύγος pair

Σημείωση: * Προαιρετικά | Note: * Optionally

Κοπές εξαρτημάτων Accessory cuttings			
Κωδικός Code Nr	Εξάρτημα Accessory	Περιγραφή Description	Ποσότητα Quantity
650-01-450-XX		Εσωτερικό στόπερ Inner stopper	minimum 2 τεμ. pieces
415-12-024-03		Εξωτερικό στόπερ φύλλου Outer sash stopper	1 τεμ. piece
660-00-613-00		Ανοξείδωτος οδηγός Stainless steel guide	Fw-120,4mm 1 τεμ. piece
311-00-756-03		Τάπα σύνδεσης χαμηλού οδηγού End cap for short frame guide	1 τεμ. piece
311-01-704-03		Κάλυμμα τάπας αγκίστρου (πάνω) End cap cover for weathering profile (up)	1 τεμ. piece
311-10-704-03		Βάση τάπας αγκίστρου End cap mount for weathering profile	1 ζεύγος pair
311-09-704-03		Σφουγγάρι τάπας αγκίστρου (πάνω) End cap sponge for weathering profile (up)	1 τεμ. piece
311-13-704-03		Βάση τάπας αγκίστρου End cap mount for weathering profile	1 ζεύγος pair
311-15-704-03		Λάστιχο βάσης τάπας αγκίστρου (κάτω) End cap mount gasket for weathering profile (down)	1 τεμ. piece
660-00-749-00		Κρυφή ασφάλεια φύλλου για χαμηλό οδηγό Hidden sash security for short frame guide	1 τεμ. piece
311-00-736-03		Κλίπ εξωτερικού νεροσταλάκτη για χαμηλό οδηγό Outer waterproofing profile clip for short frame guide	(Fw/150mm) τεμ. pieces
660-00-714-00		PVC αγκίστρου PVC for weathering profile	Fw1-25mm 2 τεμ. pieces Fh-54,6mm 2 τεμ. pieces Sh-4,3mm 1 τεμ. piece
660-08-115-03		Βαλβίδα αέρα φ8 mm Air valve 8 mm	(Fw2-21)/150mm
311-00-710-03		Αποστατικό κύλισης Sliding spacer	minimum 6 τεμ. pieces
313-10-030-00		Nomatec 30x10mm / 200	2Sw1+2Sh-412mm 1 τεμ. piece 2Sw2+2Fh-126mm 1 τεμ. piece
660-00-717-00		Γέφυρα τακαρίσματος Setting block	7 τεμ. pieces
290-00-005-00		Τακάκι τζαμιού 5mm 5mm setting block	31 τεμ. pieces

Ανασυρόμενα με σταθερά | Lift & slide with fixed

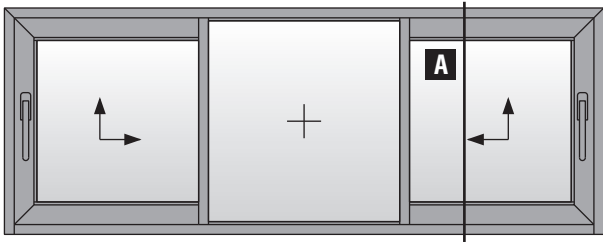

Δίφυλλο ανασυρόμενο με σταθερό
Two sash lift & slide with fixed

17

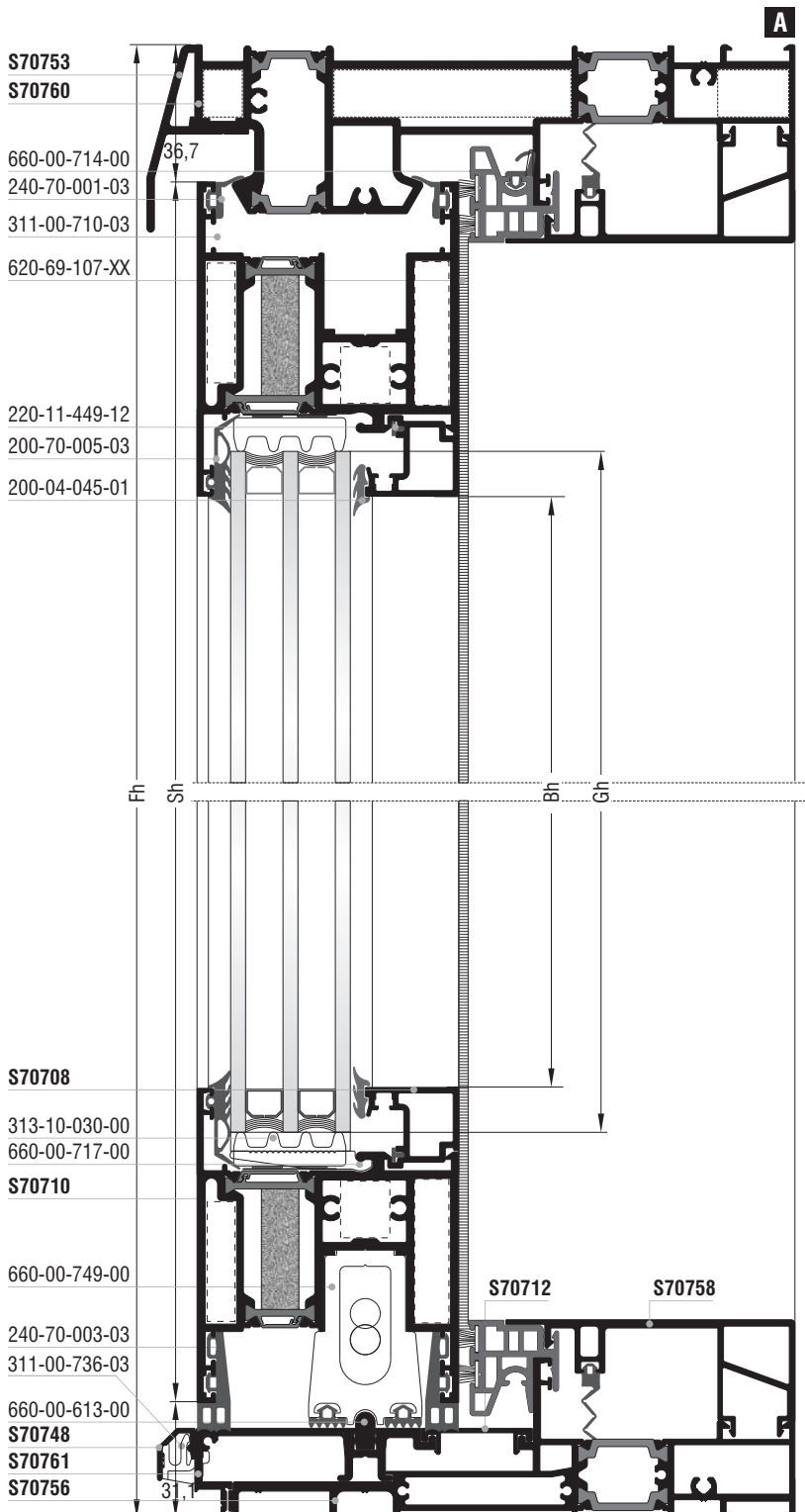

S70753
S70760

660-00-714-00
240-70-001-03
311-00-710-03
620-69-107-XX

220-11-449-12
200-70-005-03
200-04-045-01

S70708

313-10-030-00
660-00-717-00

S70710

660-00-749-00

240-70-003-03
311-00-736-03

660-00-613-00
S70748
S70761
S70756

S70712

S70758

Κοπές προφίλ | Profile cuttings

Οδηγοί | Frame guides S70760, S70756

Πλάτος οδηγού S70760 Frame guide width		1 τεμ. piece
Ύψος οδηγού S70760 Frame guide height		1+1 τεμ. pieces
Πλάτος οδηγού S70756 Frame guide width		1 τεμ. piece
Πλάτος πρόσθετου S70761 Beauty profile width		1 τεμ. piece
Πλάτος πρόσθετου S70773G Beauty profile width		1 τεμ. piece
Πλάτος καπάκι S70712 Beauty cap width		2 τεμ. pieces
Πλάτος φύλλου S70710 Sash width		2 τεμ. pieces
Ύψος φύλλου S70710 Sash height		2 τεμ. pieces
Ύψος φύλλου S70714 Sash height		2 τεμ. pieces
Ύψος φύλλου S70714 Sash height		2 τεμ. pieces
Ύψος αγκίστρου S70704 Weathering profile height		2 τεμ. pieces
		2 τεμ. pieces
Πλάτος πηχάκι Glazing bead width		6 τεμ. pieces
Ύψος πηχάκι Glazing bead height		4 τεμ. pieces
Ύψος πηχάκι Glazing bead height		2 τεμ. pieces
Πλάτος νεροσταλάκτη S70748 Waterproofing profile width		1 τεμ. piece
Πλάτος νεροσταλάκτη S70753 Waterproofing profile width		1 τεμ. piece
Πλάτος πρόσθετου S70758 Beauty profile width		2 τεμ. pieces
Ύψος πρόσθετου S70754 Beauty profile height		2 τεμ. pieces
Πλάτος τζαμιού Glazing width		2 τεμ. pieces
Ύψος τζαμιού Glazing height		
Πλάτος τζαμιού Glazing width		1 τεμ. piece
Ύψος τζαμιού Glazing height		

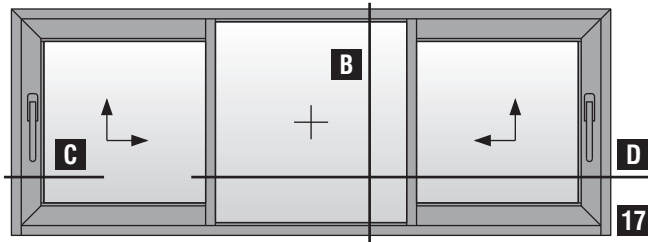



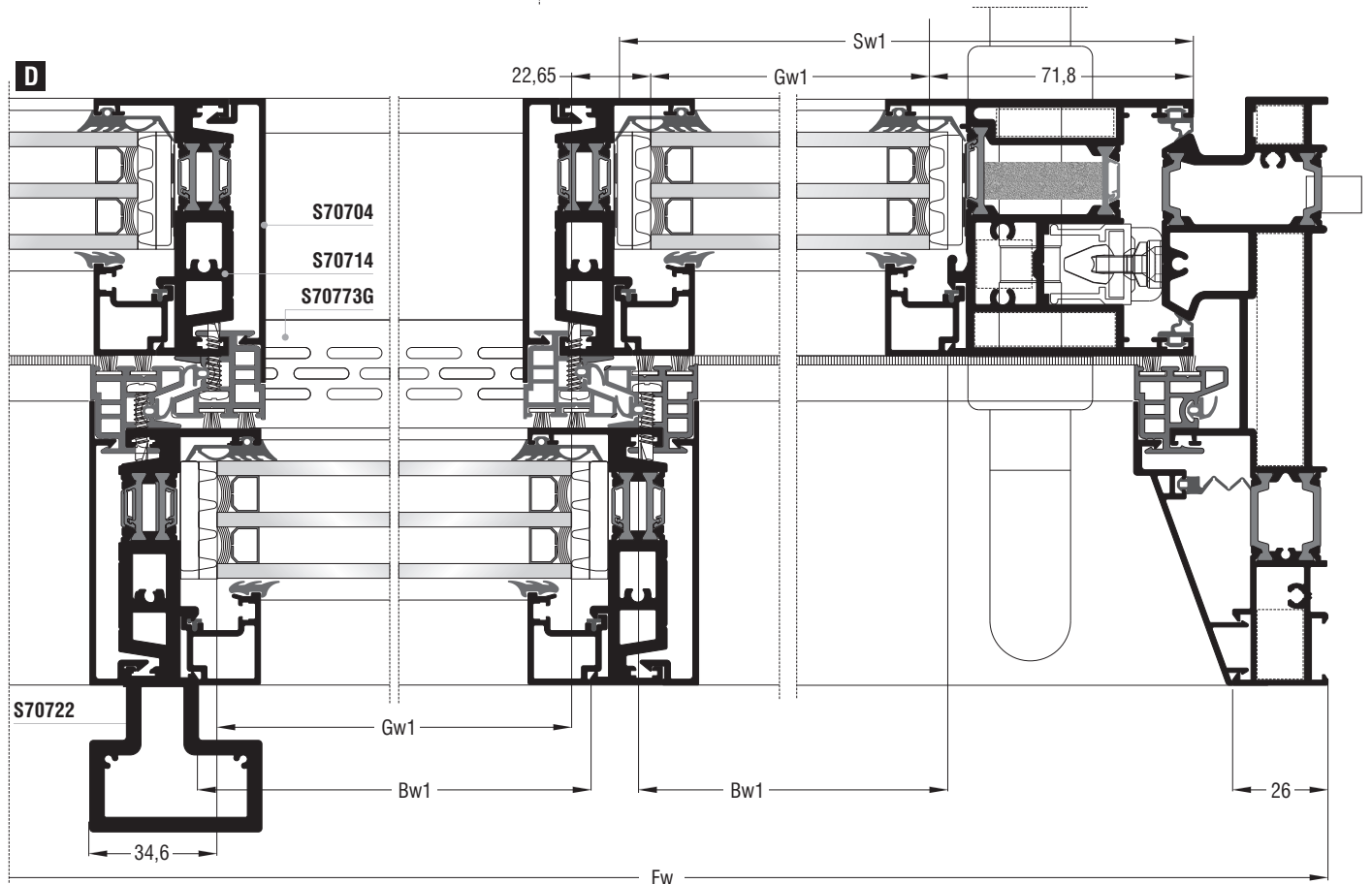
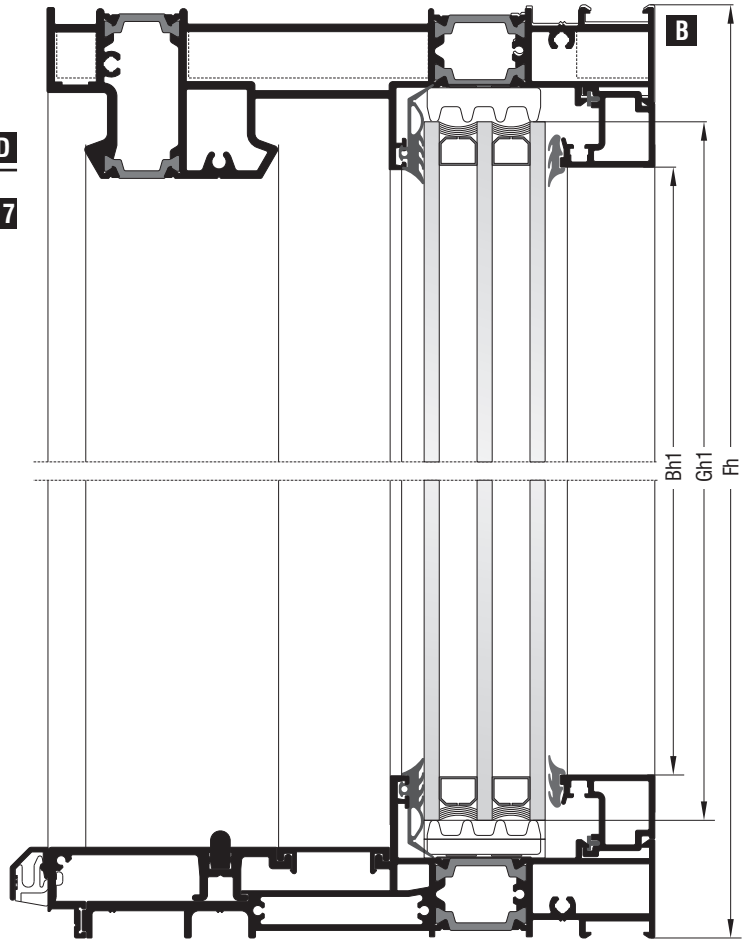
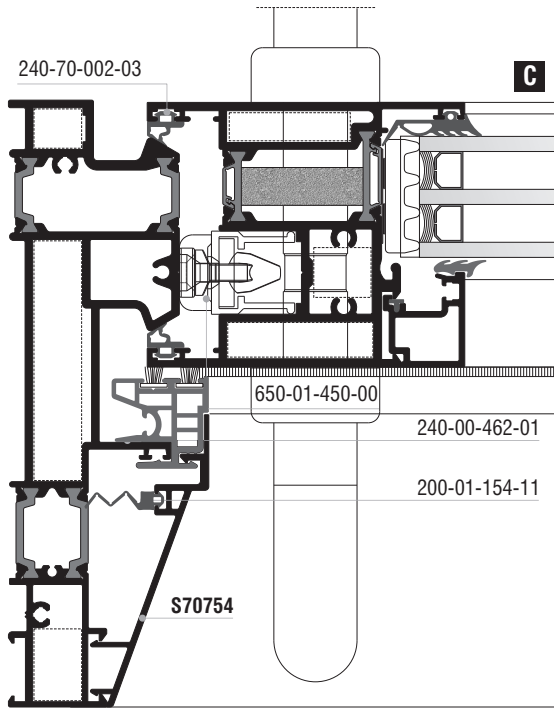







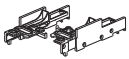



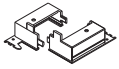
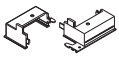

Δίφυλλο ανασυρόμενο με σταθερό | Two sash lift & slide with fixed

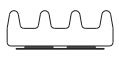

Κοπές εξαρτημάτων Accessory cuttings											
Κωδικός Code Nr	Εξάρτημα Accessory	Περιγραφή Description	Ποσότητα Quantity								
113-13-634-00		Γωνία σύνδεσης πρεσαριστή καρφωτή Crimp nail cleat	2 τεμ. pieces								
113-13-101-00		Γωνία σύνδεσης πρεσαριστή καρφωτή Crimp nail cleat	2 τεμ. pieces								
113-13-196-00		Γωνία σύνδεσης πρεσαριστή καρφωτή Crimp nail cleat	2 τεμ. pieces								
113-33-078-00		Γωνία σύνδεσης πρεσαριστή καρφωτή Crimp nail cleat	4 τεμ. pieces								
*113-15-132-00		Γωνία σύνδεσης πρεσαριστή καρφωτή Crimp nail cleat	4 τεμ. pieces								
113-38-092-00		Γωνία σύνδεσης πρεσαριστή καρφωτή Crimp nail cleat	4 τεμ. pieces								
200-70-005-03		Λάστιχο τζαμιού έξω Outer glazing gasket	<table border="0"> <tr><td></td><td>4τεμ. pieces</td></tr> <tr><td></td><td>4τεμ. pieces</td></tr> <tr><td></td><td>2τεμ. pieces</td></tr> <tr><td></td><td>2τεμ. pieces</td></tr> </table>		4τεμ. pieces		4τεμ. pieces		2τεμ. pieces		2τεμ. pieces
	4τεμ. pieces										
	4τεμ. pieces										
	2τεμ. pieces										
	2τεμ. pieces										
200-08-004-01		Λάστιχο τζαμιού μέσα Inner glazing gasket	<table border="0"> <tr><td></td><td>6τεμ. pieces</td></tr> <tr><td></td><td>2τεμ. pieces</td></tr> <tr><td></td><td>4τεμ. pieces</td></tr> </table>		6τεμ. pieces		2τεμ. pieces		4τεμ. pieces		
	6τεμ. pieces										
	2τεμ. pieces										
	4τεμ. pieces										
240-70-001-03		Λάστιχο φύλλου (πάνω) Sash gasket (up)	2τεμ. pieces								
240-70-002-03		Λάστιχο φύλλου Sash gasket	2τεμ. pieces								
240-70-005-03		Λάστιχο αγκίστρου Gasket for weathering profile	<table border="0"> <tr><td></td><td>4 τεμ. pieces</td></tr> <tr><td></td><td>4 τεμ. pieces</td></tr> <tr><td></td><td>2 τεμ. pieces</td></tr> </table>		4 τεμ. pieces		4 τεμ. pieces		2 τεμ. pieces		
	4 τεμ. pieces										
	4 τεμ. pieces										
	2 τεμ. pieces										
240-70-003-03		Λάστιχο φύλλου (κάτω) Sash gasket (down)	4τεμ. pieces								
200-01-154-11		Λάστιχο για πηχάκι Glazing bead gasket	2τεμ. pieces								
220-11-449-12		Λάστιχο για πηχάκι Glazing bead gasket	<table border="0"> <tr><td></td><td>6τεμ. pieces</td></tr> <tr><td></td><td>4τεμ. pieces</td></tr> <tr><td></td><td>2τεμ. pieces</td></tr> </table>		6τεμ. pieces		4τεμ. pieces		2τεμ. pieces		
	6τεμ. pieces										
	4τεμ. pieces										
	2τεμ. pieces										
620-69-306-XX		Βουρτσάκι TRIFIN No.6 για άγκιστρο Brush TRIFIN No.6 for weathering profile	<table border="0"> <tr><td></td><td>8τεμ. pieces</td></tr> <tr><td></td><td>8τεμ. pieces</td></tr> <tr><td></td><td>4τεμ. pieces</td></tr> </table>		8τεμ. pieces		8τεμ. pieces		4τεμ. pieces		
	8τεμ. pieces										
	8τεμ. pieces										
	4τεμ. pieces										
255-70-012-03		Βουλκανισμένη γωνία φύλλου Sash vulcanized corner	2 ζεύγη pairs								
255-70-023-03		Βουλκανισμένη γωνία φύλλου Sash vulcanized corner	2 ζεύγη pairs								

Σημείωση: * Προαιρετικά | Note: * Optionally

Κοπές εξαρτημάτων Accessory cuttings			
Κωδικός Code Nr	Εξάρτημα Accessory	Περιγραφή Description	Ποσότητα Quantity
650-01-450-XX		Εσωτερικό στόπερ Inner stopper	minimum 4 τεμ. pieces
415-12-024-03		Εξωτερικό στόπερ φύλλου Outer sash stopper	2 τεμ. pieces
660-00-613-00		Ανοξείδωτος οδηγός Stainless steel guide	Fw-120,4mm 1 τεμ. piece
311-00-756-03		Τάπα σύνδεσης χαμηλού οδηγού End cap for short frame guide	1 τεμ. piece
311-01-704-03		Κάλυμμα τάπας αγκίστρου (πάνω) End cap cover for weathering profile (up)	2 τεμ. pieces
311-11-704-03		Βάση τάπας αγκίστρου End cap mount for weathering profile	1 ζεύγος pair
311-10-704-03		Σετ Βάση τάπας αγκίστρου Set end cap mount for weathering profile	1 ζεύγος pair
311-09-704-03		Σφουγγάρι τάπας αγκίστρου (πάνω) End cap sponge for weathering profile (up)	2 τεμ. pieces
311-12-704-03		Βάση τάπας αγκίστρου End cap mount for weathering profile	1 ζεύγος pair
311-13-704-03		Σετ Λάστιχο βάσης τάπας αγκίστρου (κάτω) Set end cap mount gasket for weathering profile (down)	1 ζεύγος pair
311-14-704-03		Λάστιχο βάσης τάπας αγκίστρου (κάτω) End cap mount gasket for weathering profile (down)	1 τεμ. piece
311-15-704-03		Λάστιχο βάσης τάπας αγκίστρου (κάτω) End cap mount gasket for weathering profile (down)	1 τεμ. piece
660-00-749-00		Κρυφή ασφάλεια φύλλου για χαμηλό οδηγό Hidden sash security for short frame guide	4 τεμ. pieces
311-00-736-03		Κλίπ εξωτερικού νεροσταλάκτη για χαμηλό οδηγό Outer waterproofing profile clip for short frame guide	Gw/150mm τεμ. pieces
660-00-714-00		PVC αγκίστρου PVC for weathering profile	Fw/3+7,5mm 4 τεμ. pieces Fh-54,6mm 4 τεμ. pieces Sh-4,3mm 2 τεμ. pieces
660-08-115-03		Βαλβίδα αέρα φ8 mm Air valve 8 mm	Gw/150mm
311-00-710-03		Αποστατικό κύλισης Sliding spacer	minimum 12 τεμ. pieces
313-10-030-00		Nomatec 30x10mm / 200	Fw/3+2Sh-382,8mm 2 τεμ. pieces Fw/3+2Fh-258,8mm 1 τεμ. piece
660-00-717-00		Γέφυρα τακαρίσματος Setting block	14 τεμ. pieces
290-00-005-00		Τακάκι τζαμιού 5mm 5mm setting block	32 τεμ. pieces

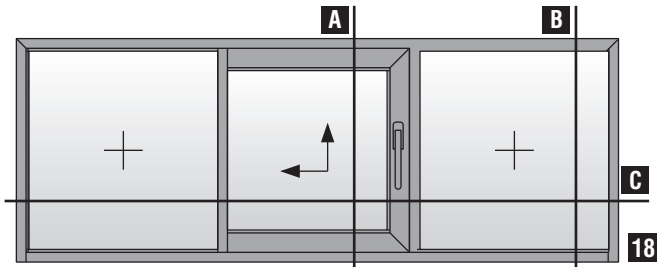

Μονόφυλλο ανασυρόμενο με σταθερά
One sash lift & slide with fixed

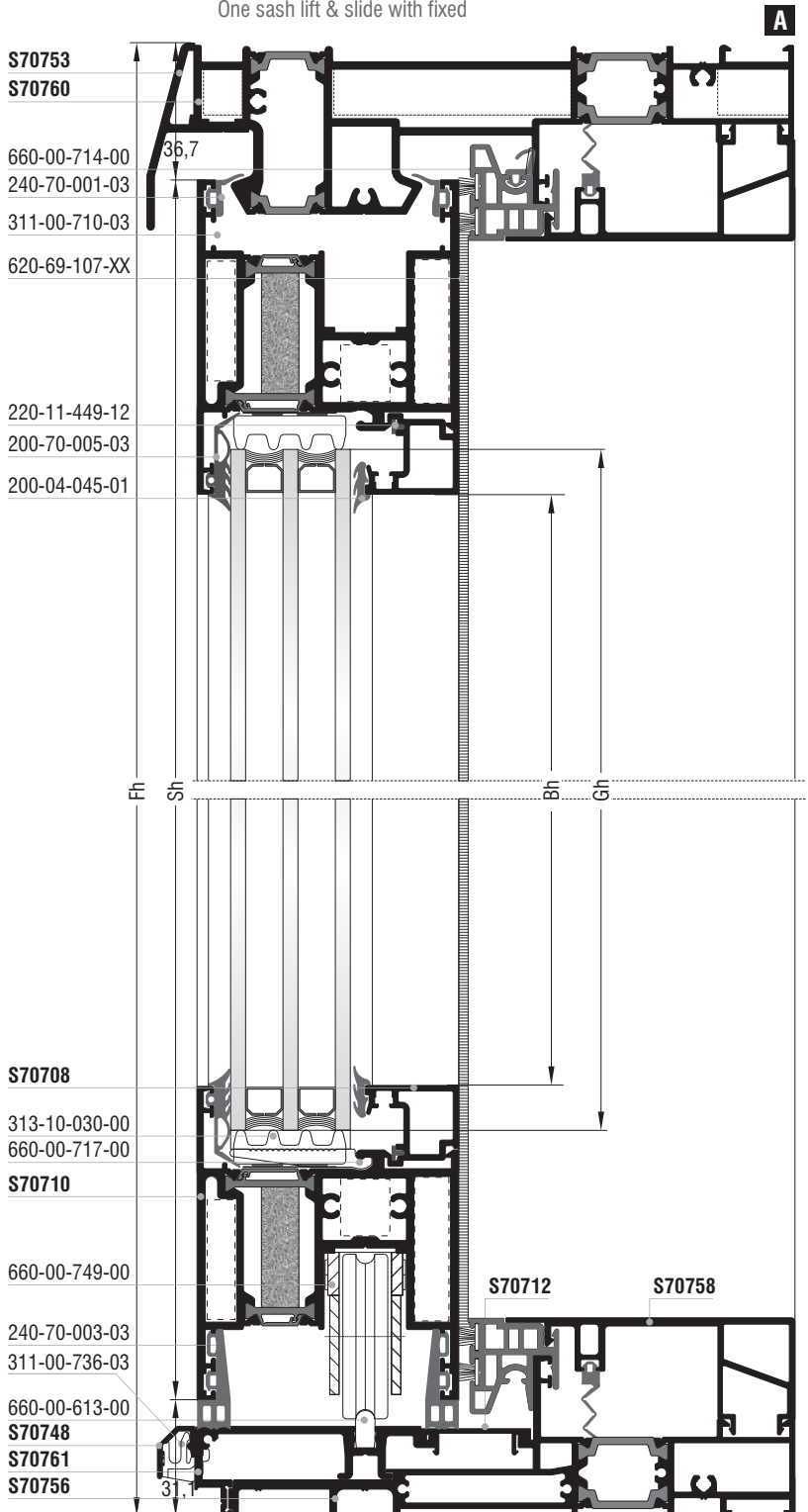

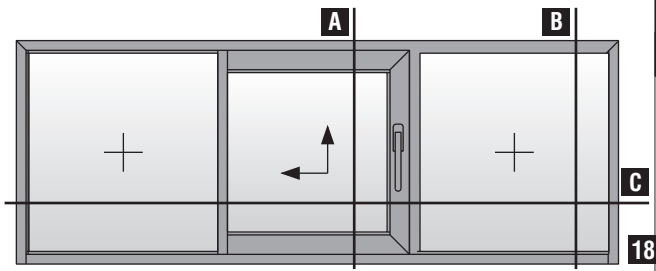

Μονόφυλλο ανασυρόμενο με σταθερά
One sash lift & slide with fixed

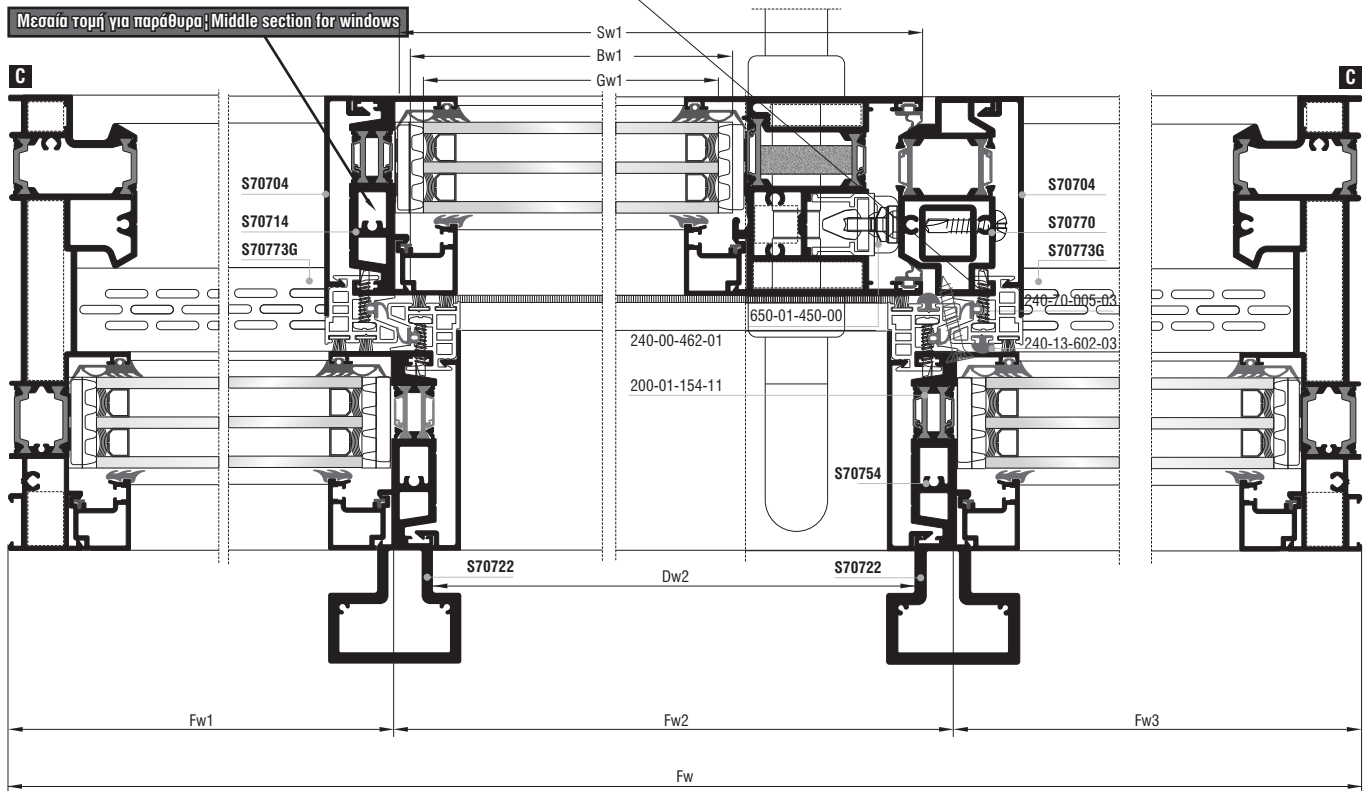
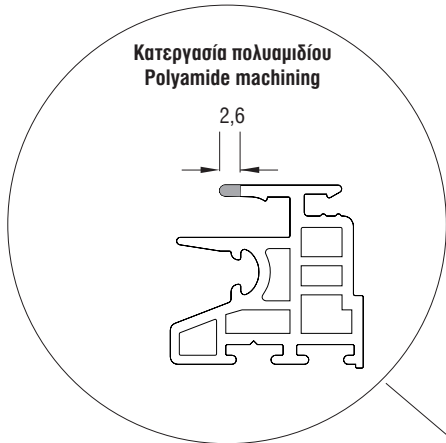
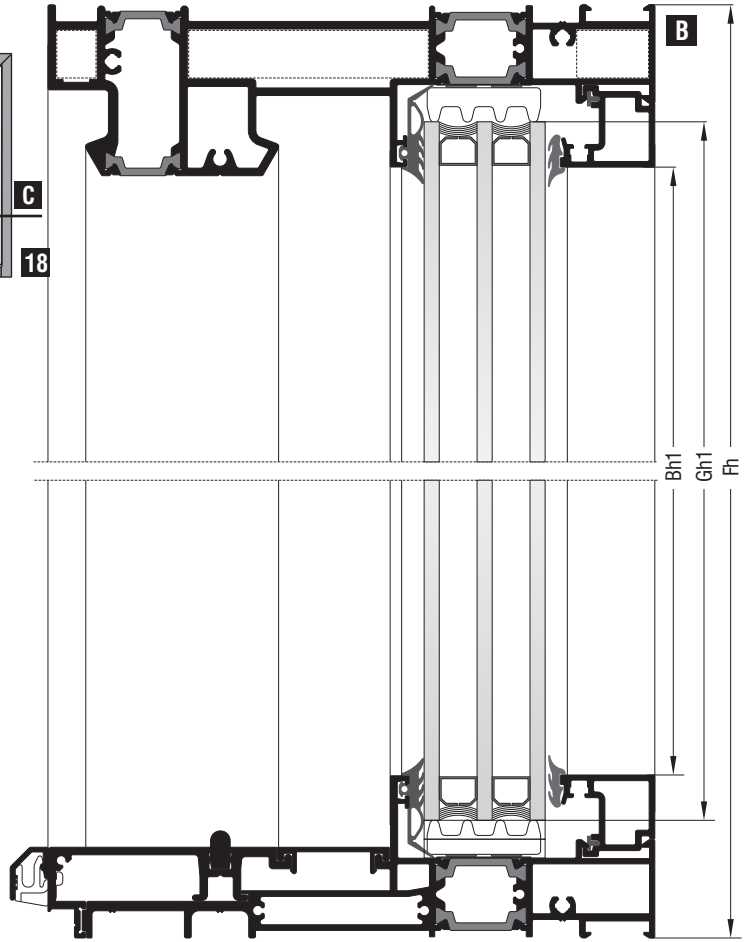

Κοπές προφίλ - Profile cuttings			Λίστα εξαρτημάτων - Accessory List			
			Κωδικός-Code	Εξάρτημα Accessory	Περιγραφή Description	Ποσότητα-Quantity
Πλάτος οδηγού (S70756) Frame width	$Fw1 = W - 8.6$	1 τεμ.-piece	113-13-634-00		Πρεσσαριστή Γωνία Σύνδεσης 12.6x63.4 Crimp Corner Cleat 12.6x63.4	2 τεμ. - pcs.
Πλάτος οδηγού (S70760) Frame width	$Fw2 = W$	1 τεμ.-piece	113-13-101-00		Πρεσσαριστή Γωνία Σύνδεσης 12.6x10 Crimp Corner Cleat 12.6x10	2 τεμ. - pcs.
Υψος οδηγού (S70760) Frame height	$Fh = H - 26$	1 τεμ.-piece	113-13-196-00		Πρεσσαριστή Γωνία Σύνδεσης 12.6x19.2 Crimp Corner Cleat 12.6x19.2	2 τεμ. - pcs.
	$Fh = H - 26$	1 τεμ.-piece				
Πλάτος πρόσθετου οδηγού (S70761) Frame Additional profile width	$Dw1 = W - 8.6$	1 τεμ.-piece	113-33-078-00		Πρεσσαριστή Γωνία Σύνδεσης 32.6x7.8 Crimp Corner Cleat 32.6x7.8	2 τεμ. - pcs.
			113-38-092-00		Πρεσσαριστή Γωνία Σύνδεσης 38.2x9.2 Crimp Corner Cleat 38.2x9.2	2 τεμ. - pcs.
Ύψος ταύ (S70722) T profile height	$Th = H$	2 τεμ.-piece	113-15-132-00		Πρεσσαριστή Γωνία Σύνδεσης 15x13.2 Crimp Corner Cleat 15x13.2	2 τεμ. - pcs.
			660-00-714-00		PVC Γάντζου S70714 PVC for Weathering Profile S70714	Sh 4 τεμ. - pcs. W2 1 τεμ. - pcs.
Ύψος μπινί (S70770) Sash inversion profile height	$Zh = H - 54$	1 τεμ.-piece	313-10-030-00		Αφρώδες Θερμομονωτικό Προφίλ 30X10mm NMC PP-Foam Profile 30x10mm	2Sh + 2Sw + 4H + W1 + W3
			660-00-613-00		Ανοξειδωτος Οδηγός Βαρέως Τύπου Heavy Duty INOX Railing Guide	W1 + W2 - 80.6 1 τεμ. - pcs.
Πλάτος καπάκι υδατολεκάνης (S70773G) Grate Profile width	$Grw1 = W1 - 43.4$	1 τεμ.-piece	311-00-710-03		Αποστατικό Κύλισης Φύλλου S700 Sliding Sash Spacer S700	min 12 τεμ. - pcs.
Πλάτος καπάκι υδατολεκάνης (S70712) Grate Profile width	$Grw2 = W2 + 46.8$	1 τεμ.-piece	650-01-450-00		Αμορτισέρ Φύλλων S450 για GU937 & GU939 Sash Shock Absorber S450 for GU937 & GU939	4 τεμ. - pcs.
			300-70-772-03		Τάπα Μπινί S70770 Αριστερή Meeting Stile End Cap S70770 Left	1 Ζεύγη - Pair
Πλάτος καπάκι υδατολεκάνης (S70773G) Grate Profile width	$Grw3 = W3 - 43.4$	1 τεμ.-piece	311-00-756-03		Τάπα Σύνδεσης Οδηγού S70756 Connection End Cap for Frame S70756	1 Ζεύγη - Pair
Ύψος φύλλου (S70710) Sash height	$Sh = H - 67.8$	1 τεμ.-pieces	311-01-704-03		Άνω Κάλυμμα Τάπας Αγκίστρου S700 Upper Cap Cover for Meeting Stile S700	1 τεμ. - pcs.
Πλάτος φύλλου (S70710) Frame width	$Sw = W2 - 13.3$	1 τεμ.-piece	311-11-704-03		Βάση Τάπας Αγκίστρου Κοπής 90° Meeting Stile End Cap Base 90° Cut	1 Ζεύγη - Pair
	$Sw = W2 - 13.3$	1 τεμ.-piece				
Ύψος φύλλου (S70714) Sash height	$Mh = H - 72.1$	1 τεμ.-pieces	311-09-704-03		Άνω Σφουγγάρι Τάπας Αγκίστρου 90° Κοπής Upper Meeting Stile End Cover Foam 90° Cut	1 τεμ. - pcs.
Πλάτος πηχάκι (S70708) Glazing bead width	$Bw1 = W2 - 85.3$	2 τεμ.-pieces	311-12-704-03		Βάση Τάπας Αγκίστρου Κοπής 90° Χαμηλού Οδηγού Αριστερή Meeting Stile End Cap Base 90° Cut Short Frame Left	1 Ζεύγος - Pair

Κοπές προφίλ - Profile cuttings			Λίστα εξαρτημάτων - Accessory List			
			Κωδικός-Code	Εξάρτημα Accessory	Περιγραφή Description	Ποσότητα-Quantity
Ύψος πηχάκι (S70708) Glazing bead height	Bh1 = H - 236	2 τεμ.-pieces	311-14-704-03		Ελαστικό Κάτω Τάπας Αγκίστρου Χαμ. Οδηγού Αριστερή Meeting Stile Bottom End Cap Gasket for Short Frame Left	1 τεμ. - pcs.
Πλάτος πηχάκι (S70708) Glazing bead width	Bw2 = W1 - 32.3	2 τεμ.-pieces	311-00-736-03		Κλίπες Εξωτερικού Νεροχύτη Χαμηλού Οδηγού S700 External Evacuation Clips Short Frame S700	W / 150 τεμ. - pcs.
Ύψος πηχάκι (S70708) Glazing bead height	Bh2 = H - 86.2	2 τεμ.-pieces	660-00-749-00		Κρυφή Ασφάλεια Χαμηλού Οδηγού S700 Hidden Sash Lock for Short Frame S700	1 τεμ. - pcs.
Πλάτος πηχάκι (S70708) Glazing bead width	Bw3 = W3 - 32.3	2 τεμ.-pieces	415-12-024-03		Στόπερ GU 934/937 Stopper GU 934/937	1 τεμ. - pcs.
Ύψος πηχάκι (S70708) Glazing bead height	Bh3 = H - 86.2	2 τεμ.-pieces	290-00-005-00		Τακάκι 5mm Μαύρο Setting Block 5 mm Black	7 τεμ. - pcs.
Ύψος καπάκι αγκίστρου (S70704) Meeting Stile cap height	Ch1 = H - 72.1	2 τεμ.-pieces	660-00-717-00		Γέφυρα Τακαρίσματος S700 Glazing Bridge S700	2 τεμ. - pcs.
			660-08-115-03		Βαλβίδα Αέρα Φ8 mm Air Valve Φ8 mm	W2 / 75 τεμ. - pcs.
Ύψος καπάκι αγκίστρου (S70704) Meeting Stile cap height	Ch2 = H - 52	2 τεμ.-pieces	620-69-307-03		Βουρτσάκι Μembrάνης TRI-FIN No.7 Μαύρο Weatherstripping TRI-FIN No.7 Black	8H + W2
			200-01-154-11		Ελαστικό Για Πηχάκι Μαύρο Glazing Bead Gasket Black	W2
			200-70-005-03		Ελαστικό Τζαμιού 4-5mm EPDM ΜΑΥΡΟ Glazing Gasket 4-5mm EPDM Black	4H + 2W1 + 2W3 + 2Sh + 2Sw
Πλάτος πρόσθετου (S70748) Additional Profile Width	Nw1 = W	1 τεμ.-piece	240-70-003-03		Κάτω Ελαστικό Φύλλων S700 Μαύρη Lower Sash Gasket S700 Black	2Sw
Πλάτος πρόσθετου (S70753) Additional Profile Width	Nw2 = W	1 τεμ.-piece	200-08-004-01		Σφήνα EPDM 4mm Μαύρη Glazing Wedge EPDM Gasket 4mm Black	4H + 2W1 + 2W3 + 2Sh + 2Sw
			240-70-001-03		Ελαστικό Φτερού Φύλλου Πάνω S700 Μαύρο Upper Sash Gasket S700 Black	2Sw
Πλάτος πρόσθετου (S70758) Additional Profile Width	Dw2 = W2 - 26.8	1 τεμ.-piece	240-70-002-03		Ελαστικό Φτερού Φύλλου Κάτω S700 Μαύρο Bottom Sash Gasket S700 Black	2Sh
			220-11-449-12		Ελαστικό Συγκράτησης για Πηχάκια Γκρι Glazing Bead Gasket Grey	4H + 2W1 + 2W3 + 2Sh + 2Sw
			255-70-012-03		Βουλκανισμένη Γωνία Φύλλων S700 Μαύρη Vulcanized Corner for S700 Sashes Black	1 Σετ - Set
			255-70-023-03		Βουλκανισμένη Γωνία Φύλλου Χαμηλού Οδηγού Μαύρη Sash Vulcanized Corner for Short Frame Black	1 Σετ - Set
			660-70-773-00		Κλίπες Σχάρας S700 S700 Grate Clips	(Grw1 + Grw3)/150 τεμ. - pcs.

Ανασυρόμενα με σταθερά | Lift & slide with fixed

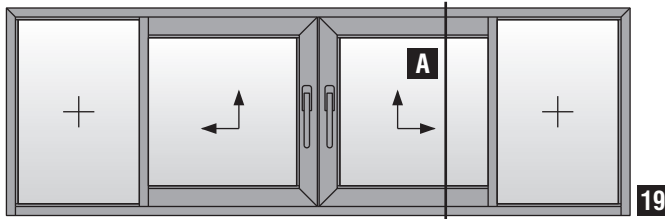

Δίφυλλο φιλητό αριστερά ανασυρόμενο με σταθερά
Two sash meeting stile left lift & slide with fixed

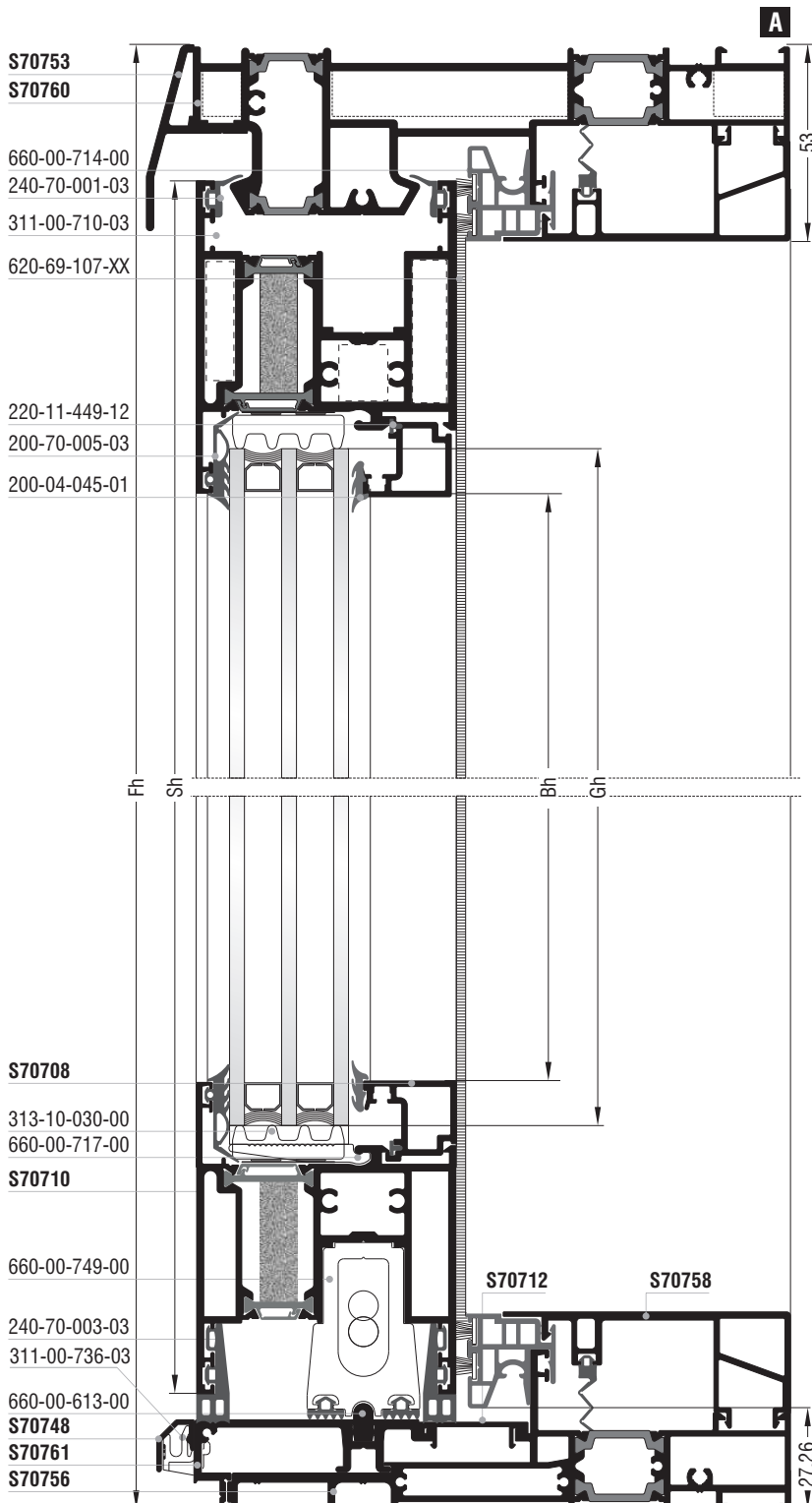

S70753
S70760

660-00-714-00
240-70-001-03
311-00-710-03
620-69-107-XX

220-11-449-12
200-70-005-03
200-04-045-01

S70708

313-10-030-00
660-00-717-00

S70710

660-00-749-00

240-70-003-03
311-00-736-03

660-00-613-00
S70748
S70761
S70756

S70712

S70758

Κοπές προφίλ | Profile cuttings

Οδηγοί | Frame guides S70760, S70756

Πλάτος οδηγού S70760 Frame guide width	Fw	1 τεμ. piece
Ύψος οδηγού S70760 Frame guide height	Fh-26mm +	1+1 τεμ. pieces
Πλάτος οδηγού S70756 Frame guide width	Fw-8,6mm	1 τεμ. piece
Πλάτος πρόσθετου S70761 Beauty profile width	Fw-8,6mm	1 τεμ. piece
Πλάτος πρόσθετου S70773G Beauty profile width	Fw1-43mm	2 τεμ. pieces
Πλάτος καπάκι S70712 Beauty cap width	Fw2+46,8mm	1 τεμ. piece
Πλάτος φύλλου S70710 Sash width	Sw=Fw2/2-11,4mm	2 τεμ. pieces
Ύψος φύλλου S70710 Sash height	Sh=Fh-67,8mm	2 τεμ. pieces
Ύψος φύλλου S70714 Sash height	Fh-72,1mm	2 τεμ. pieces
Ύψος φύλλου S70722 Sash height	Fh	2 τεμ. pieces
Ύψος μπινιού S70734 Sash inversion profile height	Sh-4mm	1 τεμ. piece
Ύψος αγκίστρου S70704 Weathering profile height	Sh-4,3mm Fh-52mm	2 τεμ. pieces 2 τεμ. pieces
Πλάτος πηχάκι Glazing bead width	Fw1-32,4mm	4 τεμ. pieces
Ύψος πηχάκι Glazing bead height	Bh=Sh-168mm	4 τεμ. pieces
Πλάτος πηχάκι Glazing bead width	Sw-72mm	4 τεμ. pieces
Ύψος πηχάκι Glazing bead height	Bh1=Fh-86mm	4 τεμ. pieces
Πλάτος νεροσταλάκτη S70748 Waterproofing profile width	Fw	1 τεμ. piece
Πλάτος νεροσταλάκτη S70753 Waterproofing profile width	Fw	1 τεμ. piece
Πλάτος πρόσθετου S70758 Beauty profile width	Fw2-46,8mm	2 τεμ. pieces
Πλάτος τζαμιού Glazing width	Gw1=Fw1-42mm	2 τεμ. pieces
Ύψος τζαμιού Glazing height	Gh1=Fh-62mm	2 τεμ. pieces
Πλάτος τζαμιού Glazing width	Gw2=Sw-82mm	2 τεμ. pieces
Ύψος τζαμιού Glazing height	Gh=Sh-144mm	2 τεμ. pieces

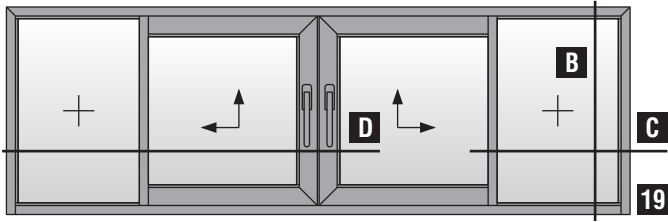

Δίφυλλο φιλητό **αριστερά** ανασυρόμενο με σταθερά
Two sash meeting stile **left** lift & slide with fixed

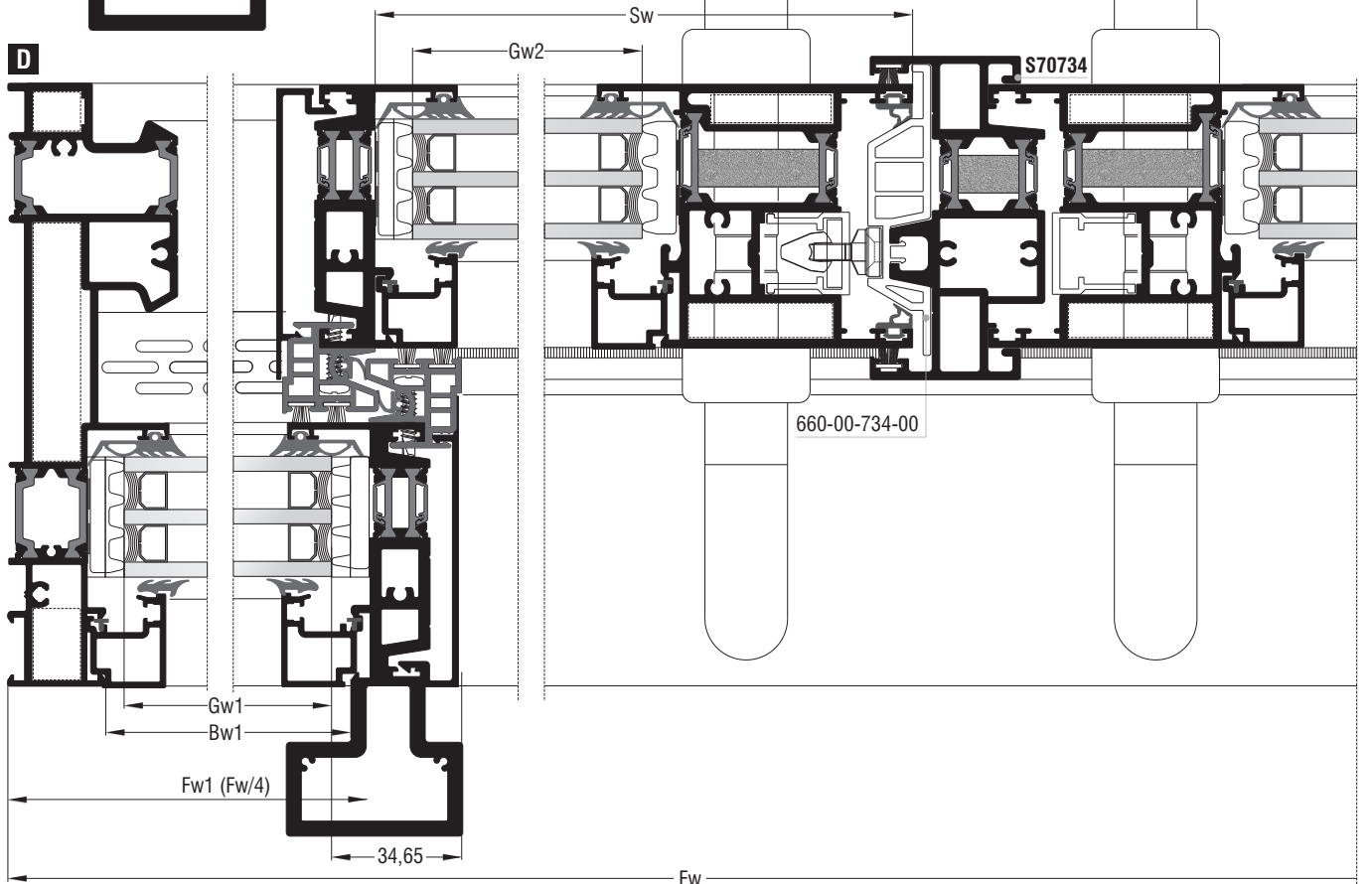
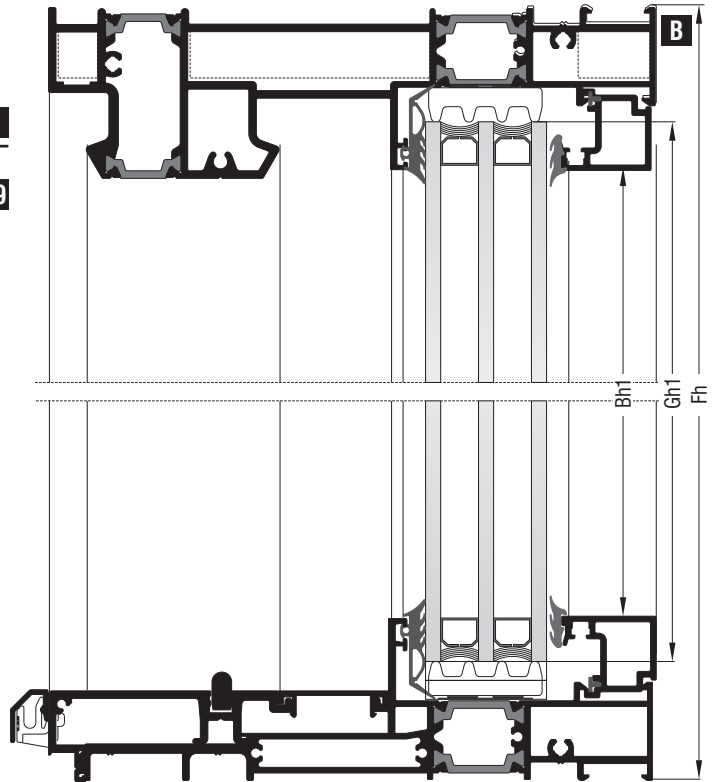
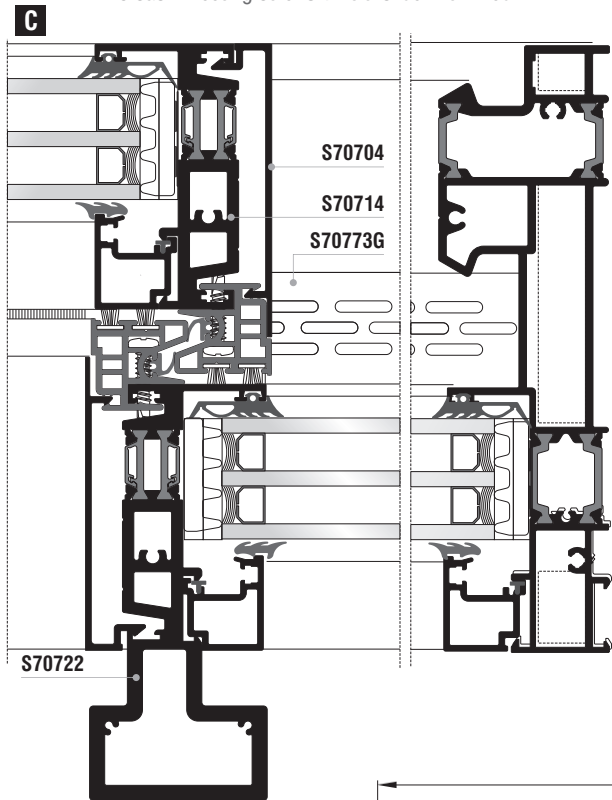

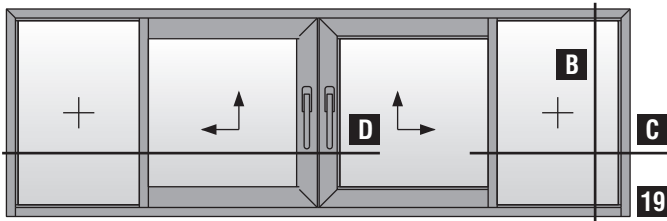

Δίφυλλο φιλητό **αριστερά** ανασυρόμενο με σταθερά
Two sash meeting stile **left** lift & slide with fixed

Εναλλακτικά - Alternative
Δεξιά ανασυρόμενο - Right lift & slide

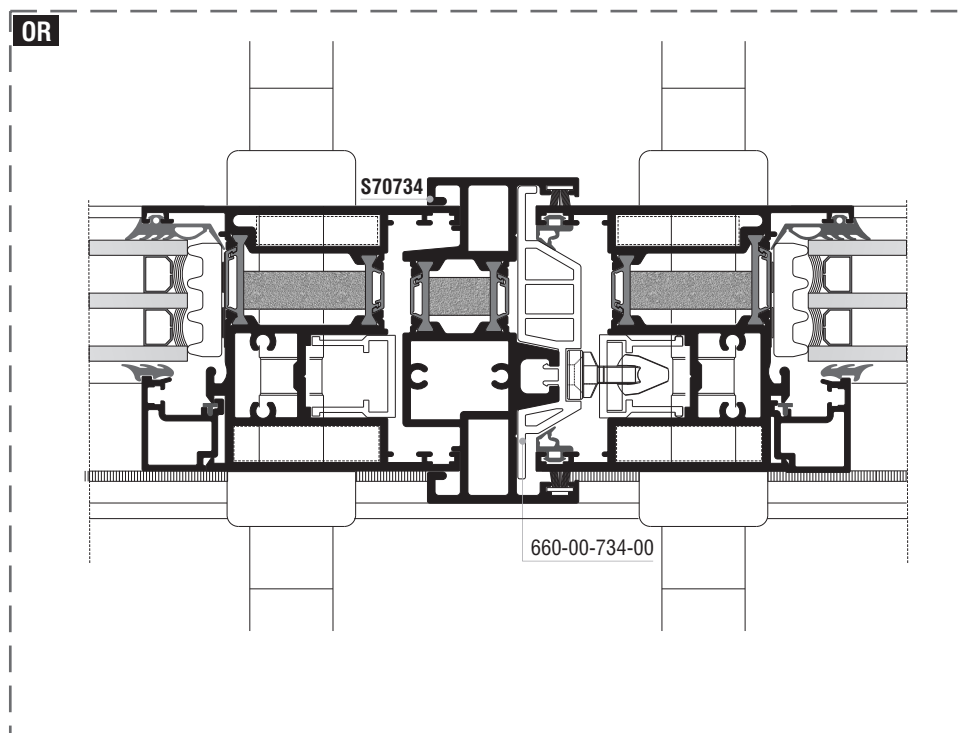

Για αριστερά ή δεξιά ανασυρόμενο επιλέγουμε από τα παρακάτω | For left or right lift & slide we choose from the above

Κωδικός Code Nr	Εξάρτημα Accessory	Περιγραφή Description	Ποσότητα Quantity
311-04-734-03		Λάστιχο τάπας μπινιού (κάτω) (Αριστερά ανασυρόμενο) Gasket for sash inversion profile end cap (down) (Left lift & slide)	1 τεμ. piece
311-04-734-13		Λάστιχο τάπας μπινιού (κάτω) (Δεξιά ανασυρόμενο) Gasket for sash inversion profile end cap (down) (Right lift & slide)	1 τεμ. piece
311-32-734-03		Τάπα μπινιού (Αριστερά ανασυρόμενο) Inversion end cap (Left lift & slide)	1 ζεύγος pair
311-42-734-03		Τάπα μπινιού (Δεξιά ανασυρόμενο) Inversion end cap (Right lift & slide)	1 ζεύγος pair

Κοπές εξαρτημάτων Accessory cuttings											
Κωδικός Code Nr	Εξάρτημα Accessory	Περιγραφή Description	Ποσότητα Quantity								
113-13-634-00		Γωνία σύνδεσης πρεσαριστή καρφωτή Crimp nail cleat	2 τεμ. pieces								
113-13-101-00		Γωνία σύνδεσης πρεσαριστή καρφωτή Crimp nail cleat	2 τεμ. pieces								
113-13-196-00		Γωνία σύνδεσης πρεσαριστή καρφωτή Crimp nail cleat	2 τεμ. pieces								
113-33-078-00		Γωνία σύνδεσης πρεσαριστή καρφωτή Crimp nail cleat	4 τεμ. pieces								
*113-15-132-00		Γωνία σύνδεσης πρεσαριστή καρφωτή Crimp nail cleat	4 τεμ. pieces								
113-38-092-00		Γωνία σύνδεσης πρεσαριστή καρφωτή Crimp nail cleat	4 τεμ. pieces								
200-70-005-03		Λάστιχο τζαμιού έξω Outer glazing gasket	<table border="1"> <tr><td>Fw1-22mm</td><td>4τεμ. pieces</td></tr> <tr><td>Sw-62mm</td><td>4τεμ. pieces</td></tr> <tr><td>Fh-42mm</td><td>2τεμ. pieces</td></tr> <tr><td>Sh-124mm</td><td>2τεμ. pieces</td></tr> </table>	Fw1-22mm	4τεμ. pieces	Sw-62mm	4τεμ. pieces	Fh-42mm	2τεμ. pieces	Sh-124mm	2τεμ. pieces
Fw1-22mm	4τεμ. pieces										
Sw-62mm	4τεμ. pieces										
Fh-42mm	2τεμ. pieces										
Sh-124mm	2τεμ. pieces										
240-70-001-03		Λάστιχο φύλλου (πάνω) Sash gasket (up)	<table border="1"> <tr><td>Sw-27,5mm</td><td>4τεμ. pieces</td></tr> </table>	Sw-27,5mm	4τεμ. pieces						
Sw-27,5mm	4τεμ. pieces										
240-70-002-03		Λάστιχο φύλλου Sash gasket	<table border="1"> <tr><td>Sh-67mm</td><td>4τεμ. pieces</td></tr> </table>	Sh-67mm	4τεμ. pieces						
Sh-67mm	4τεμ. pieces										
240-70-003-03		Λάστιχο φύλλου (κάτω) Sash gasket (down)	<table border="1"> <tr><td>Sw-67,3mm</td><td>4τεμ. pieces</td></tr> </table>	Sw-67,3mm	4τεμ. pieces						
Sw-67,3mm	4τεμ. pieces										
240-70-005-03		Λάστιχο αγκίστρου Gasket for weathering profile	<table border="1"> <tr><td>Fw2+4,6mm</td><td>2 τεμ. pieces</td></tr> <tr><td>Fh-54,6mm</td><td>2 τεμ. pieces</td></tr> <tr><td>Sh-4,3mm</td><td>2 τεμ. pieces</td></tr> </table>	Fw2+4,6mm	2 τεμ. pieces	Fh-54,6mm	2 τεμ. pieces	Sh-4,3mm	2 τεμ. pieces		
Fw2+4,6mm	2 τεμ. pieces										
Fh-54,6mm	2 τεμ. pieces										
Sh-4,3mm	2 τεμ. pieces										
200-01-154-11		Λάστιχο για πηγάκι Glazing bead gasket	<table border="1"> <tr><td>Fw2-46,8mm</td><td>2τεμ. pieces</td></tr> </table>	Fw2-46,8mm	2τεμ. pieces						
Fw2-46,8mm	2τεμ. pieces										
220-11-449-12		Λάστιχο για πηγάκι Glazing bead gasket	<table border="1"> <tr><td>Fw1-32,4mm</td><td>4τεμ. pieces</td></tr> <tr><td>Sw-72mm</td><td>4τεμ. pieces</td></tr> <tr><td>Bh=Sh-168mm</td><td>4τεμ. pieces</td></tr> <tr><td>Bh1=Fh-86mm</td><td>4τεμ. pieces</td></tr> </table>	Fw1-32,4mm	4τεμ. pieces	Sw-72mm	4τεμ. pieces	Bh=Sh-168mm	4τεμ. pieces	Bh1=Fh-86mm	4τεμ. pieces
Fw1-32,4mm	4τεμ. pieces										
Sw-72mm	4τεμ. pieces										
Bh=Sh-168mm	4τεμ. pieces										
Bh1=Fh-86mm	4τεμ. pieces										
620-69-306-XX		Βουρτσάκι TRIFIN No.6 για άγκιστρο Brush TRIFIN No.6 for weathering profile	<table border="1"> <tr><td>Fh-69mm</td><td>4τεμ. pieces</td></tr> <tr><td>Fw2-10mm</td><td>4τεμ. pieces</td></tr> <tr><td>Sh-6mm</td><td>4τεμ. pieces</td></tr> </table>	Fh-69mm	4τεμ. pieces	Fw2-10mm	4τεμ. pieces	Sh-6mm	4τεμ. pieces		
Fh-69mm	4τεμ. pieces										
Fw2-10mm	4τεμ. pieces										
Sh-6mm	4τεμ. pieces										
255-70-012-03		Βουλκανισμένη γωνία φύλλου Sash vulcanized corner	2 ζεύγη pairs								
255-70-023-03		Βουλκανισμένη γωνία φύλλου Sash vulcanized corner	2 ζεύγη pairs								
660-00-717-00		Γέφυρα τακαρίσματος Setting block	14 τεμ. pieces								
290-00-005-00		Τακάκι τζαμιού 5mm 5mm setting block	66 τεμ. pieces								

Σημείωση: * Προαιρετικά | Note: * Optionally

Κοπές εξαρτημάτων Accessory cuttings									
Κωδικός Code Nr	Εξάρτημα Accessory	Περιγραφή Description	Ποσότητα Quantity						
650-01-450-XX		Εσωτερικό στόπερ Inner stopper	4 τεμ. pieces						
415-12-024-03		Εξωτερικό στόπερ φύλλου Outer sash stopper	2 τεμ. pieces						
660-00-613-00		Ανοξείδωτος οδηγός Stainless steel guide	<table border="1"><tr><td>Fw-120,4mm</td></tr></table> 1 τεμ. piece	Fw-120,4mm					
Fw-120,4mm									
311-00-756-03		Τάπα σύνδεσης χαμηλού οδηγού End cap for short frame guide	1 σετ set						
311-01-704-03		Κάλυμμα τάπας αγκίστρου (πάνω) End cap cover for weathering profile (up)	2 τεμ. pieces						
311-11-704-03		Βάση τάπας αγκίστρου End cap mount for weathering profile	1 ζεύγος pair						
311-10-704-03		Σετ Βάση τάπας αγκίστρου Set end cap mount for weathering profile	1 ζεύγος pair						
311-09-704-03		Σφουγγάρι τάπας αγκίστρου (πάνω) End cap sponge for weathering profile (up)	2 τεμ. pieces						
311-12-704-03		Βάση τάπας αγκίστρου End cap mount for weathering profile	1 ζεύγος pair						
311-13-704-03		Σετ Λάστιχο βάσης τάπας αγκίστρου (κάτω) Set end cap mount gasket for weathering profile (down)	1 ζεύγος pair						
311-14-704-03		Λάστιχο βάσης τάπας αγκίστρου (κάτω) End cap mount gasket for weathering profile (down)	1 τεμ. piece						
311-15-704-03		Λάστιχο βάσης τάπας αγκίστρου (κάτω) End cap mount gasket for weathering profile (down)	1 τεμ. piece						
660-00-749-00		Κρυφή ασφάλεια φύλλου για χαμηλό οδηγό Hidden sash security for short frame guide	4 τεμ. pieces						
311-00-736-03		Κλίπ εξωτερικού νεροσταλάκτη για χαμηλό οδηγό Outer waterproofing profile clip for short frame guide	Gw/150mm τεμ. pieces						
660-00-714-00		PVC αγκίστρου PVC for weathering profile	<table border="1"><tr><td>Fw2+4,6mm</td><td>2 τεμ. pieces</td></tr><tr><td>Fh-54,6mm</td><td>2 τεμ. pieces</td></tr><tr><td>Sh-4,3mm</td><td>2 τεμ. pieces</td></tr></table>	Fw2+4,6mm	2 τεμ. pieces	Fh-54,6mm	2 τεμ. pieces	Sh-4,3mm	2 τεμ. pieces
Fw2+4,6mm	2 τεμ. pieces								
Fh-54,6mm	2 τεμ. pieces								
Sh-4,3mm	2 τεμ. pieces								
660-08-115-03		Βαλβίδα αέρα φ8 mm Air valve 8 mm	Gw/75						
311-00-710-03		Αποστατικό κύλισης Sliding spacer	minimum 12 τεμ. pieces						
313-10-030-00		Nomatec 30x10mm / 200	<table border="1"><tr><td>Fw/2+2Sh-212,4mm</td></tr></table> 2 τεμ. pieces <table border="1"><tr><td>Fw/2+2Fh-179,6mm</td></tr></table> 2 τεμ. pieces	Fw/2+2Sh-212,4mm	Fw/2+2Fh-179,6mm				
Fw/2+2Sh-212,4mm									
Fw/2+2Fh-179,6mm									
311-01-734-03		Ανω σφουγγάρι τάπας μπινιού Up inversion end cap sponge	1 τεμ. piece						
660-00-734-00		PVC μπινιού PVC for sash inversion profile	<table border="1"><tr><td>Sh=43mm</td></tr></table> 1 τεμ. piece	Sh=43mm					
Sh=43mm									

Τομές 1:2 | Sections 1:2

Γωνιακή κατασκευή | Corner assembly

Γωνιακή κατασκευή - Corner section

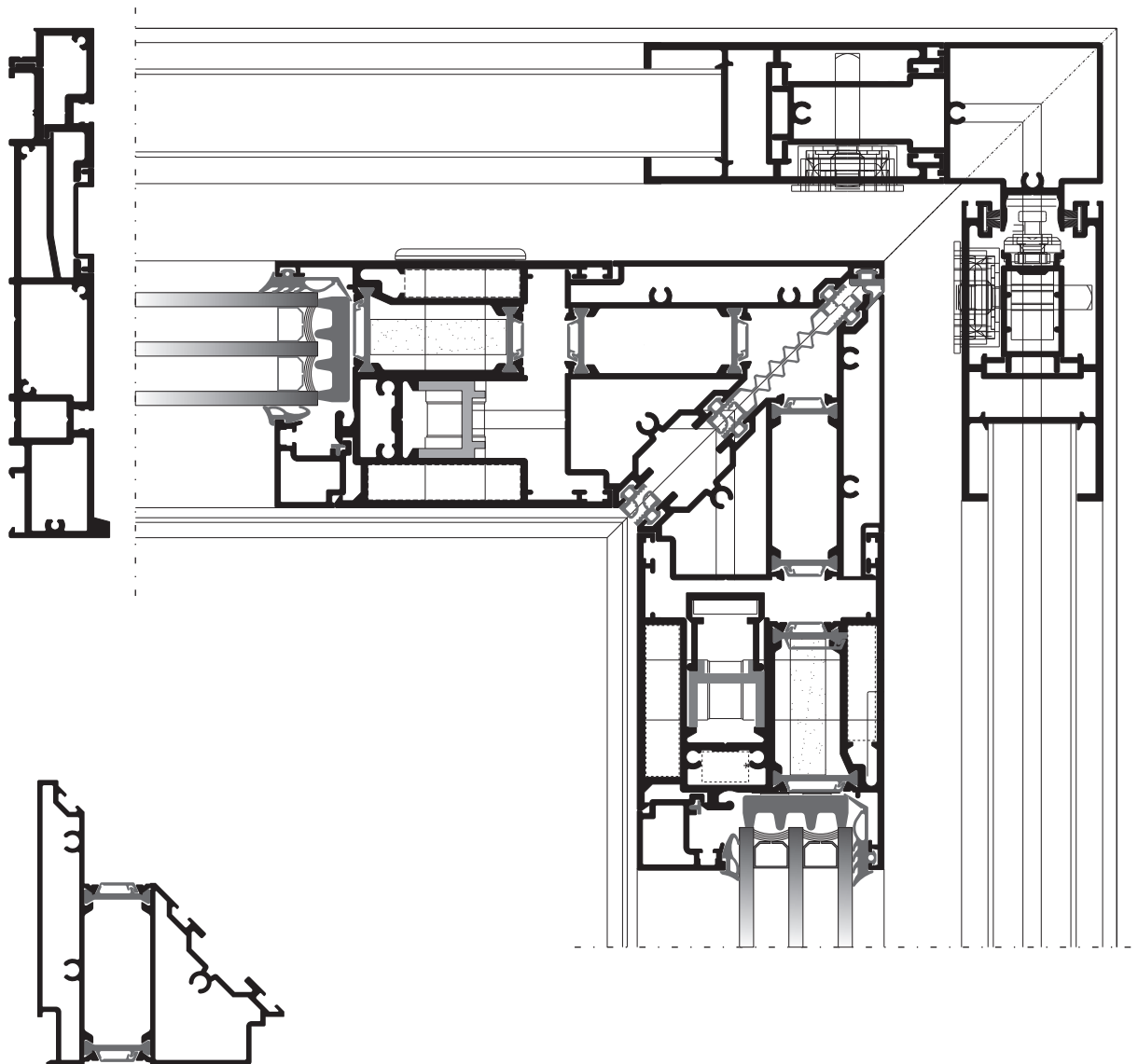

S70784

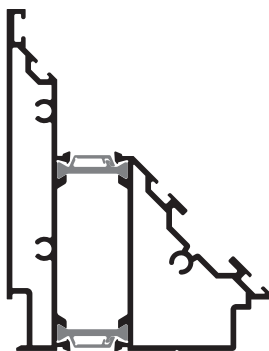

S70782

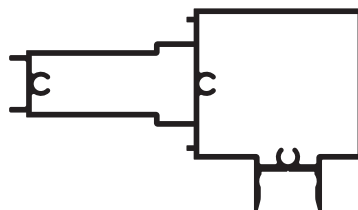

S70780

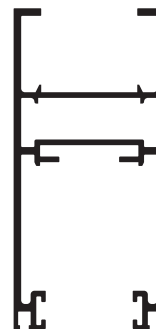

S70737

Γωνιακή κατασκευή - Corner section

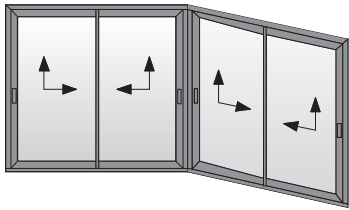

20

Τετράφυλλο επάλληλο (90°ΓΩΝΙΑ ΕΞΩ)
γωνιακής συνεργασίας κοπή 90°
με χαμηλό οδηγό και χαμηλό φύλλο
(Four sash parallel slide (90° EXTERIOR CORNER)
(90° cutting), with short frame guide use and short sash)

113-13-444-00
720-65-017-XX
660-00-702-00

220-11-449-12
200-70-005-03

313-10-030-00
200-08-004-01
620-69-307-XX

Χουφτα
Flush Handle
610-61-485-09

POP UP Χουφτα
Flush Handle
380-25-010-09

311-00-722-03

311-14-704-03
311-12-704-03

660-70-784-03
240-00-331-01

660-70-782-03
240-00-332-01

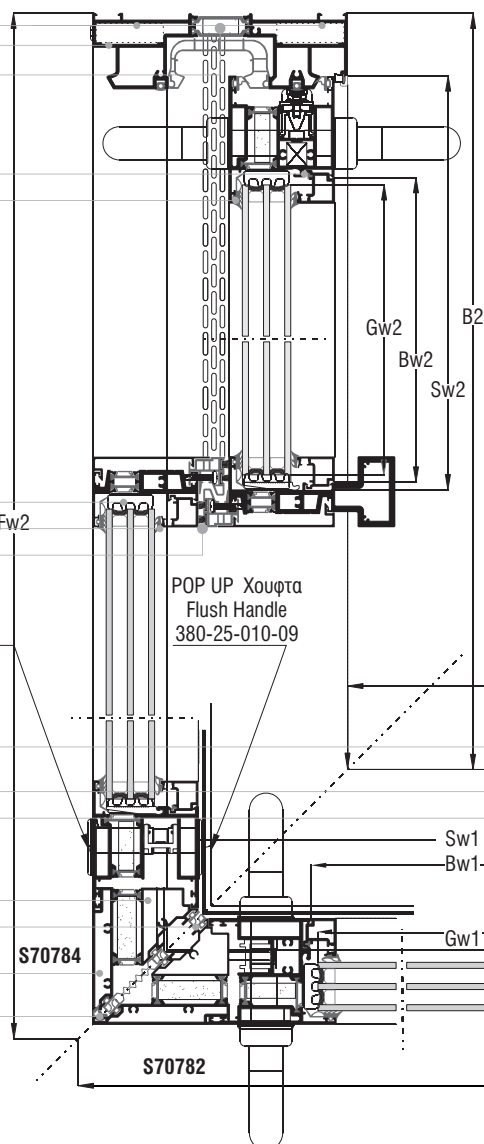

Κοπές προφίλ Profile cuttings		
Οδηγοί Frame guides S70702		
Πλάτος οδηγού άνω S70702 Upper driver width		1 τεμ. piece
Πλάτος καπάκι S70773G Beauty cap width		1 τεμ. piece
Πλάτος καπάκι S70712 Beauty cap width		1 τεμ. piece
Πλάτος χαμ. οδηγού S70716 Low driver width		1 τεμ. piece
Πλάτος χαμ. οδηγού S70786 Low driver width		1 τεμ. piece
Ύψος οδηγού S70702 Driver height		1 + 1 τεμ. piece
Πλάτος φύλλου S70710 Sash width		2 + 2 τεμ. piece
Ύψος φύλλου S70710 Sash height		2 τεμ. pieces
Ύψος φύλλου S70714 Sash height		1 τεμ. pieces
Ύψος φύλλου S70722 Sash height		1 τεμ. pieces
Πλάτος πηχάκι S70708 Glazing bead width		4 τεμ. pieces
Ύψος πηχάκι S70708 Glazing bead height		4 τεμ. pieces
Πλάτος νεροσταλάκτη Water drip cover width		1 τεμ. pieces
Πλάτος πρόσθετου χαμ. οδηγού S70748 Additional profile width		1 τεμ. pieces

Συνέχεια στην επόμενη σελίδα | Continue on next page

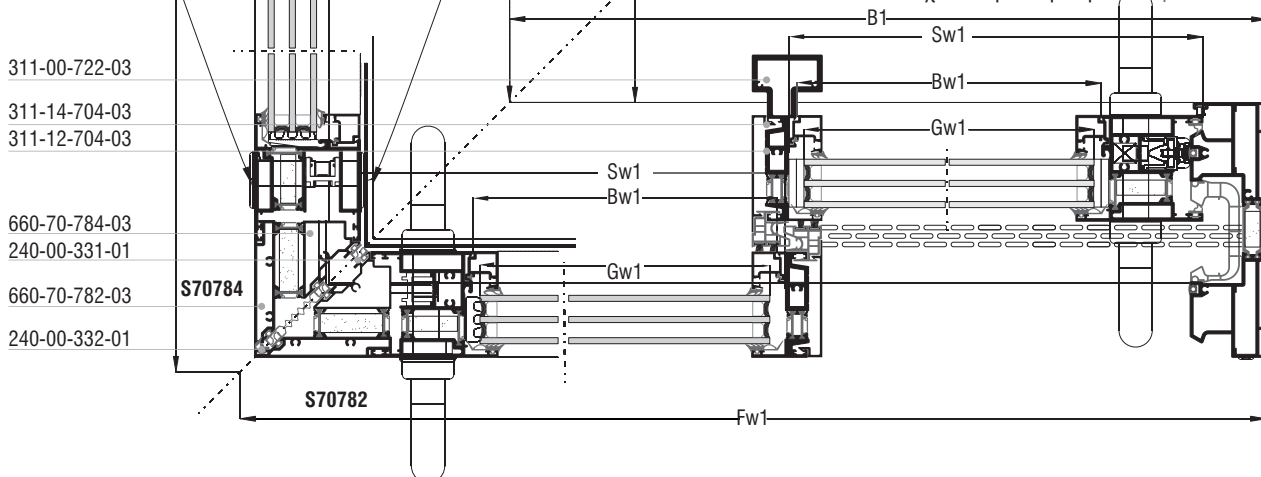

Γωνιακή κατασκευή - Corner section

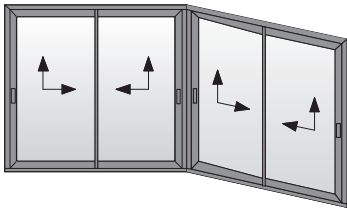





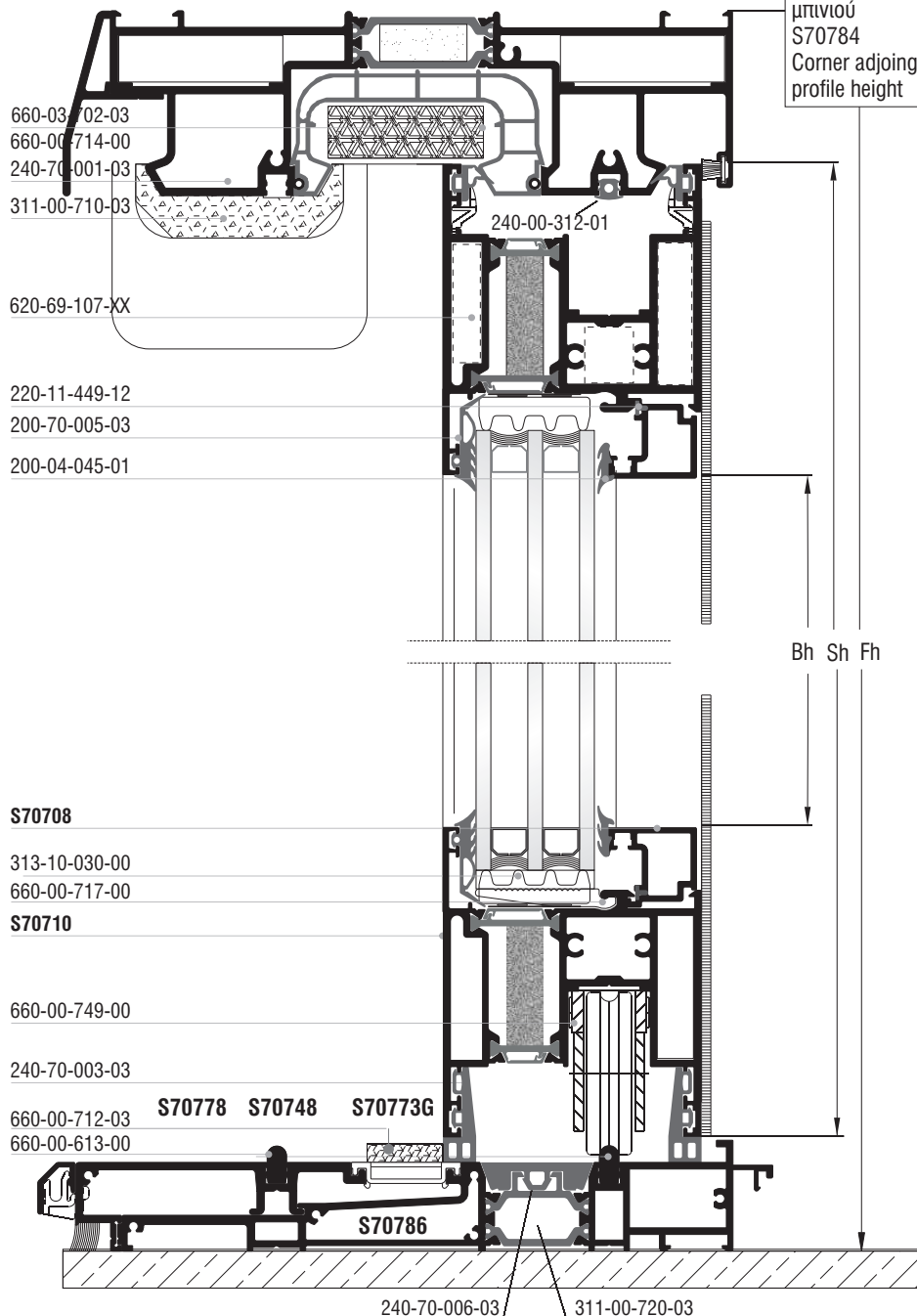









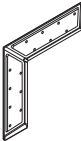
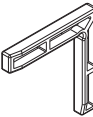
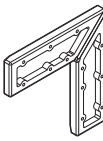

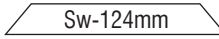
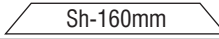

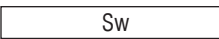

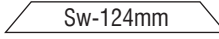
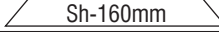

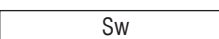

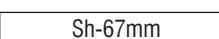

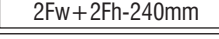
20

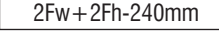
Τετράφυλλο επάλληλο (90°ΓΩΝΙΑ ΕΞΩ)
γωνιακής συνεργασίας κοπή 90°
με χαμηλό οδηγό και χαμηλό φύλλο
Four sash parallel slide (90° EXTERIOR CORNER)
(90° cutting), with short frame guide use and short sash

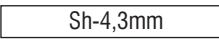

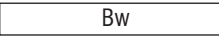
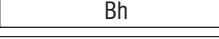
Κοπές προφίλ Profile cuttings		
Οδηγοί Frame guides S70702		
Ύψος καπάκι Γάντζου S70704 Hook height	Mh = Sh-4,mm	2τεμ. pieces
Πλάτος τζαμιού Glazing width	Gw = Sw-82 mm	2τεμ. pieces
Ύψος Τζαμιού Glazing height	Gh=Sh-144 mm	
Ύψος γωνιακού μπινιού S70782 Corner adjoining profile height	Ad1 = Sh-3mm	1τεμ. piece
Ύψος γωνιακού μπινιού S70784 Corner adjoining profile height	Ad2 = Sh-3mm	1τεμ. piece

Bh Sh Fh

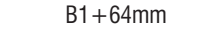
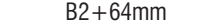
Κοπές εξαρτημάτων Accessory cuttings			
Κωδικός Code Nr	Εξάρτημα Accessory	Περιγραφή Description	Ποσότητα Quantity
113-13-444-00		Γωνία σύνδεσης πρεσαριστή καρφωτή Crimp nail cleat	4 τεμ. pieces
113-33-078-00		Γωνία σύνδεσης πρεσαριστή καρφωτή Crimp nail cleat	4 τεμ. pieces
*113-15-132-00		Γωνία σύνδεσης πρεσαριστή καρφωτή Crimp nail cleat	4 τεμ. pieces
113-38-092-00		Γωνία σύνδεσης πρεσαριστή καρφωτή Crimp nail cleat	4 τεμ. pieces
**125-13-444-00		Γωνία σύνδεσης κουμπωτή αλουμινίου Aluminium spring cleat	4 τεμ. pieces
145-08-464-00		Γωνία σύνδεσης κάτω οδηγού γωνιακού - έξω Bottom guide aluminium spring corner cleat - out	1 τεμ. piece
145-16-223-00		Γωνία σύνδεσης κάτω οδηγού γωνιακού - έσω Bottom guide aluminium spring corner cleat - in	1 τεμ. piece
145-13-444-00		Γωνία σύνδεσης πάνω οδηγού γωνιακού Upper guide aluminium spring corner cleat	2 τεμ. pieces
200-70-005-03		Λάστιχο τζαμιού έξω Outer glazing gasket	 4τεμ. pieces  4τεμ. pieces
240-70-003-03		Λάστιχο φύλλου (κάτω) Sash gasket (down)	 4τεμ. pieces
200-08-004-01		Λάστιχο τζαμιού μέσα Inner glazing gasket	 4τεμ. pieces  4τεμ. pieces
240-70-001-03		Λάστιχο φύλλου (πάνω) Sash gasket (up)	 4τεμ. pieces
240-70-002-03		Λάστιχο φύλλου Sash gasket	 4τεμ. pieces
240-00-312-01		Ελαστικό οδηγών Gasket for frame rails	 2τεμ. pieces
240-70-004-03		Λάστιχο για κανάλι PVC - U PVC - U gasket	 2τεμ. pieces
240-70-005-03		Λάστιχο αγκίστρου Gasket for weathering profile	 2τεμ. pieces
220-11-449-12		Λάστιχο για πηγάκι Glazing bead gasket	 4τεμ. pieces  4τεμ. pieces
255-70-012-03		Βουλκανισμένη γωνία φύλλου Sash vulcanized corner	2 ζεύγη pairs
255-70-023-03		Βουλκανισμένη γωνία φύλλου Sash vulcanized corner	2 ζεύγη pairs
240-70-006-03		Λάστιχο θερμ/κου οδηγού Guide gasket	 1+1  τεμ. piece

Σημείωση | Note: *Προαιρετική χρήση * Optionally

**Εναλλακτική χρήση | ** Alternative use

Κοπές εξαρτημάτων Accessory cuttings			
Κωδικός Code Nr	Εξάρτημα Accessory	Περιγραφή Description	Ποσότητα Quantity
240-00-332-01		Λάστιχο Γωνιακού Μπινιού Corner inversion profile gasket	Sh 2τεμ. pieces
240-00-331-01		Λάστιχο Γωνιακού Μπινιού Corner inversion profile gasket	Sh 2τεμ. pieces
290-00-005-00		Τακάκι τζαμιού 5mm 5mm setting block	24 τεμ. pieces
660-00-717-00		Γέφυρα τακαρίσματος Setting block	12 τεμ. pieces
660-00-702-00		PVC Οδηγών S700 S700 Guide PVC	B+102.5mm 2τεμ. pieces Fh-40mm 1 τεμ. piece Fh-40mm 1 τεμ. piece
660-00-714-00		PVC αγκίστρου S70714 S70714 PVC for weathering profile	Mh=Sh-4.3mm 2τεμ. pieces
313-10-030-00		Nomatec 30x10mm / 200	2Sw+2Sh-372mm 4τεμ. pieces
660-00-613-00		Ανοξείδωτος οδηγός Stainless steel guide	B+80mm 2τεμ. pieces B+40mm 2τεμ. pieces
660-03-702-03		Κεντρικό στεγανωτικό (πάνω) Central seal (up)	2τεμ. pieces
660-00-712-03		Κεντρικό στεγανωτικό (κάτω) Central seal (down)	2τεμ. pieces
311-00-710-03		Αποστατικό κύλισης Sliding spacer	minimum 24 τεμ. pieces
650-01-450-00		Εσωτερικό στόπερ Inner stopper	4 τεμ. pieces
311-00-720-03		Τάπα σύνδεσης οδηγού End cap for frame guide	1 σέτ set
311-01-704-03		Κάλυμμα τάπας αγκίστρου (πάνω) End cap cover for weathering profile (up)	4 τεμ. pieces
311-11-704-03		Βάση τάπας αγκίστρου End cap mount for weathering profile	4 Ζεύγη pairs
311-10-704-03		Σετ Βάση τάπας αγκίστρου Set end cap mount for weathering profile	1 Ζεύγος pair
311-09-704-03		Σφουγγάρι τάπας αγκίστρου (πάνω) End cap sponge for weathering profile (up)	4 τεμ. pieces
311-12-704-03		Βάση τάπας αγκίστρου End cap mount for weathering profile	2 Ζεύγη pairs
311-13-704-03		Σετ Λάστιχο βάσης τάπας αγκίστρου (κάτω) Set end cap mount gasket for weathering profile (down)	1 Ζεύγος pair
311-14-704-03		Λάστιχο βάσης τάπας αγκίστρου (κάτω) End cap mount gasket for weathering profile (down)	2τεμ. pieces
311-15-704-03		Λάστιχο βάσης τάπας αγκίστρου (κάτω) End cap mount gasket for weathering profile (down)	2τεμ. pieces
311-00-736-03		Κλίπ εξωτερικού νεροσταλάκτη για χαμηλό οδηγό Outer waterproofing profile clip for short frame guide	Fw/150mm τεμ. pieces
660-00-749-00		Κρυφή ασφάλεια φύλλου για χαμηλό οδηγό Hidden sash security for short frame guide	2 τεμ. pieces

Κοπές εξαρτημάτων Accessory cuttings			
Κωδικός Code Nr	Εξάρτημα Accessory	Περιγραφή Description	Ποσότητα Quantity
311-00-722-03		Τάπα ενσωματωμένης χειρολαβής Handle End cap	4 Ζεύγη pairs
415-12-024-03		Στόπερ φύλλου Sash's stopper	2 τεμ. pieces
660-70-784-03		Ζεύγος τάπας προφίλ S70784 Set end cap for profile S70784	1 Ζεύγος pair
660-70-782-03		Ζεύγος τάπας προφίλ S70782 Set end cap for profile S70782	1 Ζεύγος pair
640-70-784-00		Ασφάλεια κλειδώματος γωνιακής κατασκ. Corner stile locking point	8 τεμ. pieces
660-70-773-03		Κλιπ σχάρας Grate clip	1 τεμ. piece ανά / per 100mm
620-69-308-XX		Βουρτσάκι TRIFIN No.8 για οδηγό Brush TRIFIN No.8 for guide	1τεμ. piece 2τεμ. pieces
620-69-307-XX		Βουρτσάκι TRIFIN No.7 για άγκιστρο Brush TRIFIN No.7 for weathering profile	4τεμ. pieces
720-65-017-XX		Τάπα εξαερισμού End cap for ventilation	2 τεμ. pieces
311-00-736-03		Κλιπ εξωτερικού νεροχύτη χαμ. οδηγού External drainage short guide clip	Τεμάχια (Fw / 150mm)

Γωνιακή κατασκευή - Corner section

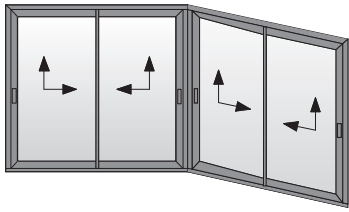

21

Τετράφυλλο επάλληλο (90°ΓΩΝΙΑ ΜΕΣΑ)
γωνιακής συνεργασίας κοπή 90°
με χαμηλό οδηγό και χαμηλό φύλλο
Four sash parallel slide (90° INTERIOR CORNER)
(90° cutting), with short frame guide use and short sash

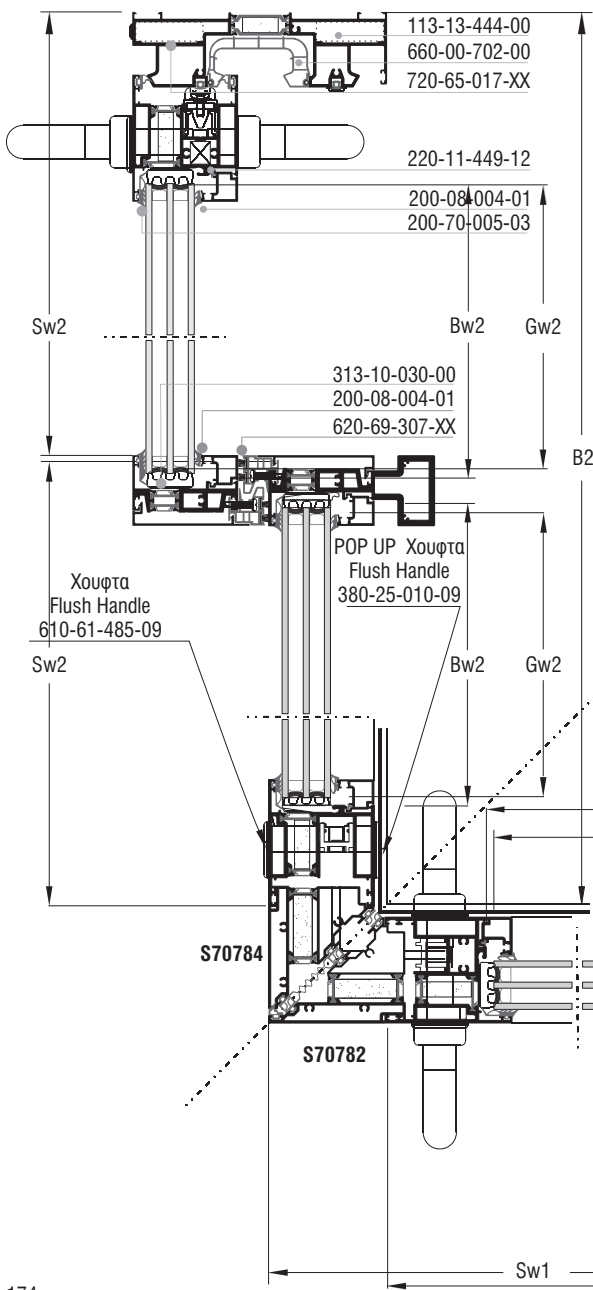

Κοπές προφίλ Profile cuttings		
Οδηγοί Frame guides S70702		
Πλάτος οδηγού άνω S70702 Upper driver width	$B + 168.5\text{mm}$	1 τεμ. piece
Πλάτος καπάκι S70773G Beauty cap width	$B/2 + 13.2\text{mm}$	1 τεμ. piece
Πλάτος καπάκι S70712 Beauty cap width	$B1 + 164.6\text{mm}$	1 τεμ. piece
Πλάτος χαμ. οδηγού S70716 Low driver width	$B1 + 173.5\text{mm}$	1 τεμ. piece
Πλάτος χαμ. οδηγού S70786 Low driver width	$B1 + 162\text{mm}$	1 τεμ. piece
Ύψος οδηγού S70702 Driver height	$Fh - 30\text{mm}$ + $Fh - 30\text{mm}$	1 + 1 τεμ. piece
Πλάτος φύλλου S70710 Sash width	$(B1)/2 + 21.4\text{mm}$ + $(B1)/2 + 21.4\text{mm}$	2 + 2 τεμ. piece
Ύψος φύλλου S70710 Sash height	$Sh = Fh - 72.6\text{mm}$	2 τεμ. pieces
Ύψος φύλλου S70714 Sash height	$Shg = Fh - 76.9\text{mm}$	1 τεμ. pieces
Ύψος φύλλου S70722 Sash height	$Shg = Fh - 76.9\text{mm}$	1 τεμ. pieces
Πλάτος πηχάκι S70708 Glazing bead width	$Sw - 72.4\text{mm}$	4 τεμ. pieces
Ύψος πηχάκι S70708 Glazing bead height	$Bh = Sh - 168\text{mm}$	4 τεμ. pieces
Πλάτος νεροσταλάκτη Water drip cover width	$B1 + 181.3\text{mm}$	1 τεμ. pieces
Πλάτος πρόσθετου χαμ. οδηγού S70748 Additional profile width	$B1 + 188.1\text{mm}$	1 τεμ. pieces

Συνέχεια στην επόμενη σελίδα | Continue on next page

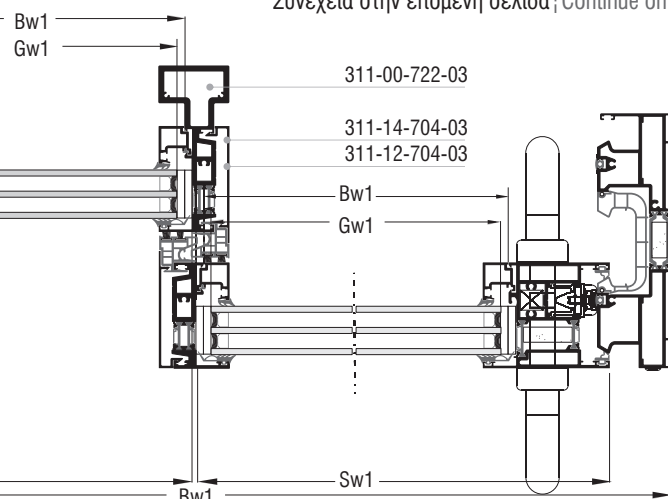

Γωνιακή κατασκευή - Corner section

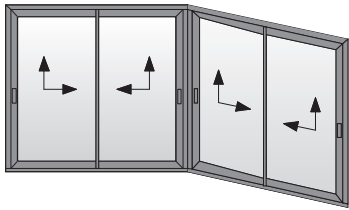





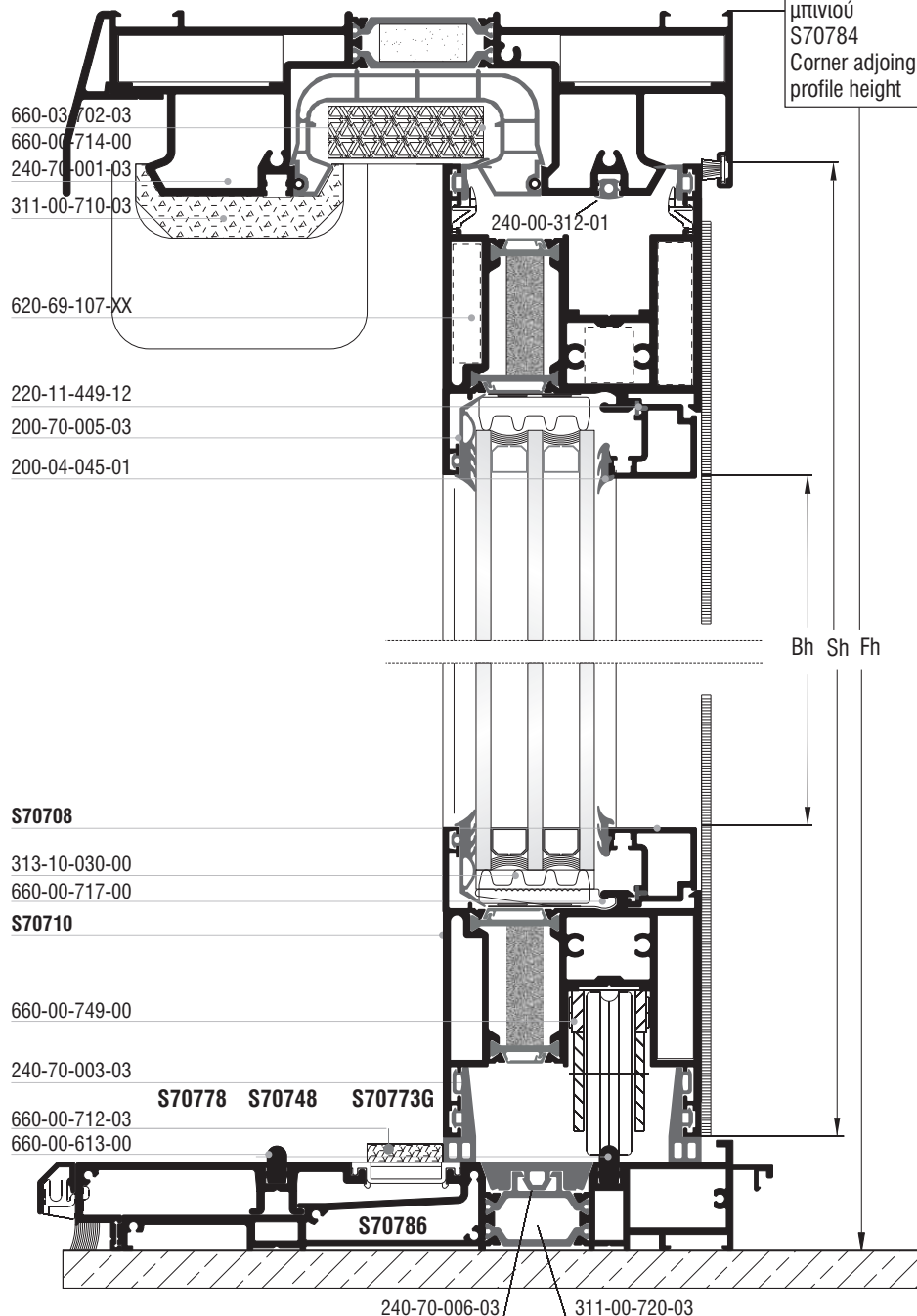









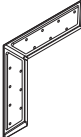
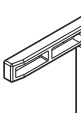
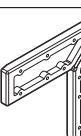

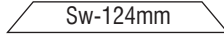
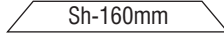

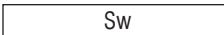

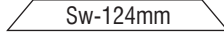
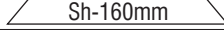

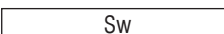

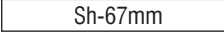

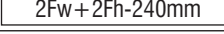

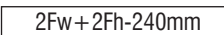
21

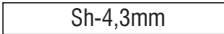
Τετράφυλλο επάλληλο (90°ΓΩΝΙΑ ΜΕΣΑ)
γωνιακής συνεργασίας κοπή 90°
με χαμηλό οδηγό και χαμηλό φύλλο
Four sash parallel slide (90° INTERIOR CORNER)
(90° cutting), with short frame guide use and short sash

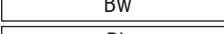
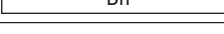

















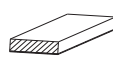

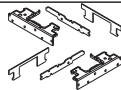

Κοπές προφίλ Profile cuttings		
Οδηγοί Frame guides S70702		
Ύψος καπάκι Γάντζου S70704 Hook height	$Mh = Sh - 4,3mm$	2τεμ. pieces
Πλάτος τζαμιού Glazing width	$Gw = Sw - 82 mm$	2τεμ. pieces
Ύψος Τζαμιού Glazing height	$Gh = Sh - 144 mm$	
Ύψος γωνιακού μπινιού S70782 Corner adjoining profile height	$Ad1 = Sh - 3mm$	1τεμ. piece
Ύψος γωνιακού μπινιού S70784 Corner adjoining profile height	$Ad2 = Sh - 3mm$	1τεμ. piece

Bh Sh Fh

Κοπές εξαρτημάτων Accessory cuttings			
Κωδικός Code Nr	Εξάρτημα Accessory	Περιγραφή Description	Ποσότητα Quantity
113-13-444-00		Γωνία σύνδεσης πρεσαριστή καρφωτή Crimp nail cleat	4 τεμ. pieces
113-33-078-00		Γωνία σύνδεσης πρεσαριστή καρφωτή Crimp nail cleat	4 τεμ. pieces
*113-15-132-00		Γωνία σύνδεσης πρεσαριστή καρφωτή Crimp nail cleat	4 τεμ. pieces
113-38-092-00		Γωνία σύνδεσης πρεσαριστή καρφωτή Crimp nail cleat	4 τεμ. pieces
**125-13-444-00		Γωνία σύνδεσης κουμπωτή αλουμινίου Aluminium spring cleat	4 τεμ. pieces
145-08-464-00		Γωνία σύνδεσης κάτω οδηγού γωνιακού - έξω Bottom guide aluminium spring corner cleat - out	1 τεμ. piece
145-16-223-00		Γωνία σύνδεσης κάτω οδηγού γωνιακού - έσω Bottom guide aluminium spring corner cleat - in	1 τεμ. piece
145-13-444-00		Γωνία σύνδεσης πάνω οδηγού γωνιακού Upper guide aluminium spring corner cleat	2 τεμ. pieces
200-70-005-03		Λάστιχο τζαμιού έξω Outer glazing gasket	 4τεμ. pieces  4τεμ. pieces
240-70-003-03		Λάστιχο φύλλου (κάτω) Sash gasket (down)	 4τεμ. pieces
200-08-004-01		Λάστιχο τζαμιού μέσα Inner glazing gasket	 4τεμ. pieces  4τεμ. pieces
240-70-001-03		Λάστιχο φύλλου (πάνω) Sash gasket (up)	 4τεμ. pieces
240-70-002-03		Λάστιχο φύλλου Sash gasket	 4τεμ. pieces
240-00-312-01		Ελαστικό οδηγών Gasket for frame rails	 2τεμ. pieces
240-70-004-03		Λάστιχο για κανάλι PVC - U PVC - U gasket	 2τεμ. pieces
240-70-005-03		Λάστιχο αγκίστρου Gasket for weathering profile	 2τεμ. pieces
220-11-449-12		Λάστιχο για πηγάκι Glazing bead gasket	 4τεμ. pieces  4τεμ. pieces
255-70-012-03		Βουλκανισμένη γωνία φύλλου Sash vulcanized corner	2 ζεύγη pairs
255-70-023-03		Βουλκανισμένη γωνία φύλλου Sash vulcanized corner	2 ζεύγη pairs
240-70-006-03		Λάστιχο θερμ/κου οδηγού Guide gasket	 1+1  τεμ. piece

Σημείωση | Note: *Προαιρετική χρήση * Optionally **Εναλλακτική χρήση | ** Alternative use

Κοπές εξαρτημάτων Accessory cuttings			
Κωδικός Code Nr	Εξάρτημα Accessory	Περιγραφή Description	Ποσότητα Quantity
240-00-332-01		Λάστιχο Γωνιακού Μπινιού Corner inversion profile gasket	Sh 2τεμ. pieces
240-00-331-01		Λάστιχο Γωνιακού Μπινιού Corner inversion profile gasket	Sh 2τεμ. pieces
290-00-005-00		Τακάκι τζαμιού 5mm 5mm setting block	24 τεμ. pieces
660-00-717-00		Γέφυρα τακαρίσματος Setting block	12 τεμ. pieces
660-00-702-00		PVC Οδηγών S700 S700 Guide PVC	B+102.5mm 2τεμ. pieces Fh-40mm 1 τεμ. piece Fh-40mm 1 τεμ. piece
660-00-714-00		PVC αγκίστρου S70714 S70714 PVC for weathering profile	Mh=Sh-4.3mm 2τεμ. pieces
313-10-030-00		Nomatec 30x10mm / 200	2Sw+2Sh-372mm 4τεμ. pieces
660-00-613-00		Ανοξείδωτος οδηγός Stainless steel guide	B+80mm 2τεμ. pieces B+40mm 2τεμ. pieces
660-03-702-03		Κεντρικό στεγανωτικό (πάνω) Central seal (up)	2τεμ. pieces
660-00-712-03		Κεντρικό στεγανωτικό (κάτω) Central seal (down)	2τεμ. pieces
311-00-710-03		Αποστατικό κύλισης Sliding spacer	minimum 24 τεμ. pieces
650-01-450-00		Εσωτερικό στόπερ Inner stopper	4 τεμ. pieces
311-00-720-03		Τάπα σύνδεσης οδηγού End cap for frame guide	1 σέτ set
311-01-704-03		Κάλυμμα τάπας αγκίστρου (πάνω) End cap cover for weathering profile (up)	4 τεμ. pieces
311-11-704-03		Βάση τάπας αγκίστρου End cap mount for weathering profile	4 Ζεύγη pairs
311-10-704-03		Σετ Βάση τάπας αγκίστρου Set end cap mount for weathering profile	1 Ζεύγος pair
311-09-704-03		Σφουγγάρι τάπας αγκίστρου (πάνω) End cap sponge for weathering profile (up)	4 τεμ. pieces
311-12-704-03		Βάση τάπας αγκίστρου End cap mount for weathering profile	2 Ζεύγη pairs
311-13-704-03		Σετ Λάστιχο βάσης τάπας αγκίστρου (κάτω) Set end cap mount gasket for weathering profile (down)	1 Ζεύγος pair
311-14-704-03		Λάστιχο βάσης τάπας αγκίστρου (κάτω) End cap mount gasket for weathering profile (down)	2τεμ. pieces
311-15-704-03		Λάστιχο βάσης τάπας αγκίστρου (κάτω) End cap mount gasket for weathering profile (down)	2τεμ. pieces
311-00-736-03		Κλίπ εξωτερικού νεροσταλάκτη για χαμηλό οδηγό Outer waterproofing profile clip for short frame guide	Fw/150mm τεμ. pieces
660-00-749-00		Κρυφή ασφάλεια φύλλου για χαμηλό οδηγό Hidden sash security for short frame guide	2 τεμ. pieces

Κοπές εξαρτημάτων Accessory cuttings			
Κωδικός Code Nr	Εξάρτημα Accessory	Περιγραφή Description	Ποσότητα Quantity
311-00-722-03		Τάπα ενσωματωμένης χειρολαβής Handle End cap	2 Ζεύγη pairs
415-12-024-03		Στόπερ φύλλου Sash's stopper	2 τεμ. pieces
660-70-784-03		Ζεύγος τάπας προφίλ S70784 Set end cap for profile S70784	1 Ζεύγος pair
660-70-782-03		Ζεύγος τάπας προφίλ S70782 Set end cap for profile S70782	1 Ζεύγος pair
640-70-784-00		Ασφάλεια κλειδώματος γωνιακής κατασκ. Corner stile locking point	8 τεμ. pieces
660-70-773-03		Κλιπ σχάρας Grate clip	1 τεμ. piece ανά / per 100mm
620-69-308-XX		Βουρτσάκι TRIFIN No.8 για οδηγό Brush TRIFIN No.8 for guide	Fw 1 τεμ. piece
			Fh-69mm 2 τεμ. pieces
620-69-307-XX		Βουρτσάκι TRIFIN No.7 για άγκιστρο Brush TRIFIN No.7 for weathering profile	Sh-4.3mm 4 τεμ. pieces
720-65-017-XX		Τάπα εξαερισμού End cap for ventilation	2 τεμ. pieces
311-00-736-03		Κλιπ εξωτερικού νεροχύτη χαμ. οδηγού External drainage short guide clip	Τεμάχια (Fw / 150mm)

Τομές | Sections

Πολλαπλή κατασκευή | Multi track construction

Πολλαπλή κατασκευή - Multi track constructions

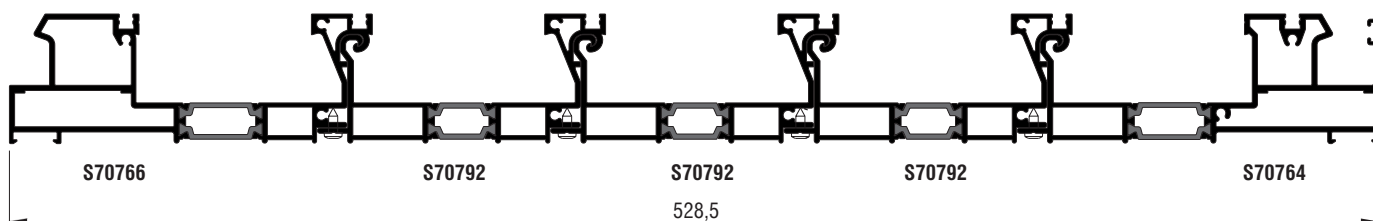
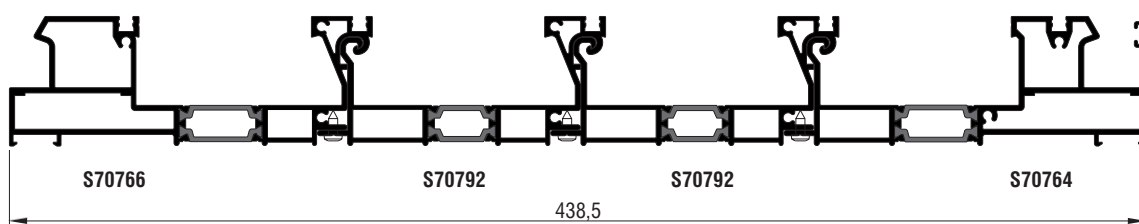
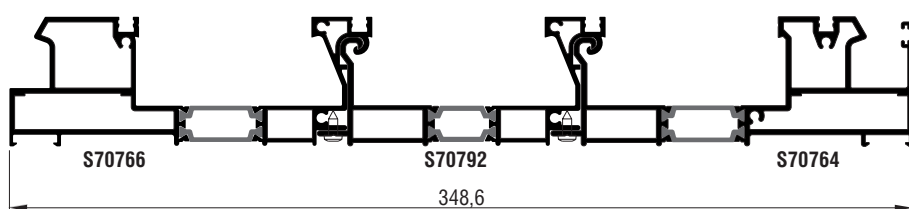
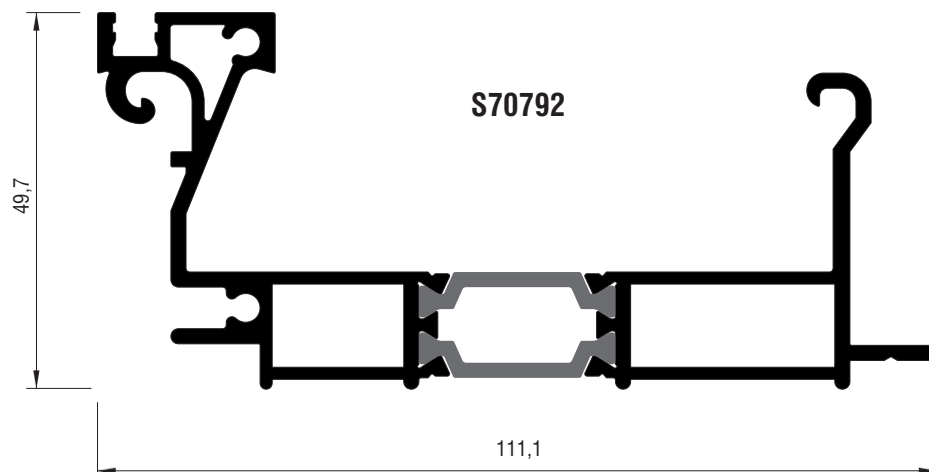

Υαλώσεις
Glazings

S700 NEW GLAZING				
Glazing (mm)	Outer Gasket	Inner Gasket	Glazing Bead	Drawing
50	200-70-005-03	200-08-004-01	S70787	<p>S70787 220-11-449-12</p>
49	200-70-005-03	200-08-005-01	S70787	
48	200-70-005-03	200-08-006-01	S70787	
47	200-70-005-03	200-08-007-01	S70787	
46	200-70-005-03	200-08-008-01	S70787	
45	200-70-005-03	200-08-004-01	S70788	<p>S70788 220-11-449-12</p>
44	200-70-005-03	200-08-005-01	S70788	
43	200-70-005-03	200-08-006-01	S70788	
42	200-70-005-03	200-08-007-01	S70788	
41	200-70-005-03	200-08-008-01	S70788	
40	200-70-005-03	200-08-004-01	S70772	<p>S70772 220-11-449-12</p>
39	200-70-005-03	200-08-005-01	S70772	
38	200-70-005-03	200-08-006-01	S70772	
37	200-70-005-03	200-08-007-01	S70772	
36	200-70-005-03	200-08-008-01	S70772	
35	200-70-005-03	200-08-008-01	S70772	
34	200-70-005-03	200-08-010-01	S70772	
33	200-70-005-03	200-08-010-01	S70772	
32	200-70-005-03	200-08-004-01	S70708	<p>S70708 220-11-449-12</p>
31	200-70-005-03	200-08-005-01	S70708	
30	200-70-005-03	200-08-006-01	S70708	
29	200-70-005-03	200-08-007-01	S70708	
28	200-70-005-03	200-08-008-01	S70708	
27	200-70-005-03	200-08-008-01	S70708	<p>S70791 220-11-449-12</p>
26	200-70-005-03	200-08-004-01	S70791	
25	200-70-005-03	200-08-005-01	S70791	
24	200-70-005-03	200-08-006-01	S70791	
23	200-70-005-03	200-08-007-01	S70791	
22	200-70-005-03	200-08-008-01	S70791	<p>S70791 220-11-449-12</p>



200-08-004-01



200-08-005-01



200-08-006-01

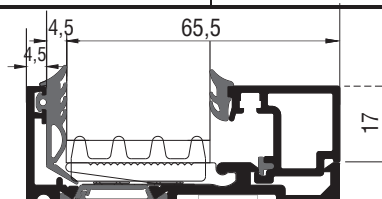

200-70-005-03

**Μηχανισμοί
Mechanisms**

Μηχανισμός κλειδώματος - Lock GU 934

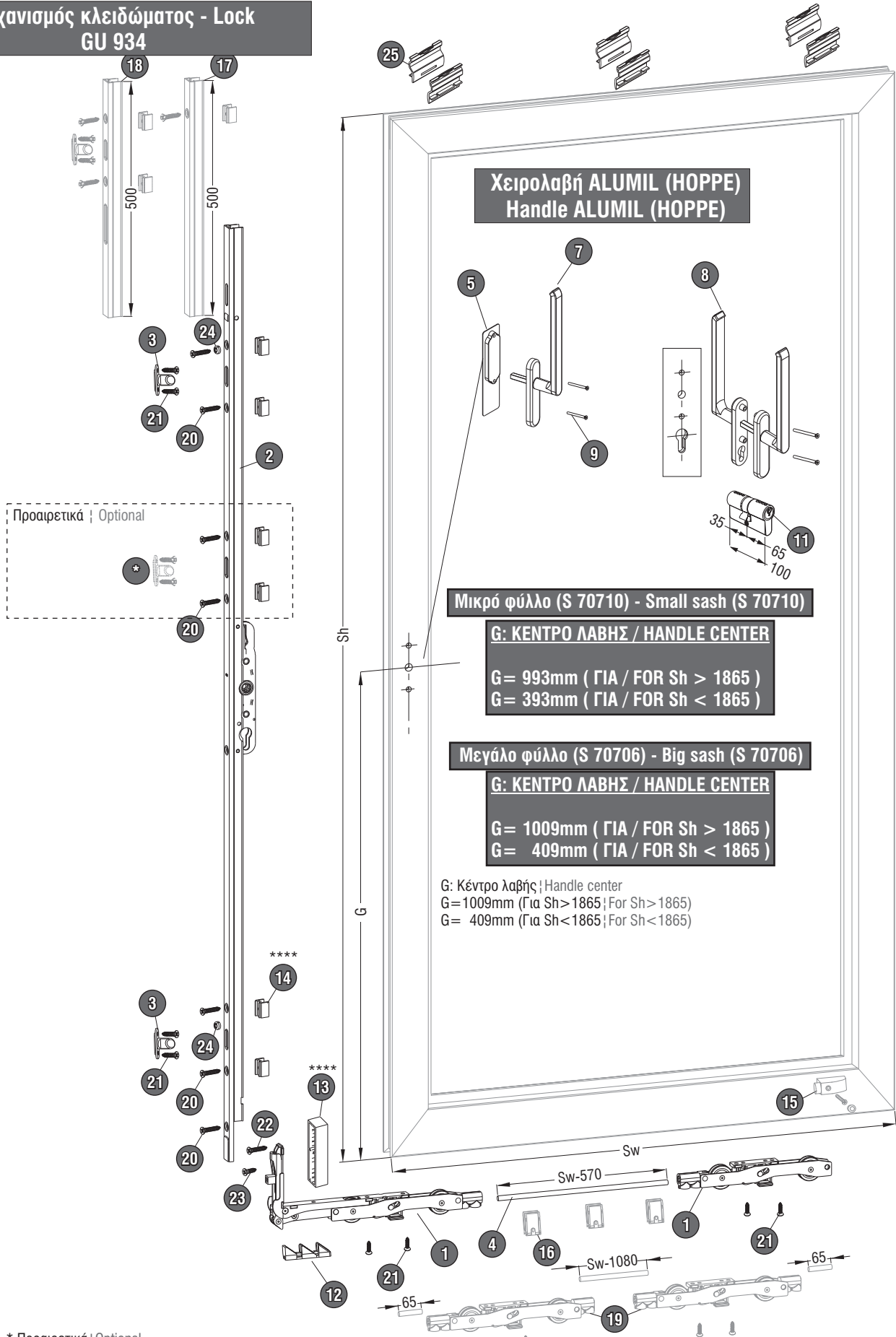

* Προαιρετικά; Optional

** Προαιρετικά και για πλάτος φύλλου > 1500mm; Optional for sash width > 1500mm

*** Προαιρετικά και για βάρος φύλλου > 300Kg και μέχρι 400Kg; Optional for sash weight > 300Kg and up to 400Kg

**** Χρήση μόνο στο μεγάλο φύλλο (S70706) ; Use only in big sash profile (S70706)

A/A	Κωδικός Code	Sw	Sh	Περιγραφή Description	Ποσότητα Quantity
1	415-48-800-00			Βασικό κουτί ράουλα GU 934 Basic kit of rollers GU 934	1
2	415-01-911-01		865-1285mm	Ύψος GU934 27,5mm φυσική ανοδίωση Jamb locking gear GU 934 27,5mm EV1	1
	415-01-911-06			Ύψος GU934 27,5mm καφέ ανοδίωση Jamb locking gear GU 934 27,5mm anodized dark bronze	
	415-01-909-11		1235-1865mm	Ύψος GU934 27,5mm φυσική ανοδίωση Jamb locking gear GU 934 27,5mm EV1	
	415-01-909-06			Ύψος GU934 27,5mm καφέ ανοδίωση Jamb locking gear GU 934 27,5mm anodized dark bronze	
	415-01-924-11		1865-2365mm	Ύψος GU934 27,5mm φυσική ανοδίωση Jamb locking gear GU 934 27,5mm EV1	
	415-01-924-06			Ύψος GU934 27,5mm καφέ ανοδίωση Jamb locking gear GU 934 27,5mm anodized dark bronze	
	415-01-908-11		2155-2765mm	Ύψος GU934 27,5mm φυσική ανοδίωση Jamb locking gear GU 934 27,5mm EV1	
3	415-62-266-00			Κλειδώμα Locking bolt	2
4	415-47-611-00	700-1600mm		Ντιζα σύνδεσης Tie rod	1
	415-47-614-00	1601-1850mm			
	415-47-618-00	1851-2350mm			
	415-47-633-00	2351-3300mm			
5*	610-00-217-02			Εξωτερική χούφτα HS 6,5mm λευκή Outer finger pull HS 6,5mm white	1
	610-00-217-07			Εξωτερική χούφτα HS 6,5mm μπρονζέ Outer finger pull HS 6,5mm bronze	
	610-00-217-67			Εξωτερική χούφτα HS 6,5mm ασημί σκούρο Outer finger pull HS 6,5mm dark silver	
7*	415-62-606-02			Εσωτερική λαβή GU 934 λευκή RAL9016 Inner handle GU 934 white RAL9016	1
	415-62-606-06			Εσωτερική λαβή GU 934 καφέ ανοδίωση Inner handle GU 934 anodized dark bronze	
	415-62-606-11			Εσωτερική λαβή GU 934 φυσική ανοδίωση Inner handle GU 934 EV1	
8*	415-13-267-02			Λαβή μέσα-έξω GU 934 λευκή RAL9016 Dual handle on both sides GU 934 white RAL9016	1
	415-13-267-06			Λαβή μέσα-έξω GU 934 καφέ ανοδίωση Dual handle on both sides GU 934 anodized dark bronze	
	415-13-267-11			Λαβή μέσα-έξω GU 934 φυσική ανοδίωση Dual handle on both sides GU 934 EV1	
9*	416-55-751-00			Βίδα M5x75 Countersunk screw M5x75	2
10*	415-27-475-00			Βίδα M6x75 Countersunk screw M6x75	2
11*	460-01-114-00			Κύλινδρος ασφαλείας 35/65 νίκελ Safety cylinder 35/65 nickel finish	1
12	415-11-929-11			Πλακάκι εξαερισμού Bottom keeper for ventilation	1
13	415-25-740-00			Προσθήκη ύψους κάτω Lower spacer	1
14	660-16-029-00			Προσθήκη ύψους Support spacer	4
15*	415-12-024-03			Στόπερ GU 934 μαύρο Rear stopper GU 934 black	1
16**	415-28-149-00			Σταθεροποιητής ντιζας GU 934 Tie rod bottom support GU 934	3
17*	415-30-501-00			Επέκταση ύψους 500mm ασημί Lift locking gear extension 500mm EV1	1
	415-30-505-00			Επέκταση ύψους 500mm καφέ σκούρο Lift locking gear extension 500mm dark brown	
18*	415-03-000-11			Επέκταση ύψους με κλειδώμα 500mm ασημί Lift locking gear extension with locking point 500mm EV1	1
	415-03-000-06			Επέκταση ύψους με κλειδώμα 500mm καφέ σκούρο Lift locking gear extension with locking point 500mm dark brown	
19***	415-17-804-00			Επιπλέον ζεύγος ράουλα για φύλλα μέχρι 400Kg Additional roller set for sashes up to 400Kg	1
20	762-14-850-01			Βίδα ISO7050 PH 4,8x50 C inox A2 Countersunk screw ISO7050 PH 4,8x50 C inox A2	7
21	762-14-825-01			Βίδα ISO7050 PH 4,8x25 C inox A2 Countersunk screw ISO7050 PH 4,8x25 C inox A2	8
22	762-14-838-01			Βίδα ISO7050 PH 4,8x38 C inox A2 Countersunk screw ISO7050 PH 4,8x38 C inox A2	1
23	762-14-816-01			Βίδα ISO7050 PH 4,8x16 C inox A2 Countersunk screw ISO7050 PH 4,8x16 C inox A2	1
24	650-01-450-00			Αμορτισέρ φύλλου Sash shock absorber	2
25	311-00-301-00			Οδηγός ανύψωσης φύλλου Sash alignment part	Min. 6

To No14 προαιρετική χρήση 6 τεμαχίων | No 14 6 pieces optional use

Χειρολαβή - Handle ALUMIL by HOPPE

Μεγάλο φύλλο (S 70706) - Big sash (S 70706)
Μέσα χερούλι - Έξω χούφτα | Inner handle - Outer finger pull

Εσωτερικά - Inner

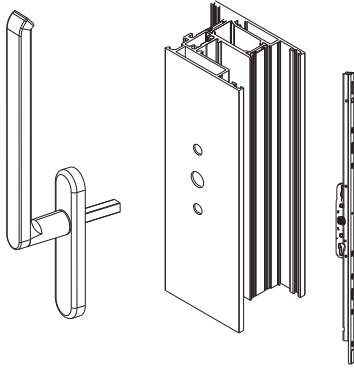

G: ΚΕΝΤΡΟ ΛΑΒΗΣ / HANDLE CENTER

G = 1009mm (ΓΙΑ / FOR Sh > 1865)
G = 409mm (ΓΙΑ / FOR Sh < 1865)

Εξωτερικά - Outer

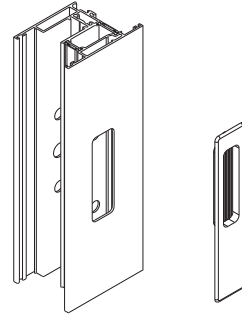

Κατεργασία καρέ - Machining for the pin

Κατεργασία χούφτας - Machining for the finger pull

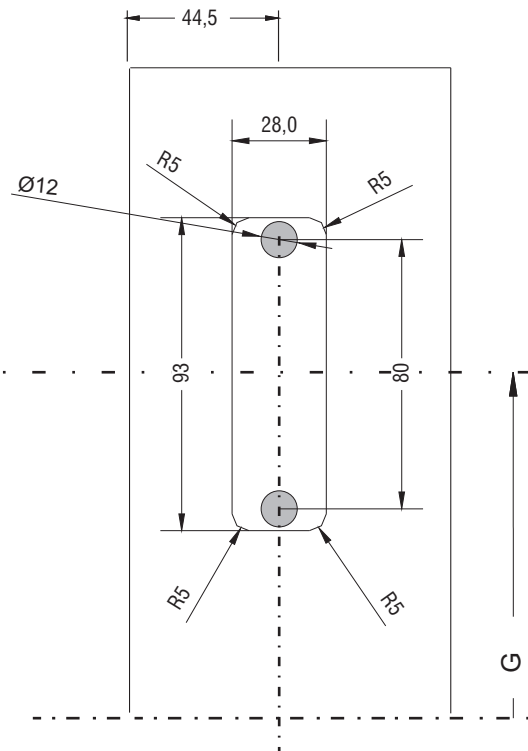
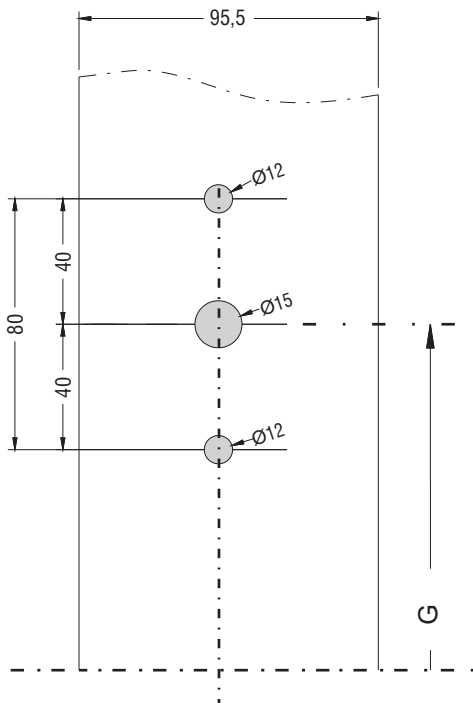
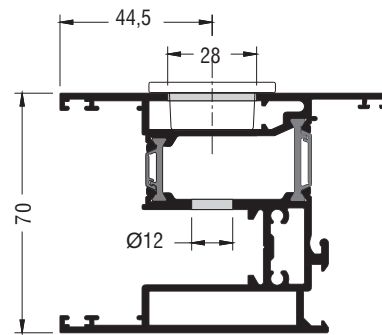
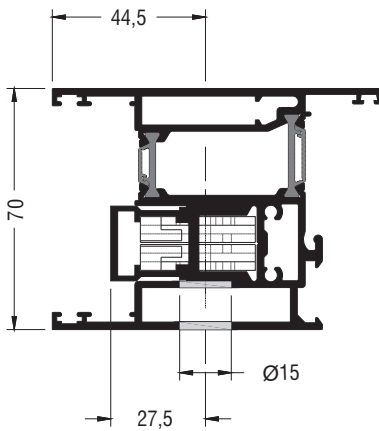

Χειρολαβή - Handle ALUMIL by HOPPE

Μικρό φύλλο (S 70710) - Small sash (S 70710)
Μέσα χερούλι - Έξω χούφτα | Inner handle - Outer finger pull

Εσωτερικά - Inner

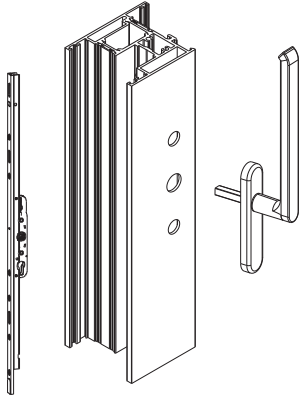

G: ΚΕΝΤΡΟ ΛΑΒΗΣ / HANDLE CENTER

G = 993mm (ΓΙΑ / FOR Sh > 1865)
G = 393mm (ΓΙΑ / FOR Sh < 1865)

Εξωτερικά - Outer

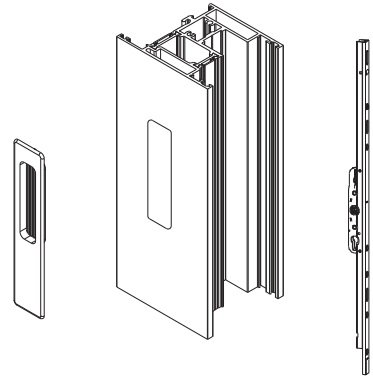

Κατεργασία καρέ Machining for the pin

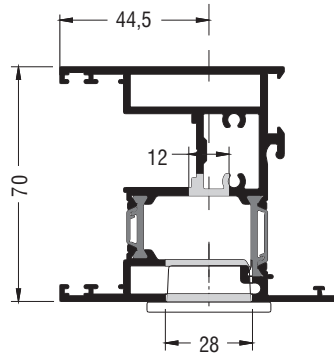
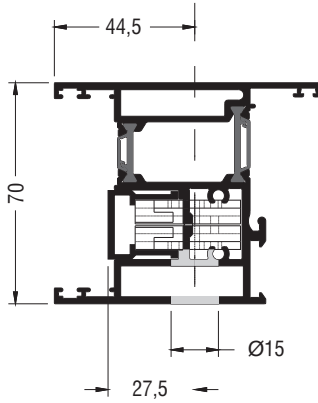

Κατεργασία κλειδαριάς Machining for the lock

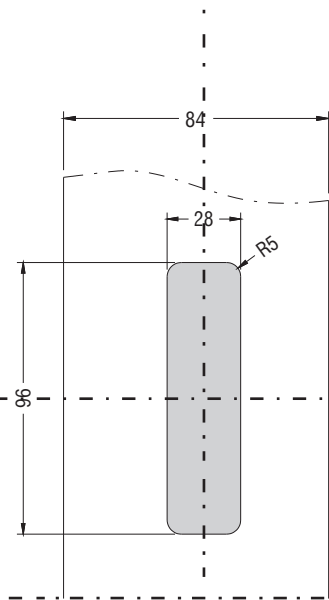
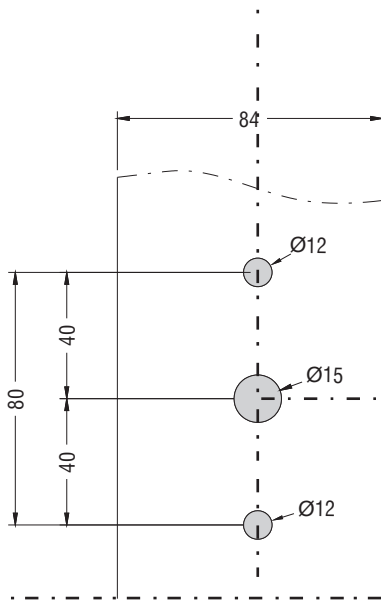
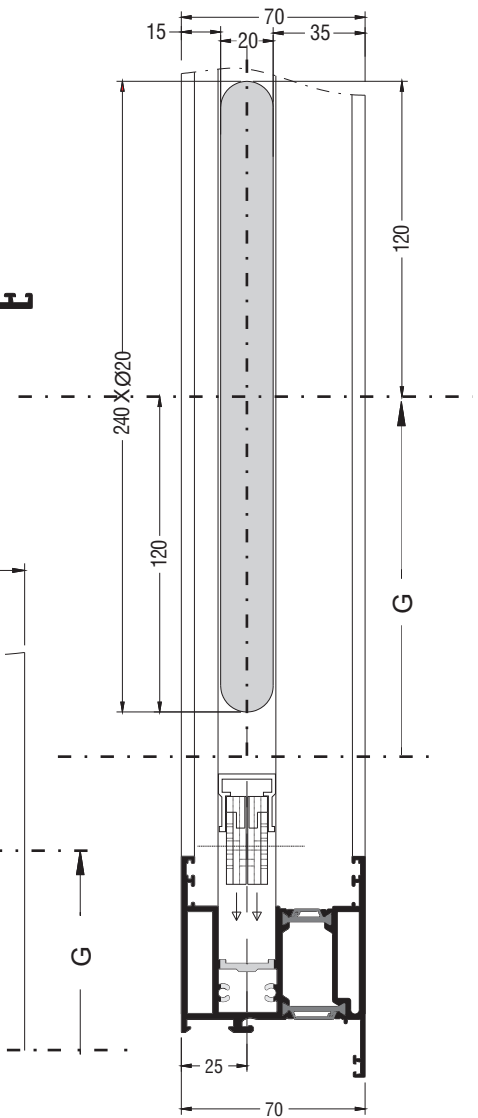

**Χειρολαβή - Handle
ALUMIL by HOPPE**

**Μεγάλο φύλλο (S 70706) - Big sash (S 70706)
Μέσα - έξω χερούλι | Inner handle - Outer handle**

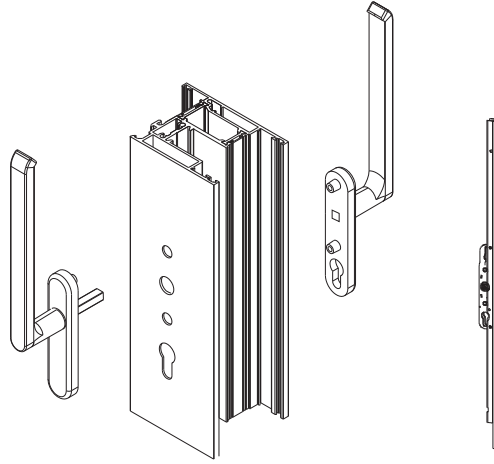

G: ΚΕΝΤΡΟ ΛΑΒΗΣ / HANDLE CENTER

G = 1009mm (ΓΙΑ / FOR Sh > 1865)
G = 409mm (ΓΙΑ / FOR Sh < 1865)

Κατεργασία καρτέ - Machining for the pin

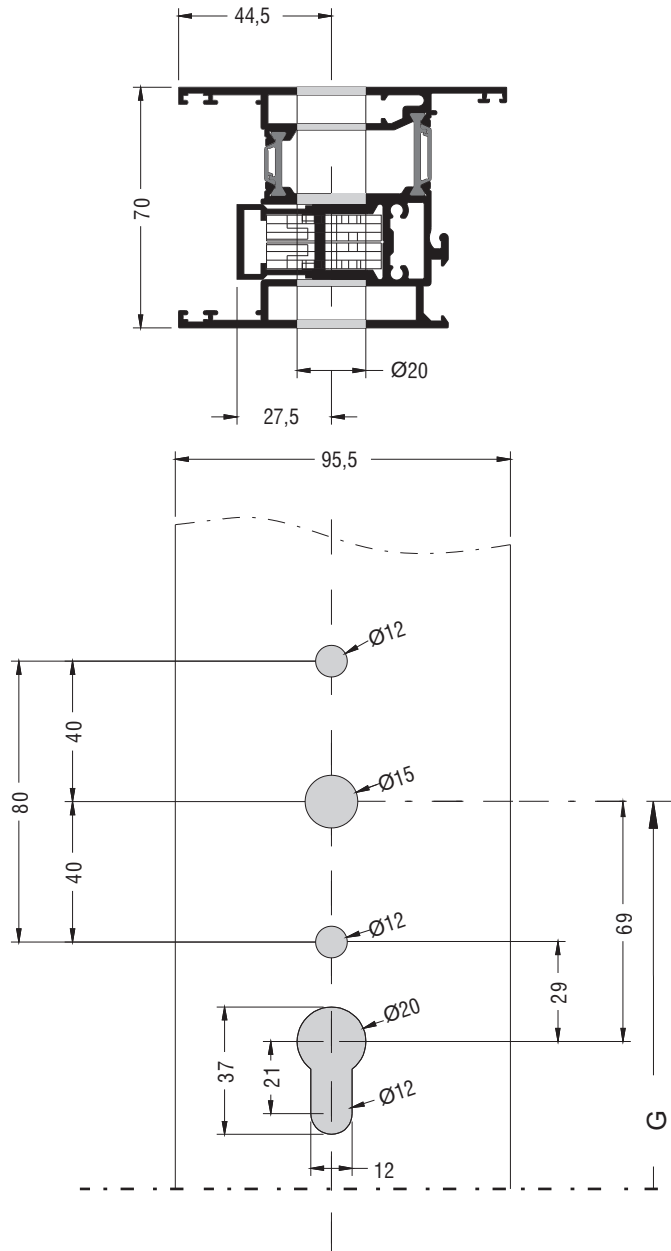

**Χειρολαβή - Handle
ALUMIL by HOPPE**

Μικρό φύλλο (S 70710) - Small sash (S 70710)
Μέσα - έξω χερούλι | Inner handle - Outer handle

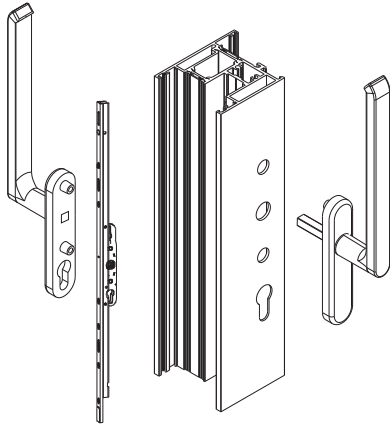

G: ΚΕΝΤΡΟ ΛΑΒΗΣ / HANDLE CENTER

G = 993mm (ΓΙΑ / FOR Sh > 1865)
G = 393mm (ΓΙΑ / FOR Sh < 1865)

Κατεργασία καρέ - Machining for the pin

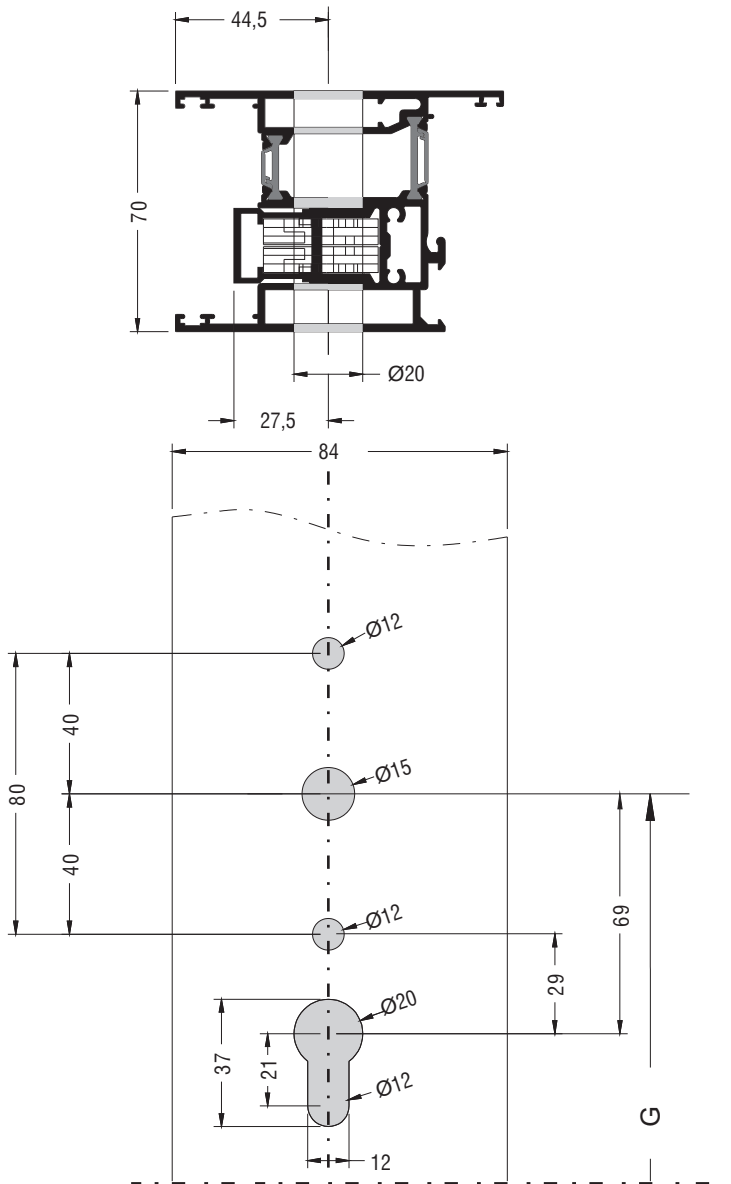

Κατεργασία κλειδαριάς - Machining for the lock

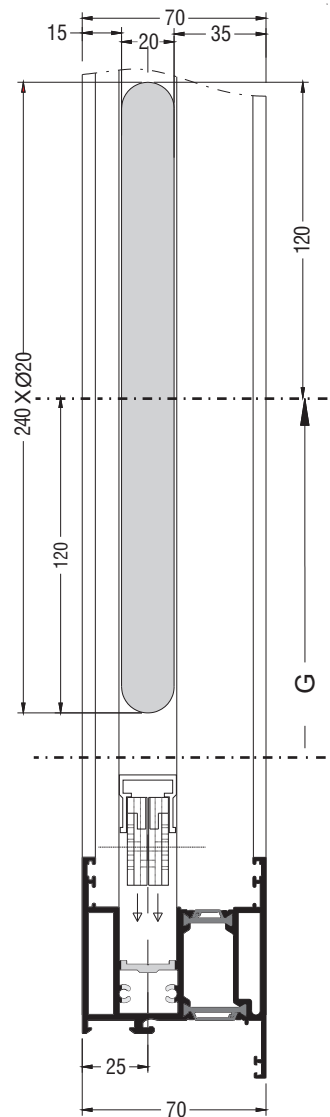

Χειρολαβή - Handle ALUMIL by OLIVARI

Μεγάλο φύλλο (S 70706) - Big sash (S 70706)
Μέσα χερούλι - Έξω χούφτα | Inner handle - Outer finger pull

G: ΚΕΝΤΡΟ ΛΑΒΗΣ / HANDLE CENTER

G = 1009mm (ΓΙΑ / FOR Sh > 1865)
G = 409mm (ΓΙΑ / FOR Sh < 1865)

Εσωτερικά - Inner

Εξωτερικά - Outer

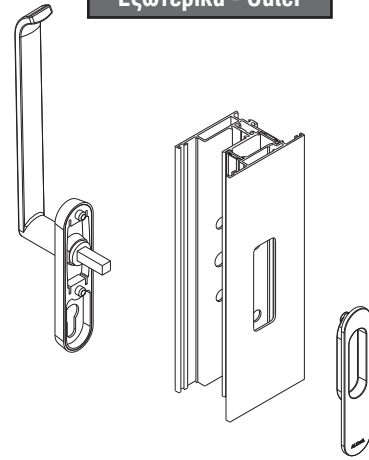
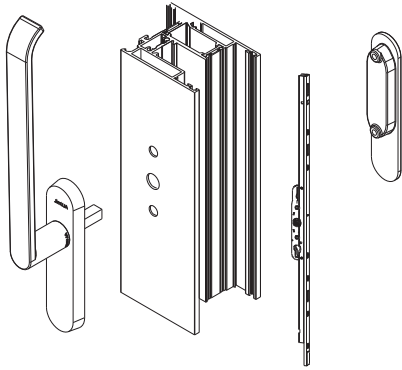

Κατεργασία καρέ - Machining for the pin

Κατεργασία χούφτας - Machining for the finger pull

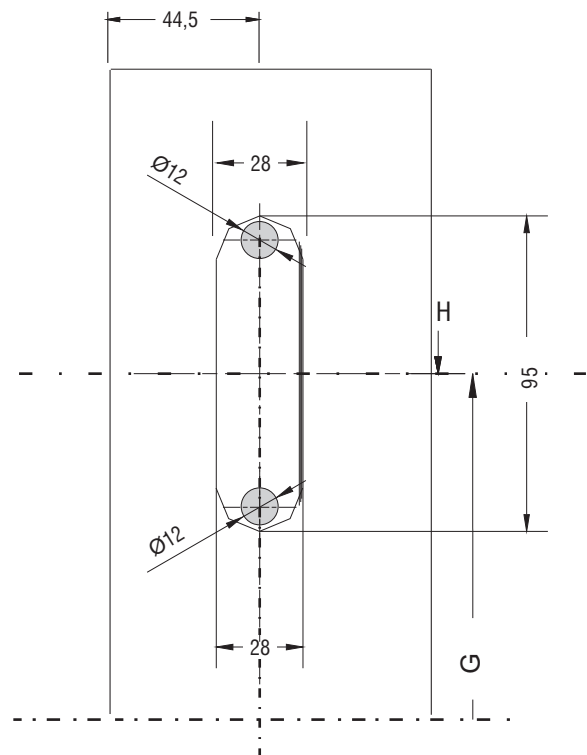
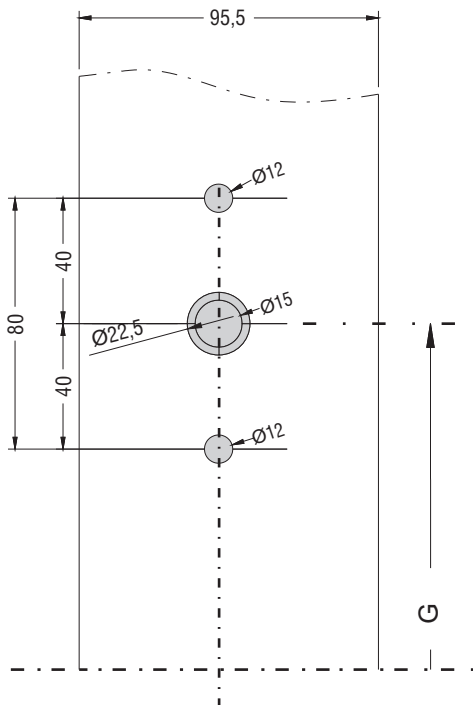
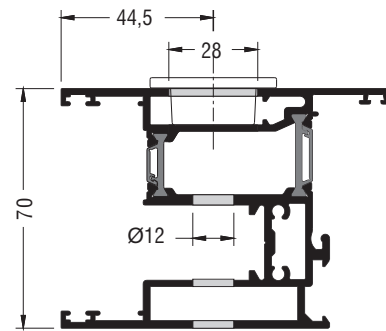
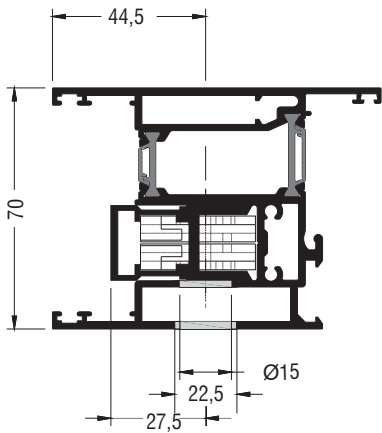

Χειρολαβή - Handle ALUMIL by OLIVARI

Μικρό φύλλο (S 70710) - Small sash (S 70710)
Μέσα χερούλι - Έξω χούφτα | Inner handle - Outer finger pull

G: ΚΕΝΤΡΟ ΛΑΒΗΣ / HANDLE CENTER

G = 993mm (ΓΙΑ / FOR Sh > 1865)
G = 393mm (ΓΙΑ / FOR Sh < 1865)

Εσωτερικά - Inner

Εξωτερικά - Outer

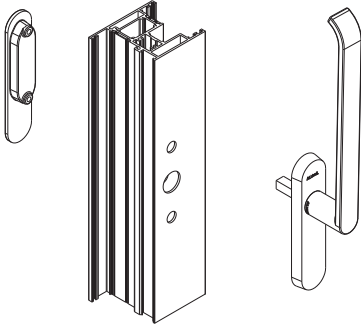

Κατεργασία καρέ
Machining for the pin

Κατεργασία κλειδαριάς
Machining for the lock

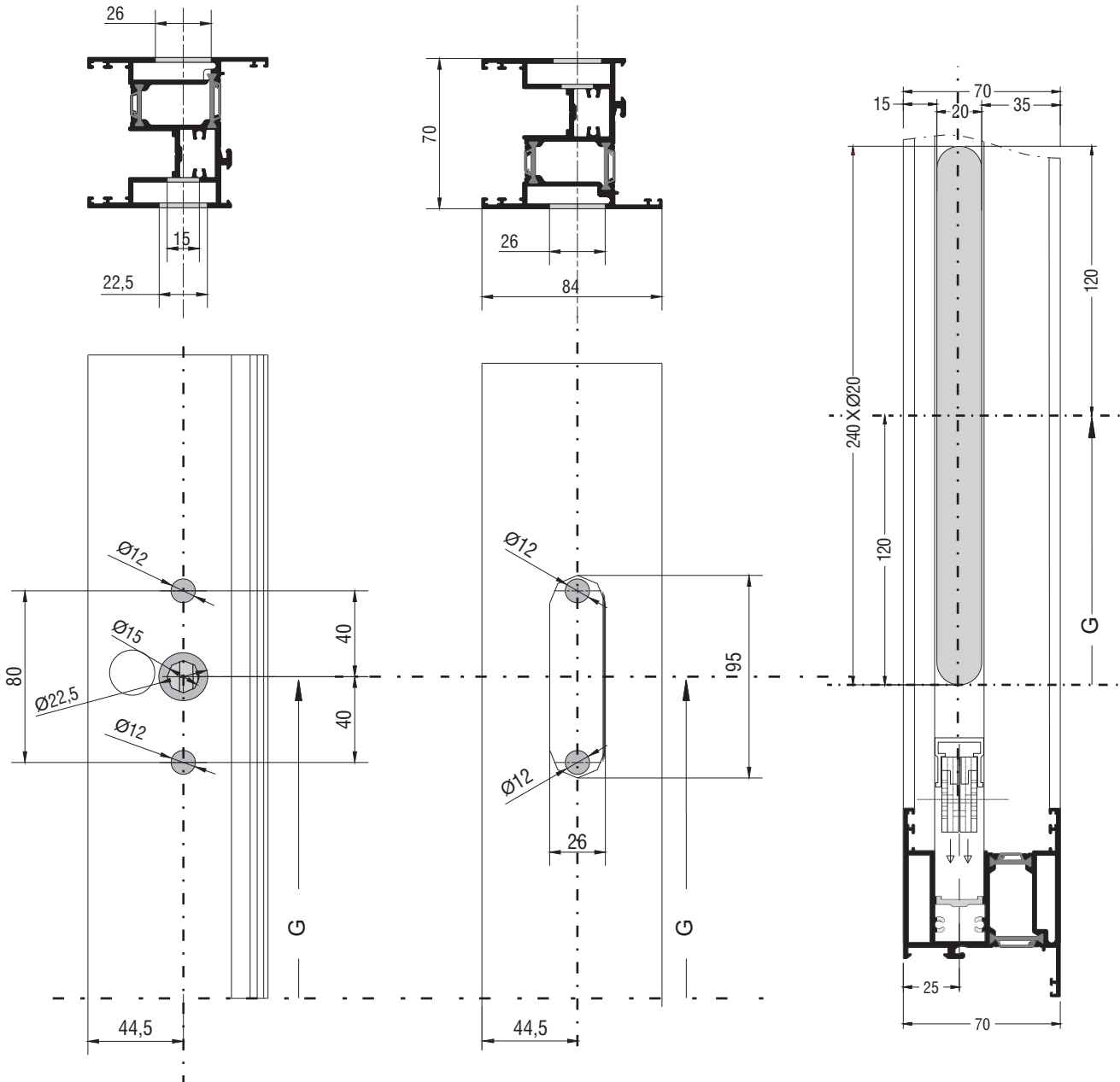

**Χειρολαβή - Handle
ALUMIL by OLIVARI**

**Μεγάλο φύλλο (S 70706) - Big sash (S 70706)
Μέσα - έξω χερούλι | Inner handle - Outer handle**

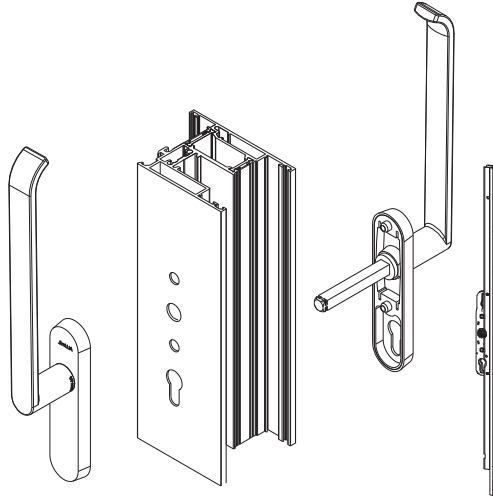

G: ΚΕΝΤΡΟ ΛΑΒΗΣ / HANDLE CENTER
G=1009mm (ΓΙΑ / FOR Sh > 1865)
G= 409mm (ΓΙΑ / FOR Sh < 1865)

Κατεργασία καρέ - Machining for the pin

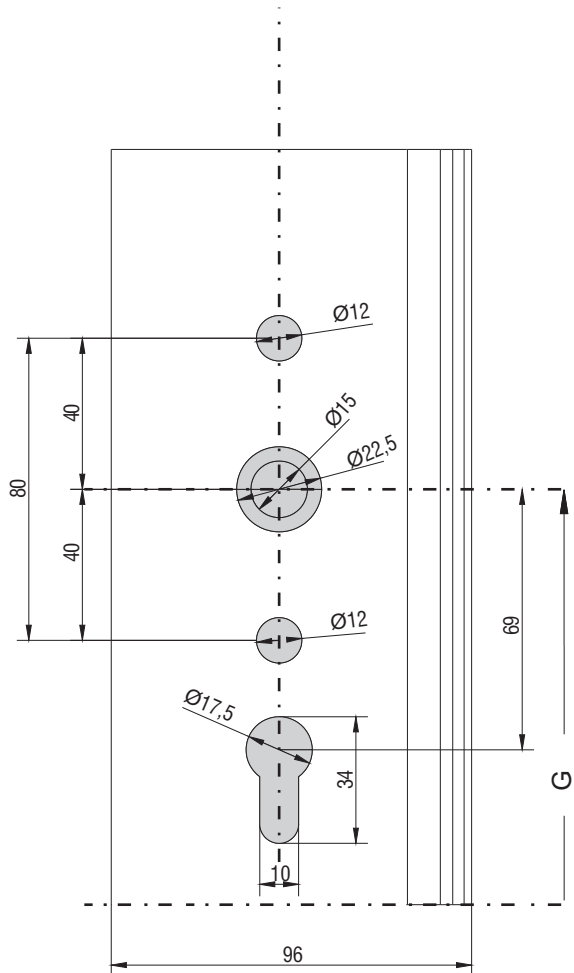

**Χειρολαβή - Handle
ALUMIL by OLIVARI**

**Μικρό φύλλο (S 70710) - Small sash (S 70710)
Μέσα - έξω χερούλι | Inner handle - Outer handle**

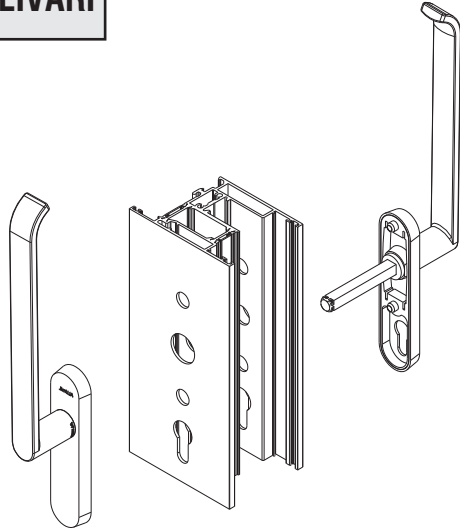

G: ΚΕΝΤΡΟ ΛΑΒΗΣ / HANDLE CENTER

G = 993mm (ΓΙΑ / FOR Sh > 1865)
G = 393mm (ΓΙΑ / FOR Sh < 1865)

Κατεργασία καρέ - Machining for the pin

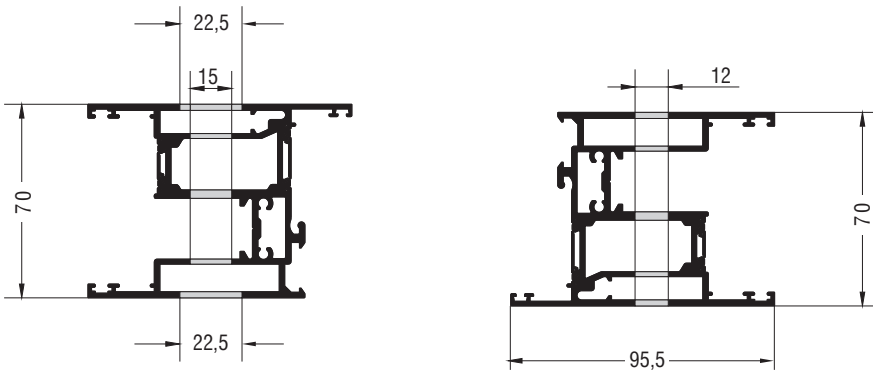

**Κατεργασία κλειδαριάς
Machining for the lock**

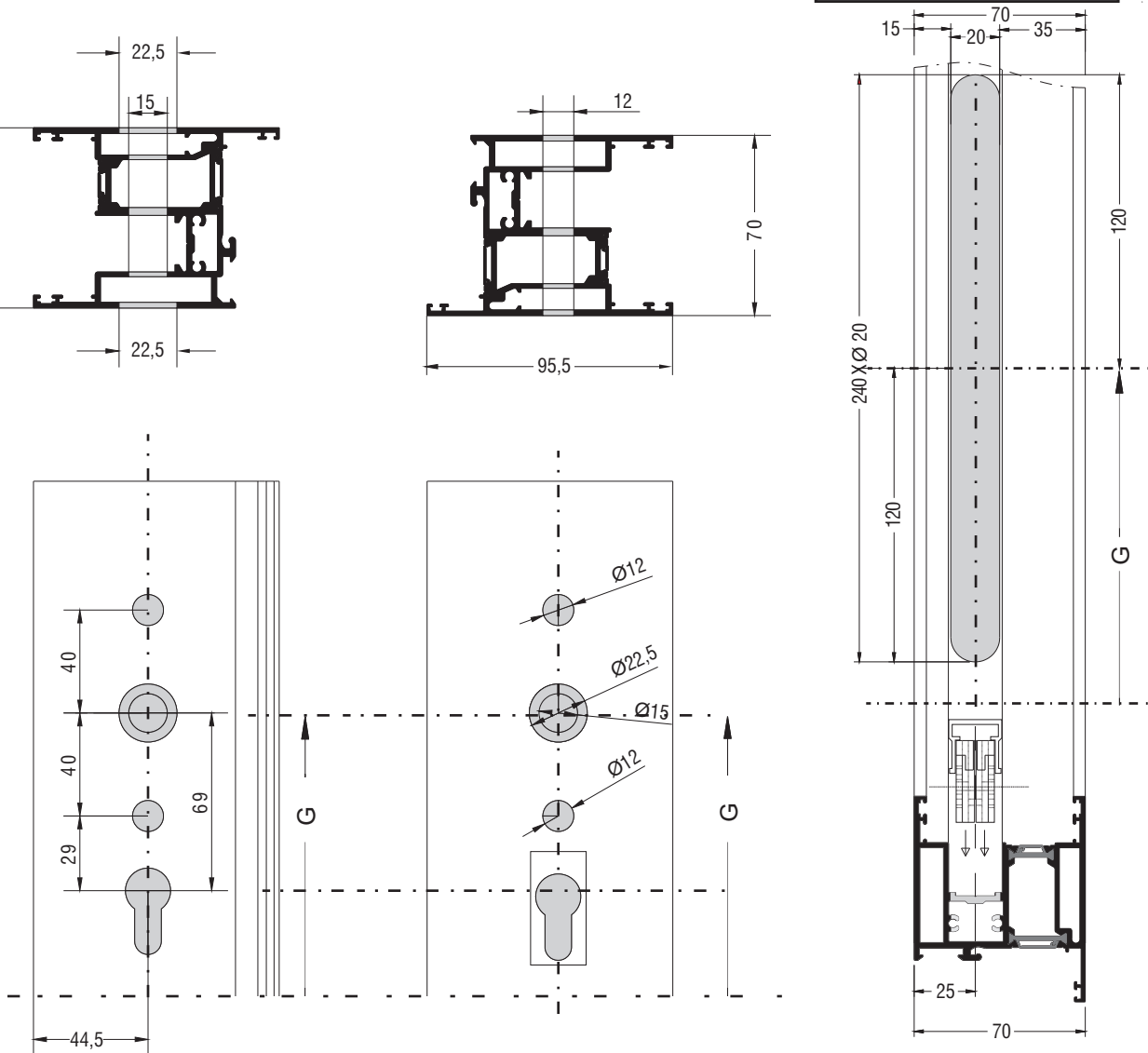

Μικρό φύλλο (S 70710) - Small sash (S 70710)
 Μέσα - έξω χερούλι | Inner handle - Outer handle

Μεγάλο φύλλο (S 70706) - Big sash (S 70706)
 Μέσα - έξω χερούλι | Inner handle - Outer handle

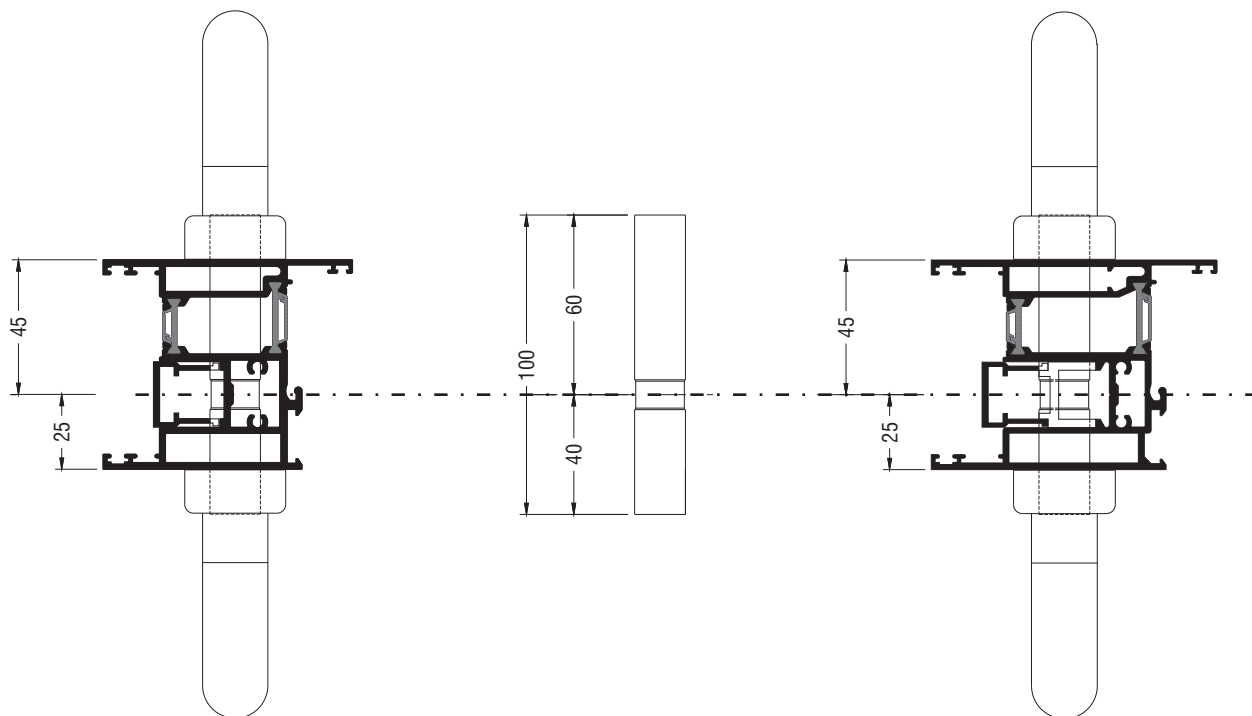

Κύλινδρος 40/60 - Cylinder 40/60

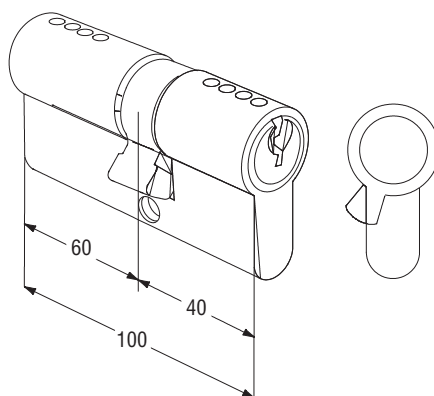

Γενικές Κατεργασίες
General Milling-Tooling Operations

1. Κατεργασία για μηχανικές γωνίες - Mechanical corner cleat machining

S70742

Αποτύπωμα κοπής
Cut print

S70737

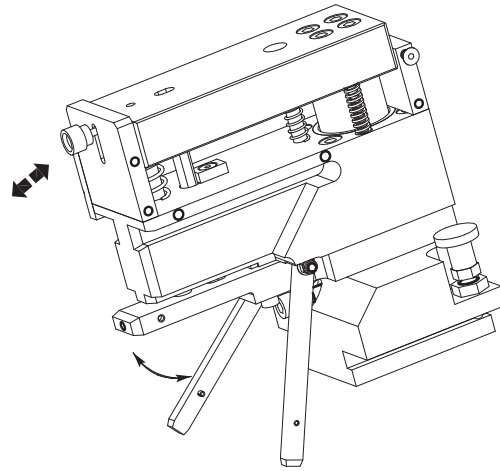
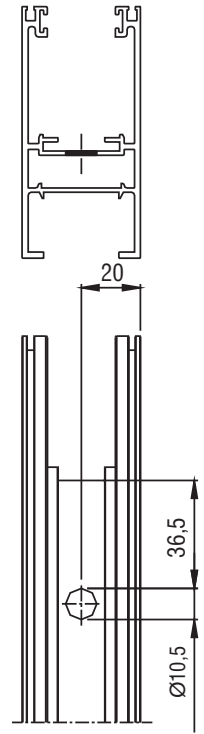
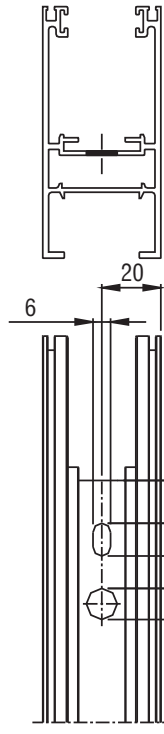
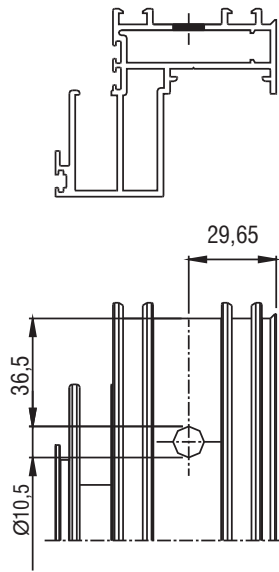
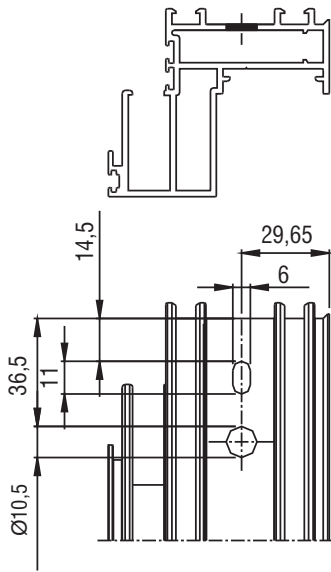

800-20-061-00

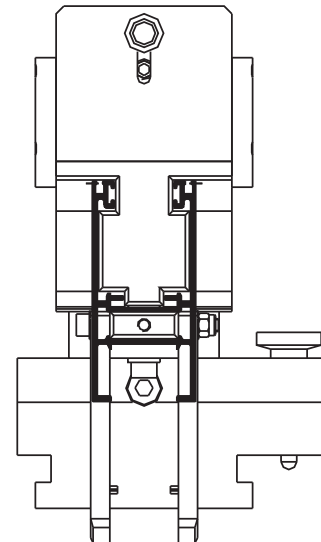
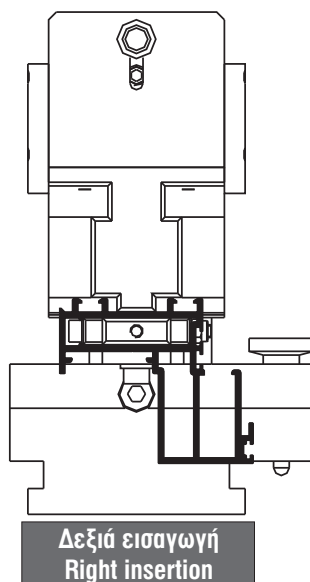
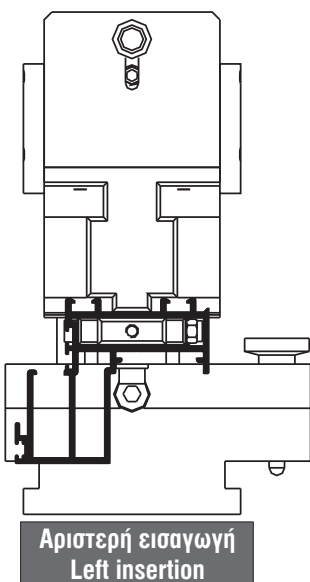

2. Κατεργασία για μηχανικές γωνίες - Mechanical corner cleat machining

Η εργασία μπορεί να εκτελεστεί για τα εξής προφίλ: S70702, S70726, S70724 and S70728
 Working to be executed on profiles: S70702, S70726, S70724 and S70728

S70726

**Αποτύπωμα κοπής
Cut print**

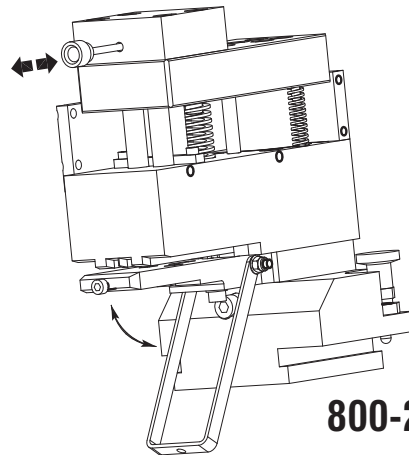
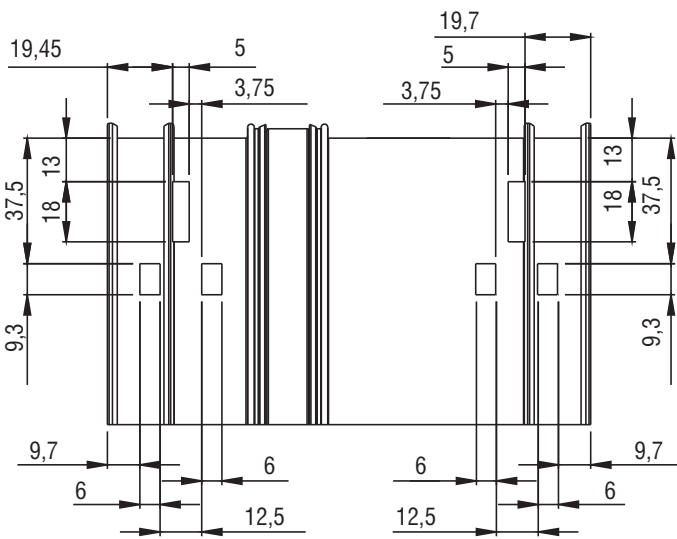
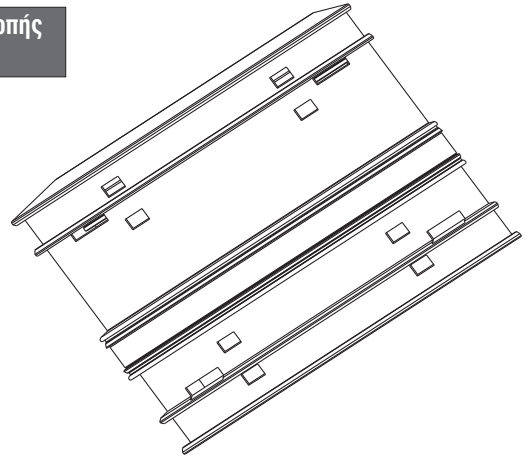
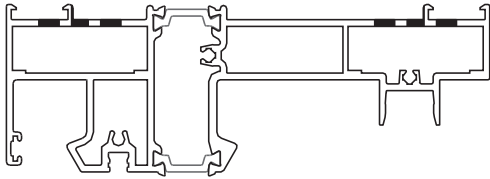

800-20-031-00

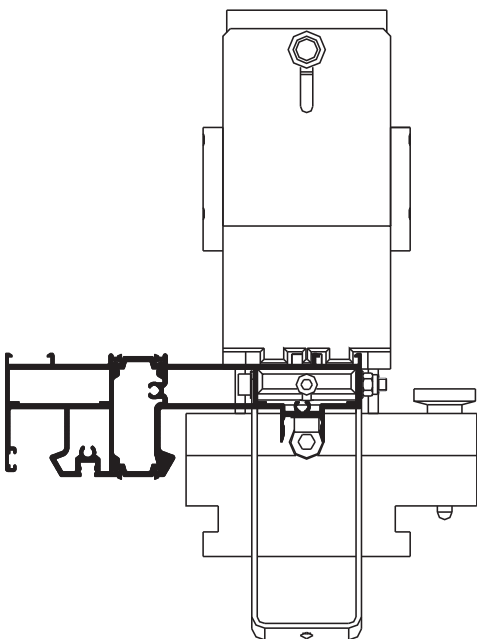

**Αριστερή εισαγωγή
Left insertion**

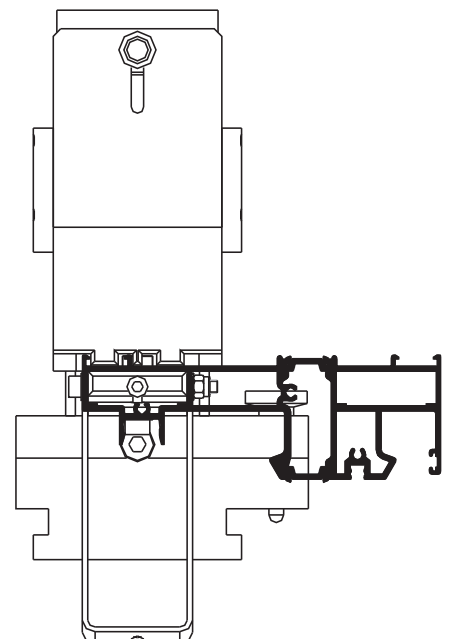

**Δεξιά εισαγωγή
Right insertion**

3. Κατεργασία για καρφωτές γωνίες - Crimp nail cleat machining

Η εργασία μπορεί να εκτελεστεί για τα εξής προφίλ: S70710, S70706, S70724 and S70744
 Working to be executed on profiles: S70710, S70706, S70724 and S70744

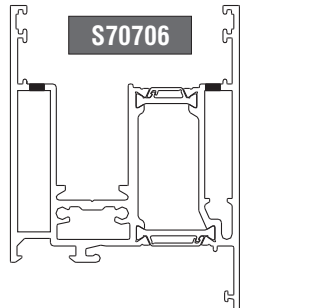

S70706

Αποτύπωμα κοπής
Cut print

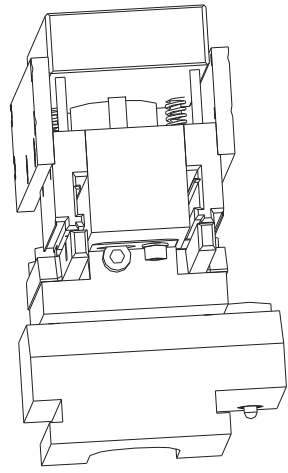
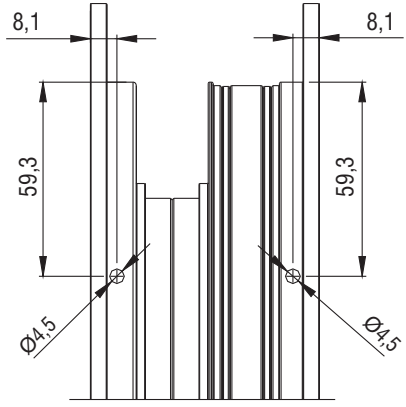
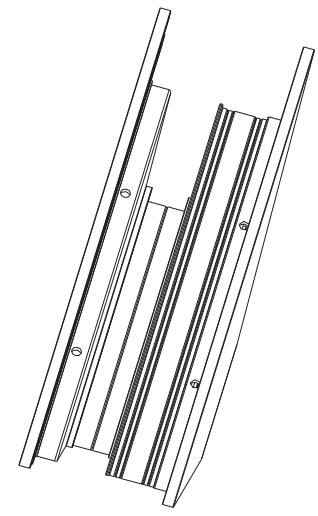

800-20-011-00

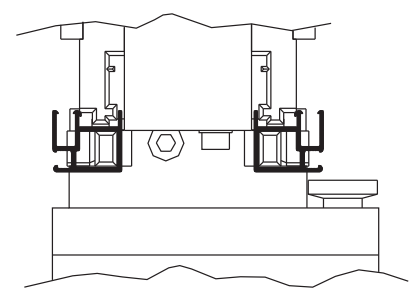
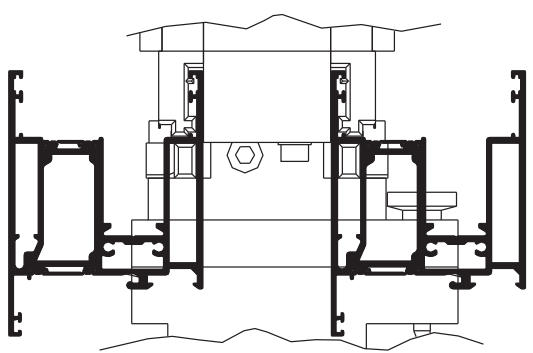
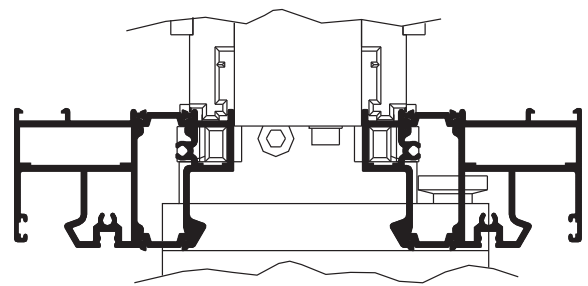
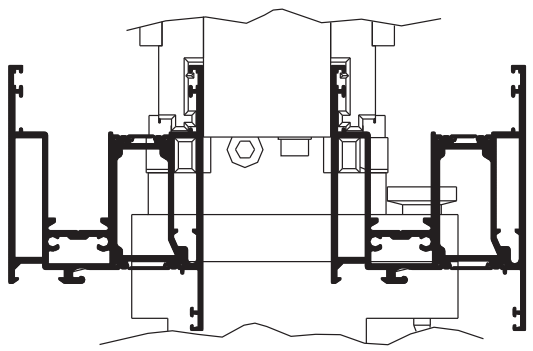

4. Κατεργασία αγκίστρου - Shutter profile machining

Η εργασία μπορεί να εκτελεστεί για τα εξής προφίλ: S70704, S70740 and S70741
 Working to be executed on profiles: S70704, S70740 and S70741

**Αποτύπωμα κοπής
Cut print**

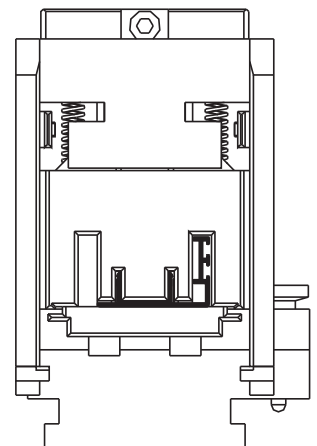
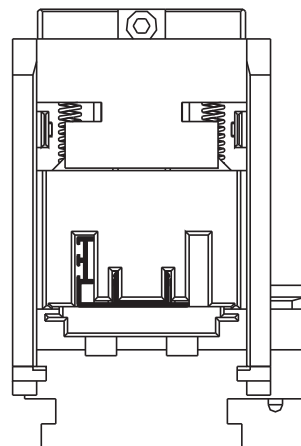
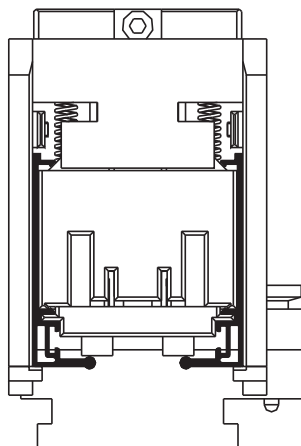
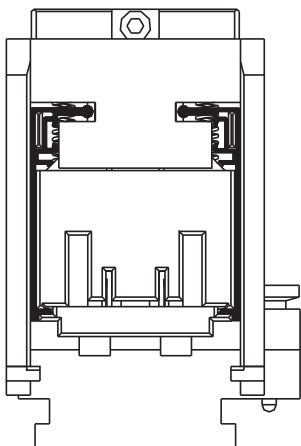
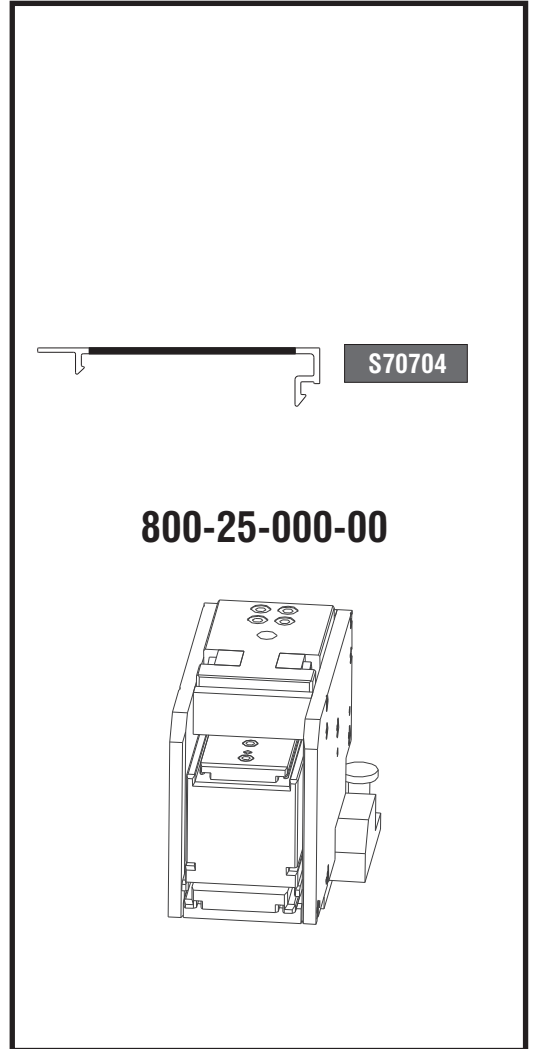
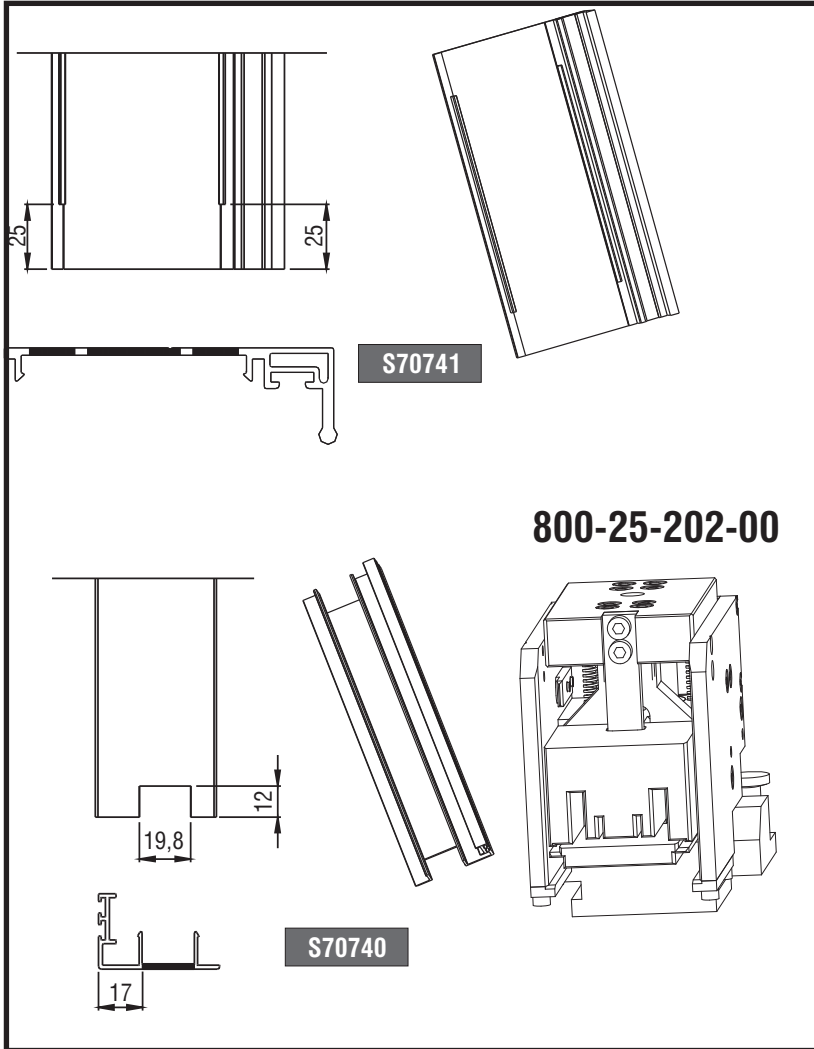

**Αριστερή και δεξιά εισαγωγή
Left and right insertion**

**Αριστερή και δεξιά εισαγωγή
Left and right insertion**

5. Κατεργασία αγκίστρου - Weathering machining

Η εργασία μπορεί να εκτελεστεί για τα εξής προφίλ: S70704 and S70741
Working to be executed on profiles: S70704 and S70741

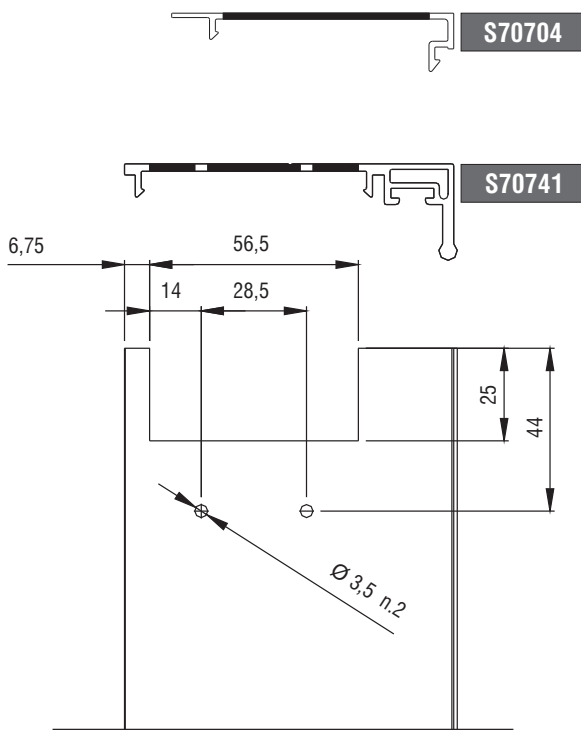

Αποτύπωμα κοπής
Cut print

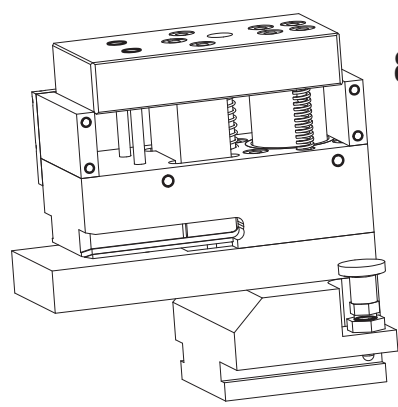
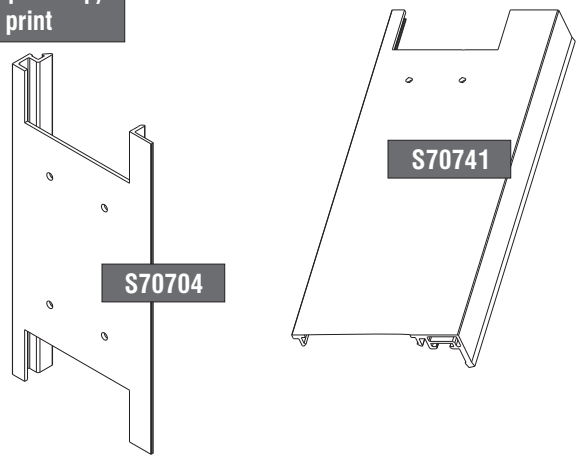

800-20-021-00

Σημείωση - Note

- S70741 Μόνο πάνω κατεργασία - Top machining only
- S70704 Πάνω και κάτω κατεργασία - Top and bottom machining
- Μόνο πάνω κατεργασία - Top machining

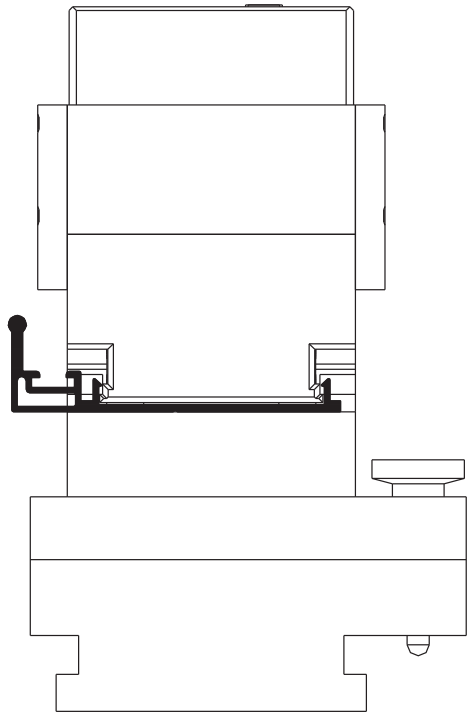

Αριστερή εισαγωγή
Left insertion

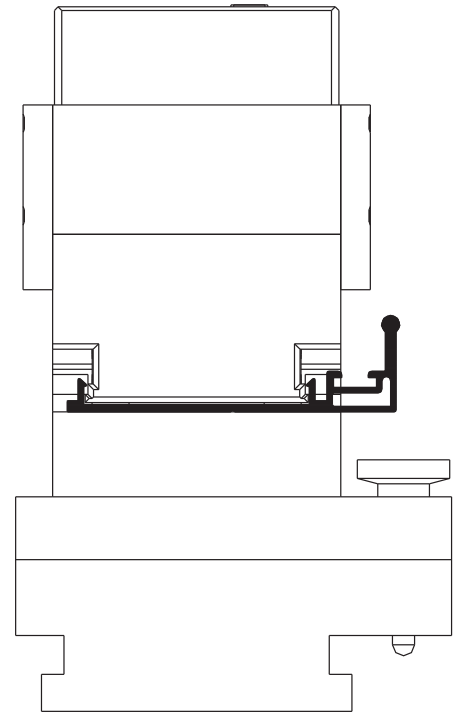

Δεξιά εισαγωγή
Right insertion

6. Κατεργασία απορροών χαμηλού οδηγού - Weep hole machining for low frame guide

Η εργασία μπορεί να εκτελεστεί για τα εξής προφίλ: S70716 S70736 and S70761 TPY
 Working to be executed on profiles: S70716 S70736 and S70761TPY

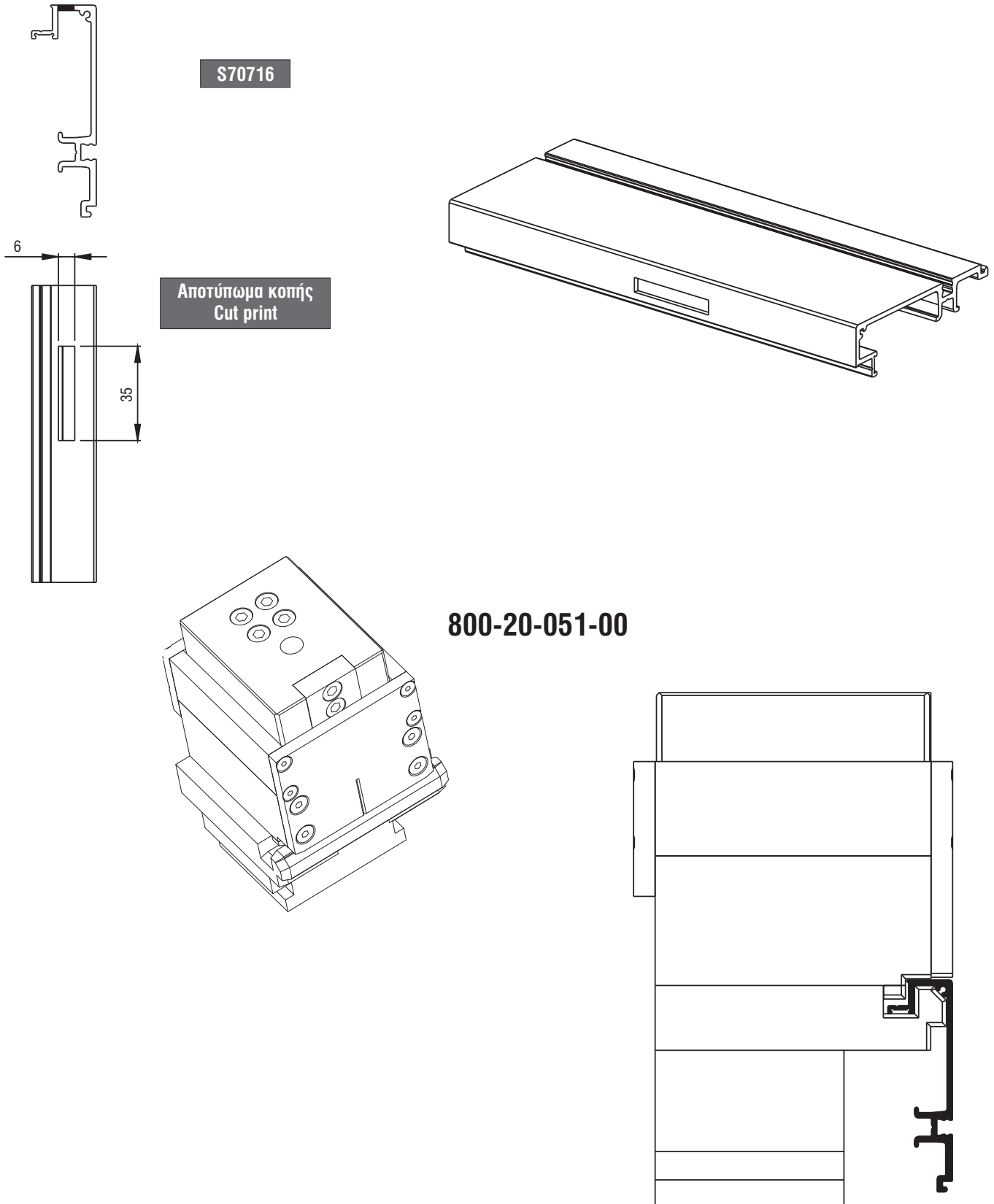

7. Κατεργασία απορροών οδηγού - Weep hole machining for frame guide

Η εργασία μπορεί να εκτελεστεί για το προφίλ: S70702
Working to be executed on profile: S70702

**Αποτύπωμα κοπής
Cut print**

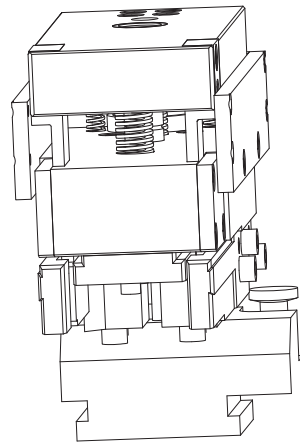
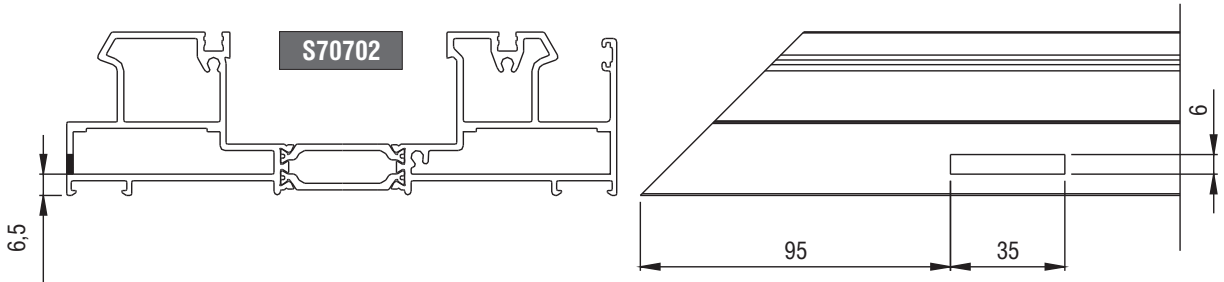
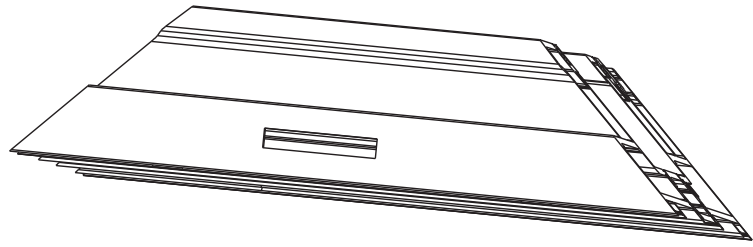

800-20-021-00

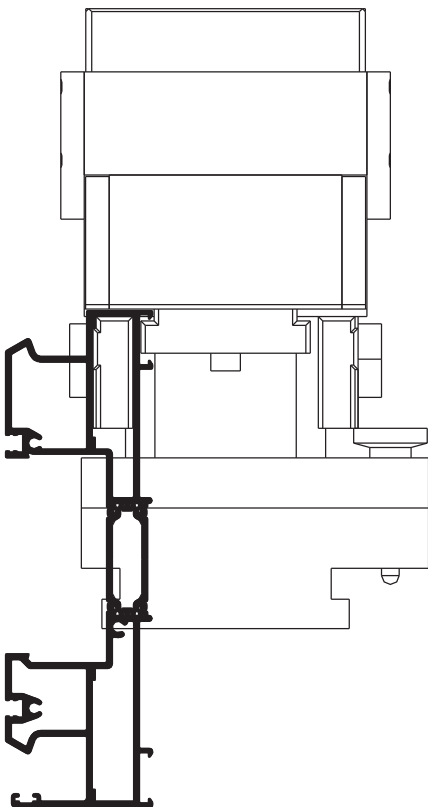

**Αριστερή εισαγωγή
Left insertion**

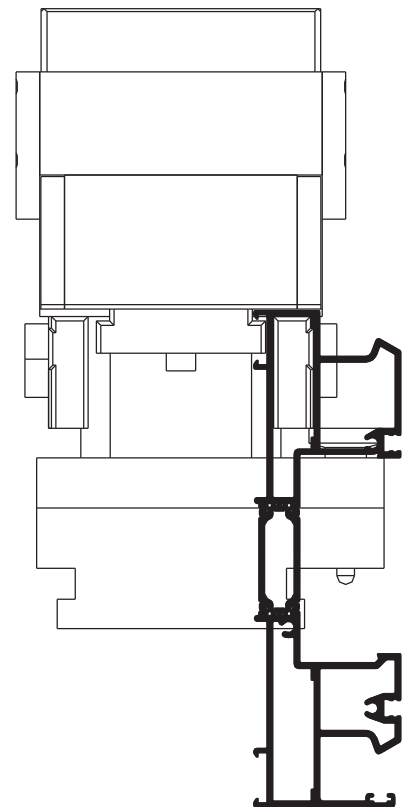

**Δεξιά εισαγωγή
Right insertion**

1. Κατεργασία απορροών και εξαερισμού οδηγού (Μόνο για πρέσα από COMALL) - Weep hole machining for frame guide

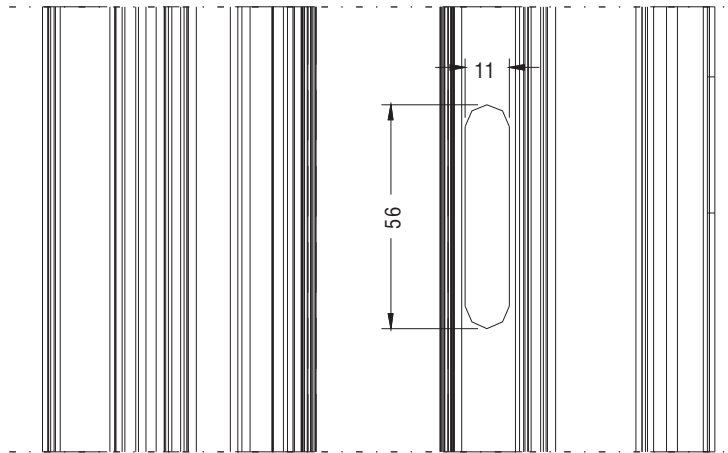
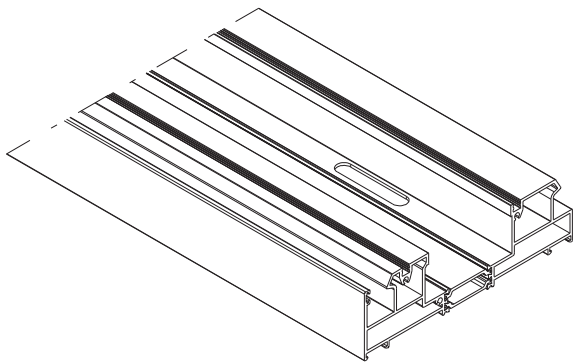
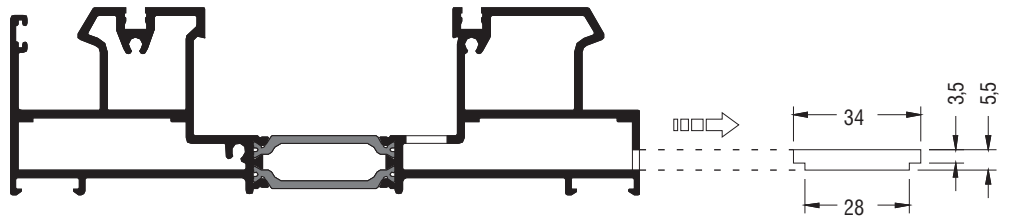

2. Κατεργασία εξαερισμού - Weep hole machining

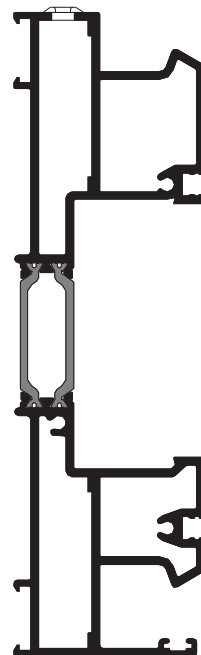
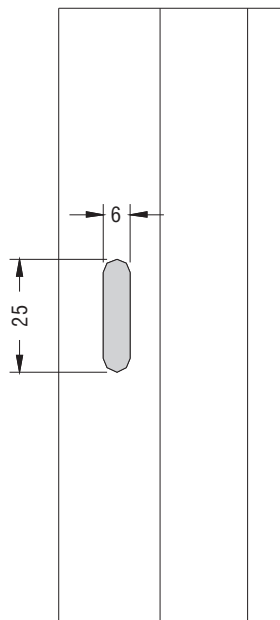

3. Οπές σύνδεσης χαμηλού οδηγού S70720 σε κοπή 90° - Holes for low frame guide S70720, 90° cuts

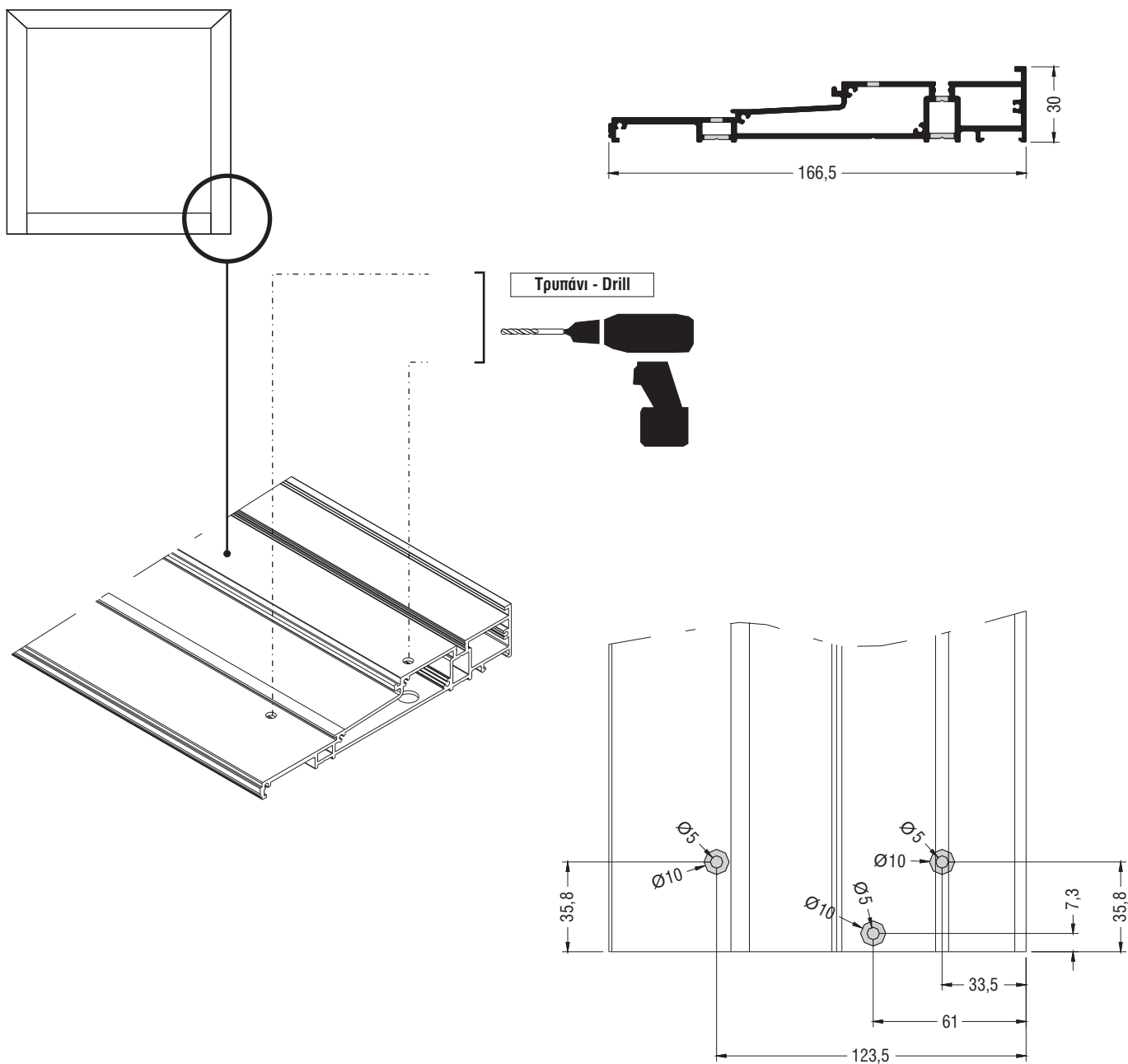

4. Κατεργασία φύλλου για σόκορη σύνδεση του S70714 - Sash machining S70714 for edge connection

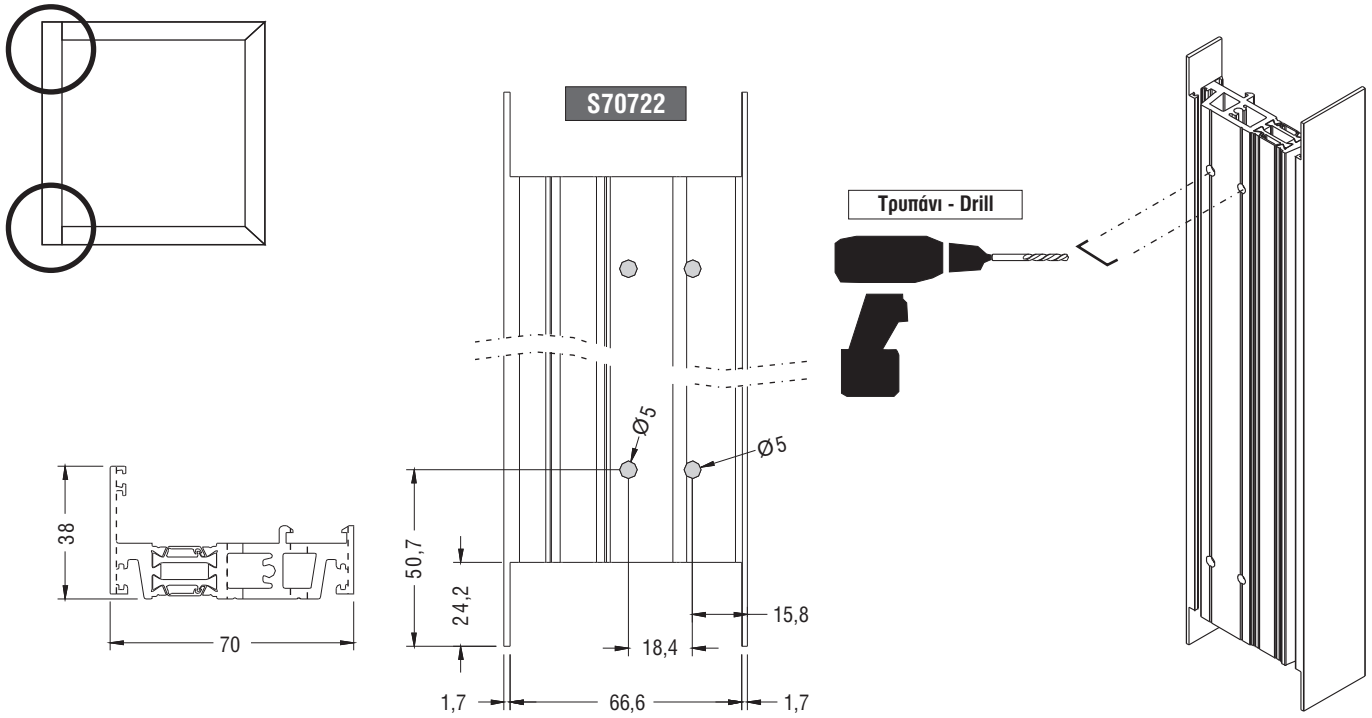

Κωδικός φρέζας- Milling code : 852-70-714-00

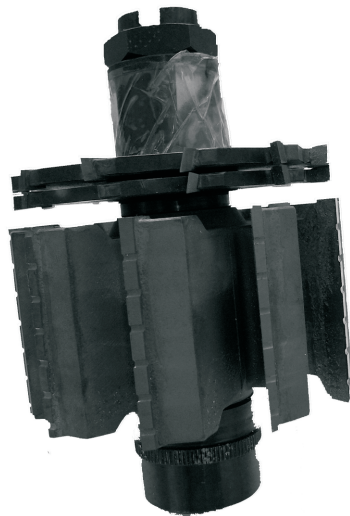

852-70-714-00

5. Κατεργασία φύλλου για σόκορη σύνδεση του S70710 - Sash machining S70710 for edge connection

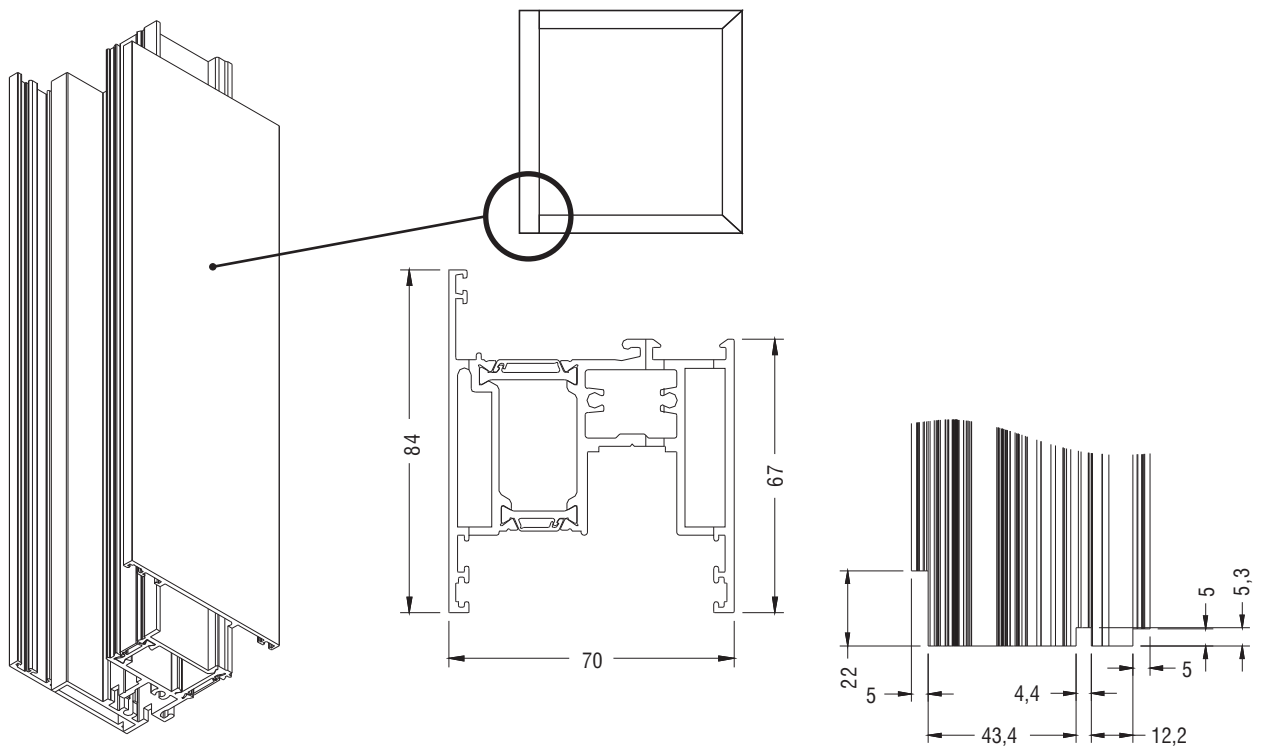

Κωδικός φρέζας- Milling code : 852-70-706-00



852-70-706-00

Κατεργασίες μπινιού - Inversion profile machinings

1. Κατεργασία μπινιού S70734 - Inversion profile machining S70734

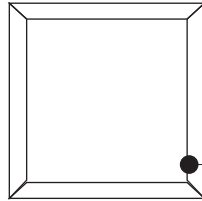
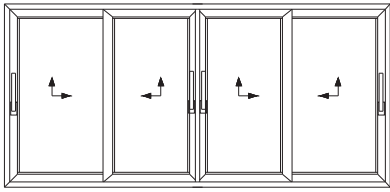

Οδηγός διπλός ή τριπλός
Double or triple frame guide

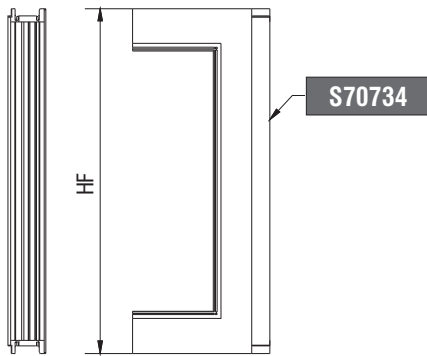

S70734

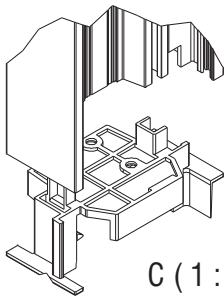

C (1:2)

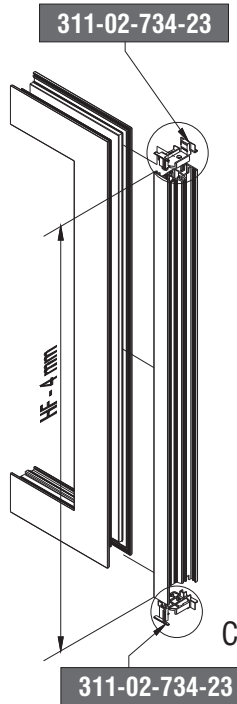

311-02-734-23

311-02-734-23

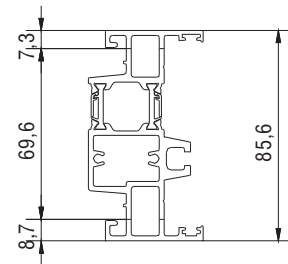
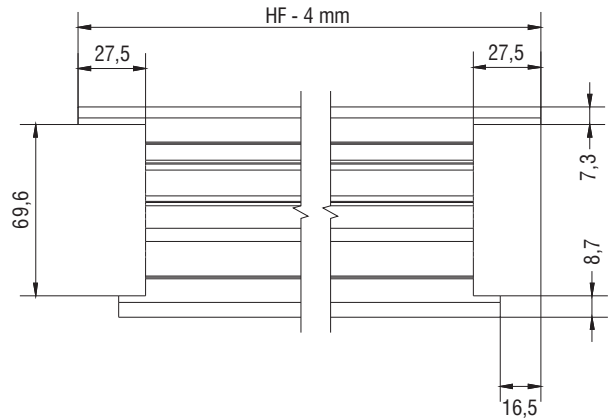

Κωδικός φρέζας - Milling code : 852-70-734-00

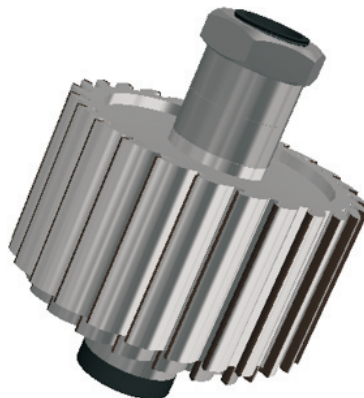

852-70-734-00

Κατεργασίες μπινού - Inversion profile machinings

2. Κατεργασία μπινού S70734 - Inversion profile machining S70734

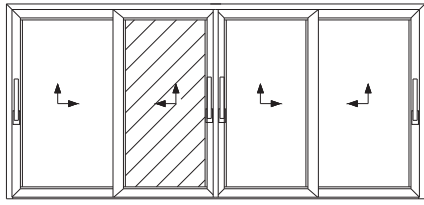

*Πρώτο φύλλο αριστερό; Left sash first

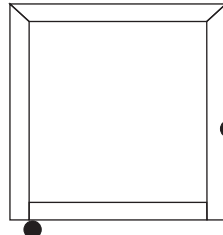

Οδηγός διπλός ή τριπλός
Double or triple frame guide

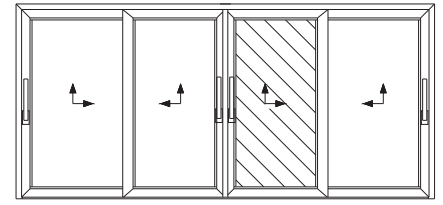

*Πρώτο φύλλο δεξί; Right sash first

Χαμηλό κατωκάσι S70720 S70790
Low threshold S70720 S70790

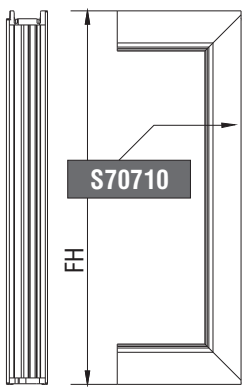

S70710

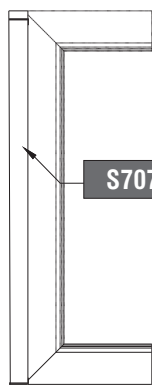

S70734

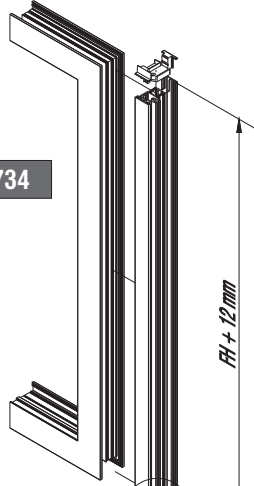

A

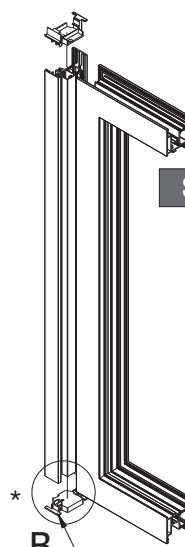

B

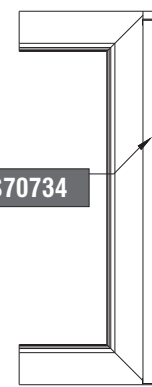

S70734

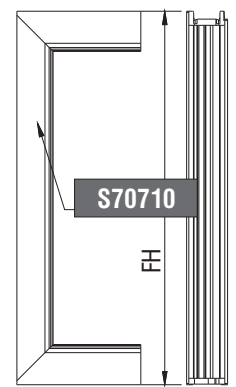

S70710

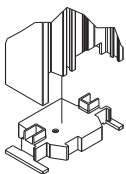

A (1:4)

311-02-734-03

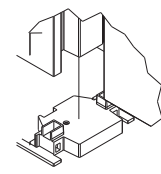

B (1:4)

311-02-734-13

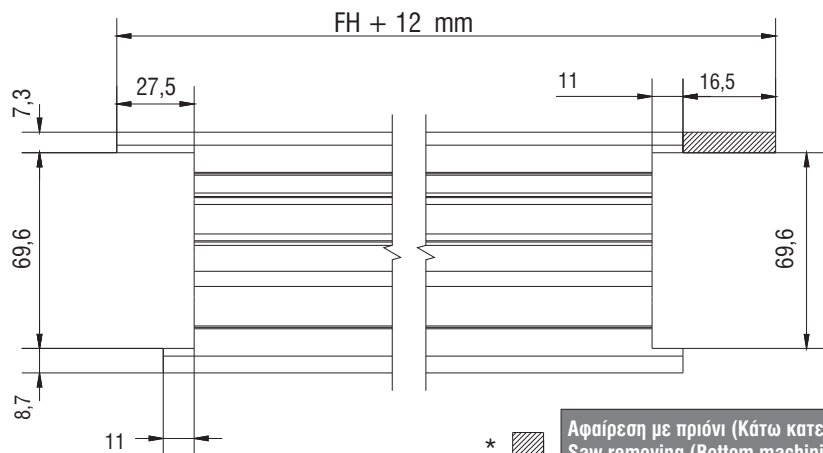
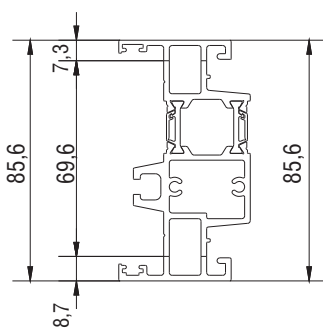

* Αφαίρεση με πριόνι (Κάτω κατεργασίας)
Saw removing (Bottom machining)

Κατεργασίες μπινού - Inversion profile machinings

3. Κατεργασία μπινού Φ. Ενωσης S70734 - Inversion profile machining S70734

Εφαρμογή σε σταθερό πλαίσιο οδηγών S70702-(S70764+S70766)
Use in fixed frame guide

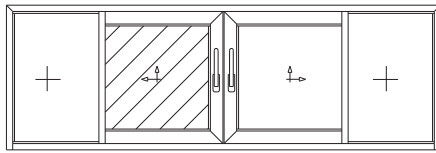

*Πρώτο φύλλο αριστερό | Left sash first

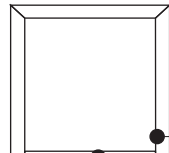

Οδηγός διπλός ή τριπλός
Double or triple frame guide

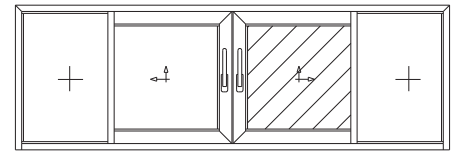

*Πρώτο φύλλο δεξί | Right sash first

Χαμηλό κατωκάσι | Low threshold S70756

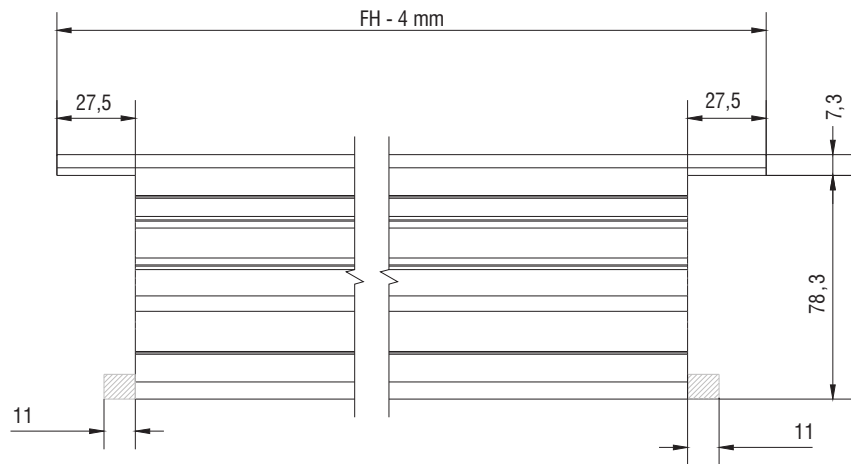
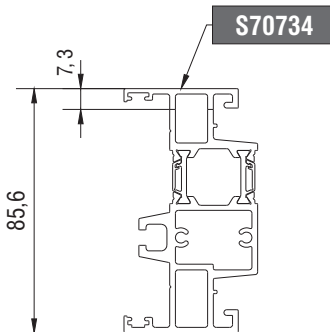
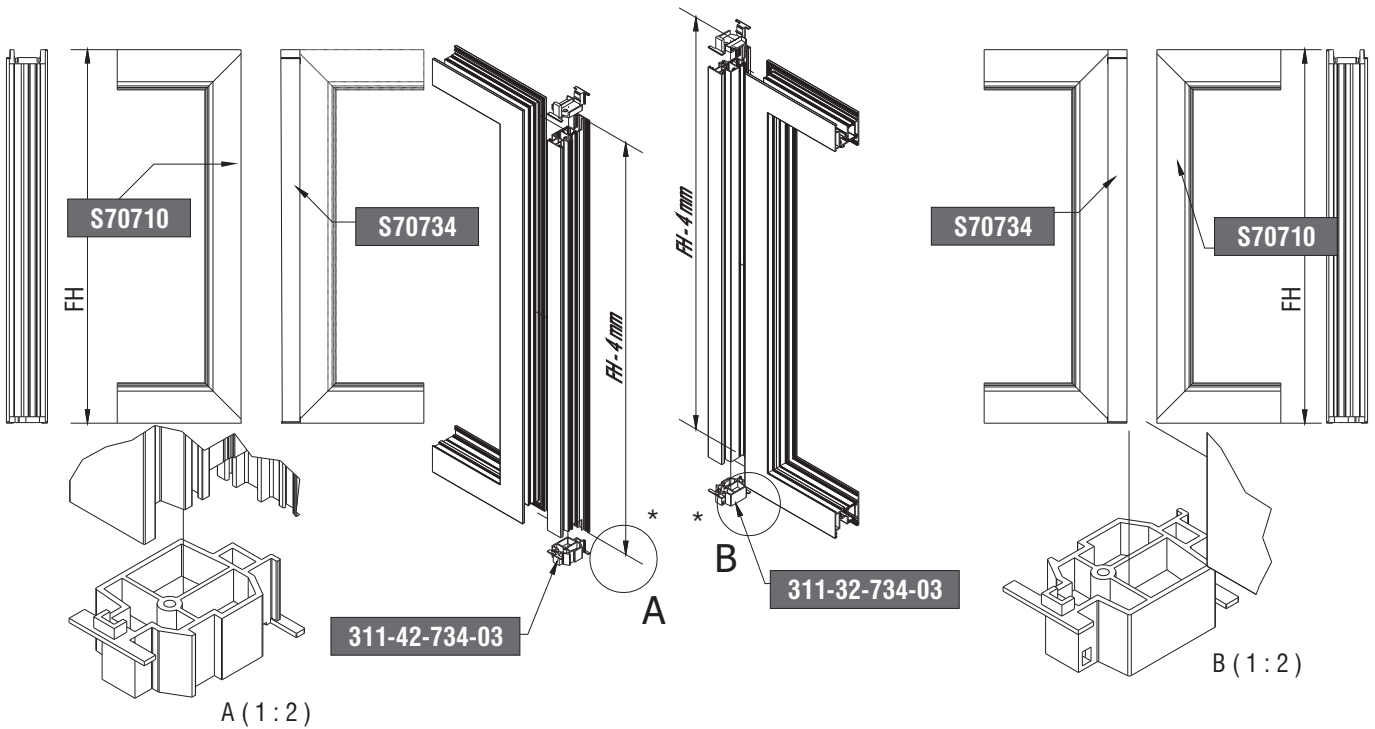

* Αφαίρεση με πριόνι (Κάτω κατεργασία)
Saw removing (Bottom machining)

Κατεργασίες γωνιακής κατασκευής - Corner assembly machinings

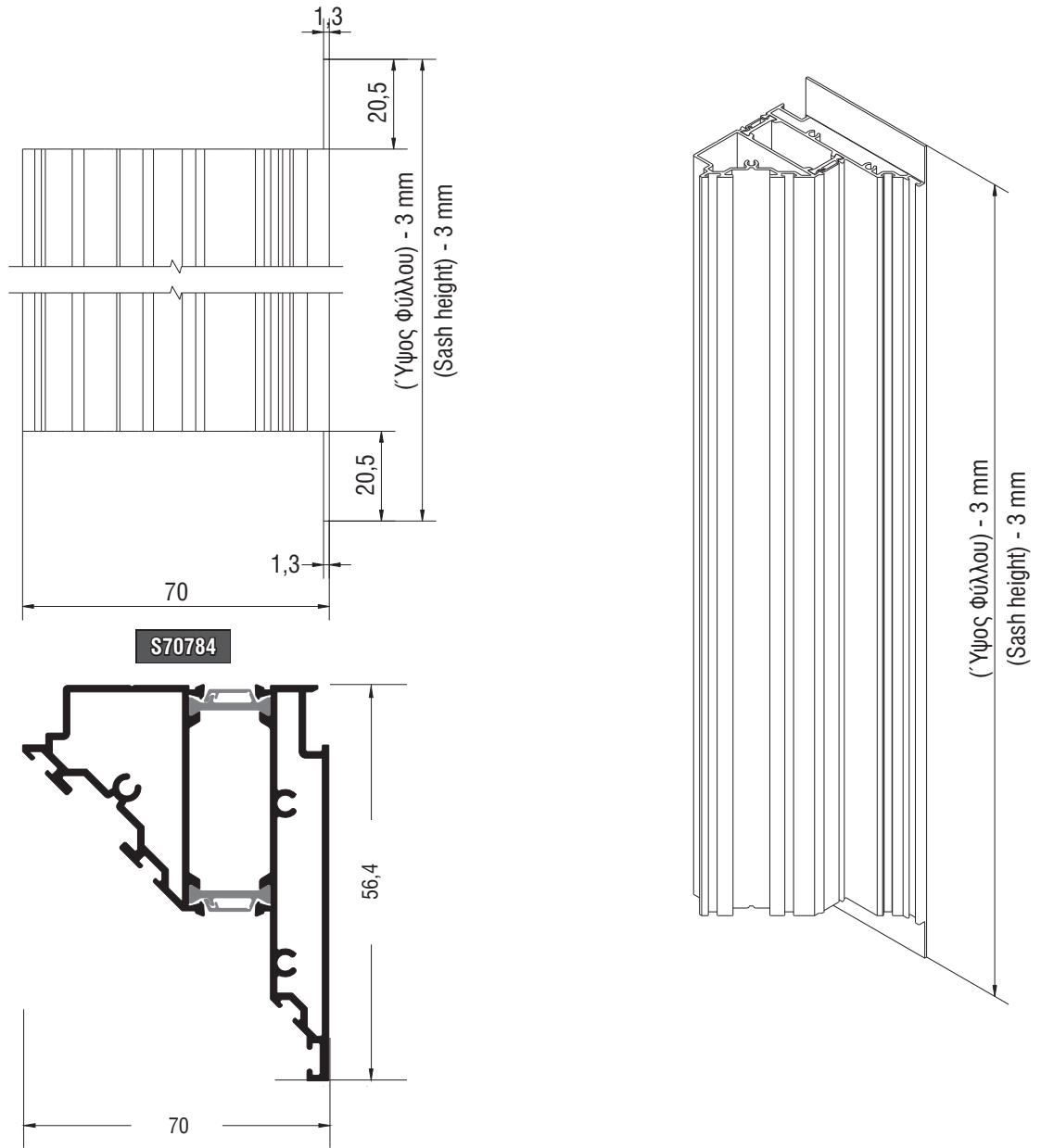

Κατεργασίες γωνιακής κατασκευής - Corner assembly machinings

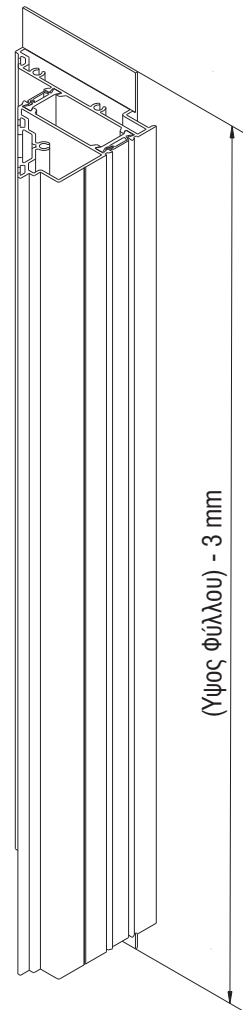
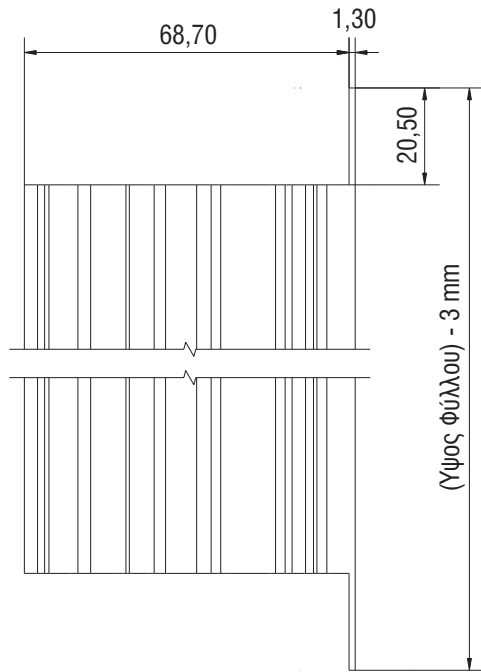

S70782

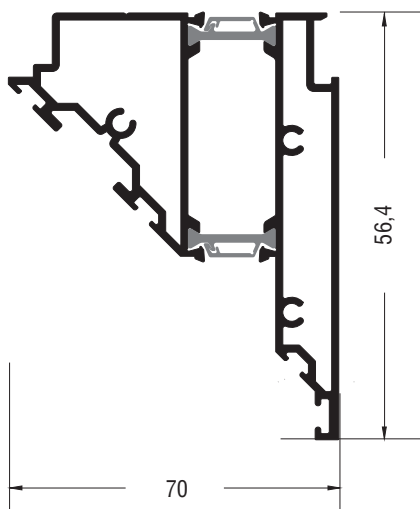

Κατεργασίες γωνιακής κατασκευής - Corner assembly machinings

Γωνιακή κατασκευή - Corner section

640-70-784-00	
Ορείχαλκος Bronze	Ζεύγος Pair
	
Ασφάλεια κλειδώματος γωνιακής κατασκ. Corner stile locking point	

Σημείο κλειδώματος | Locking point

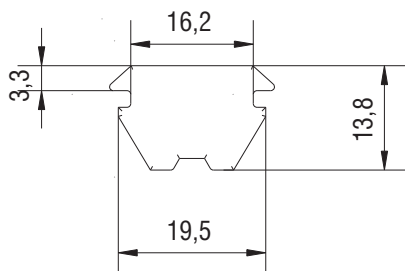
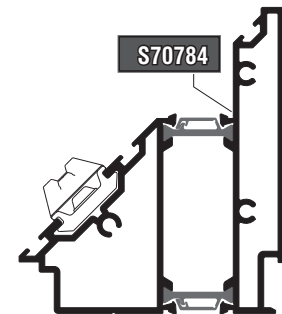
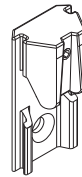
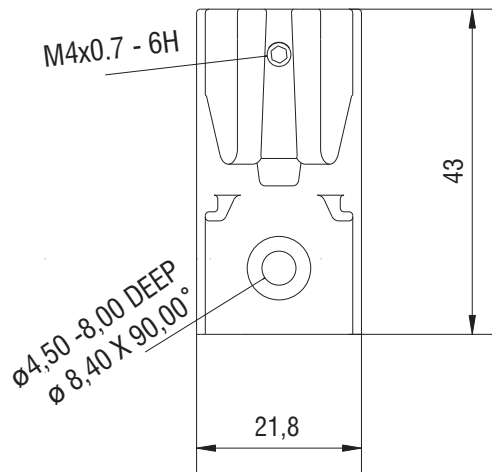
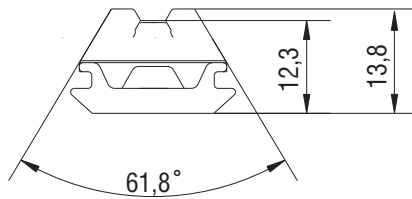
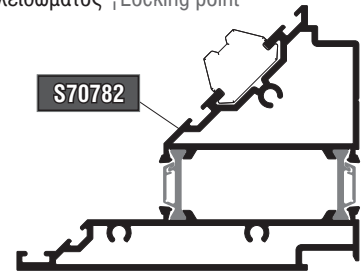

Κατεργασίες γωνιακής κατασκευής - Corner assembly machinings

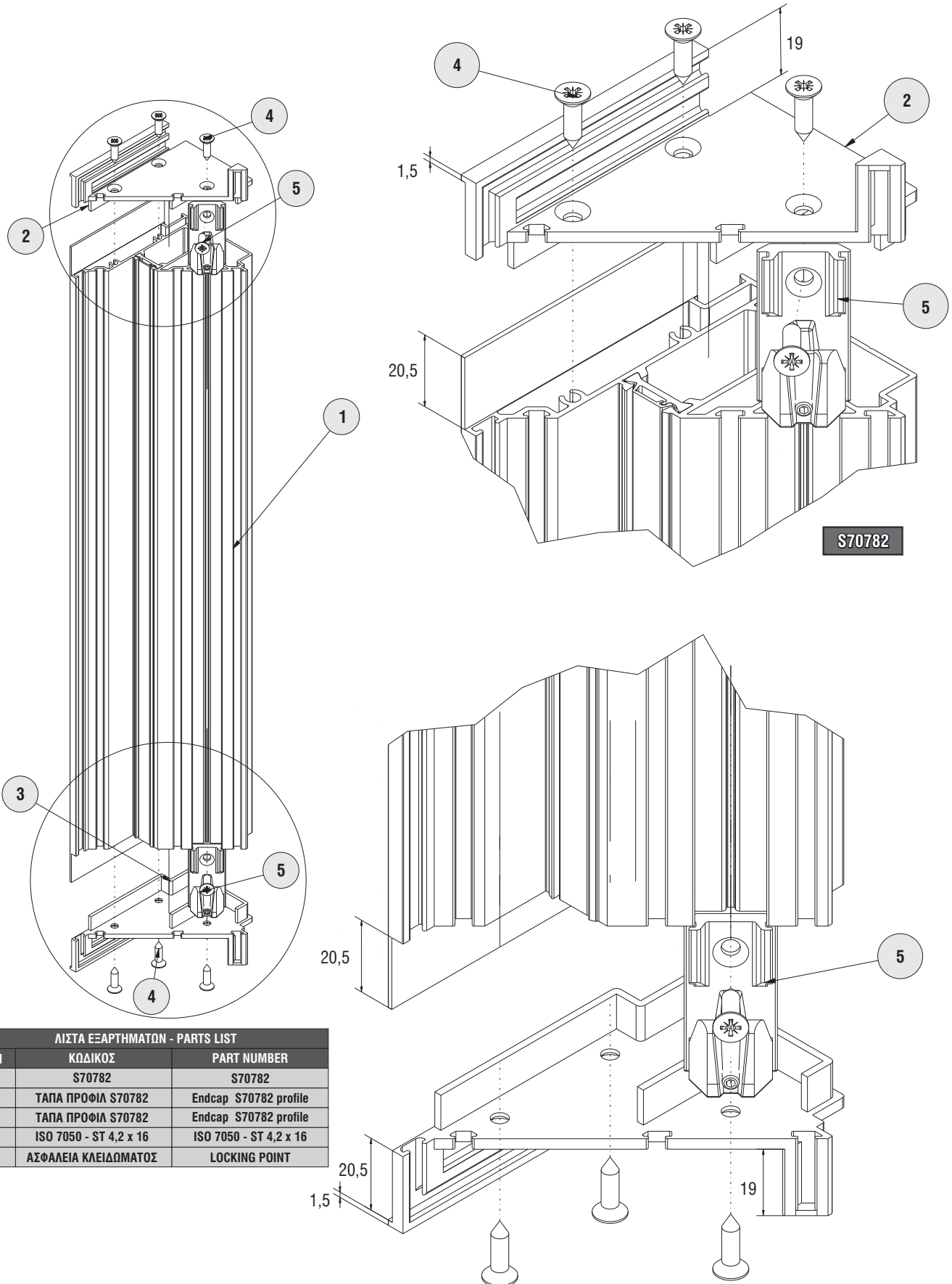

ΛΙΣΤΑ ΕΞΑΡΤΗΜΑΤΩΝ - PARTS LIST

ΙΤΕΜ	ΚΩΔΙΚΟΣ	PART NUMBER
1	S70782	S70782
2	ΤΑΠΑ ΠΡΟΦΙΛ S70782	Endcap S70782 profile
3	ΤΑΠΑ ΠΡΟΦΙΛ S70782	Endcap S70782 profile
4	ISO 7050 - ST 4,2 x 16	ISO 7050 - ST 4,2 x 16
5	ΑΣΦΑΛΕΙΑ ΚΛΕΙΔΩΜΑΤΟΣ	LOCKING POINT

Κατεργασίες γωνιακής κατασκευής - Corner assembly machinings

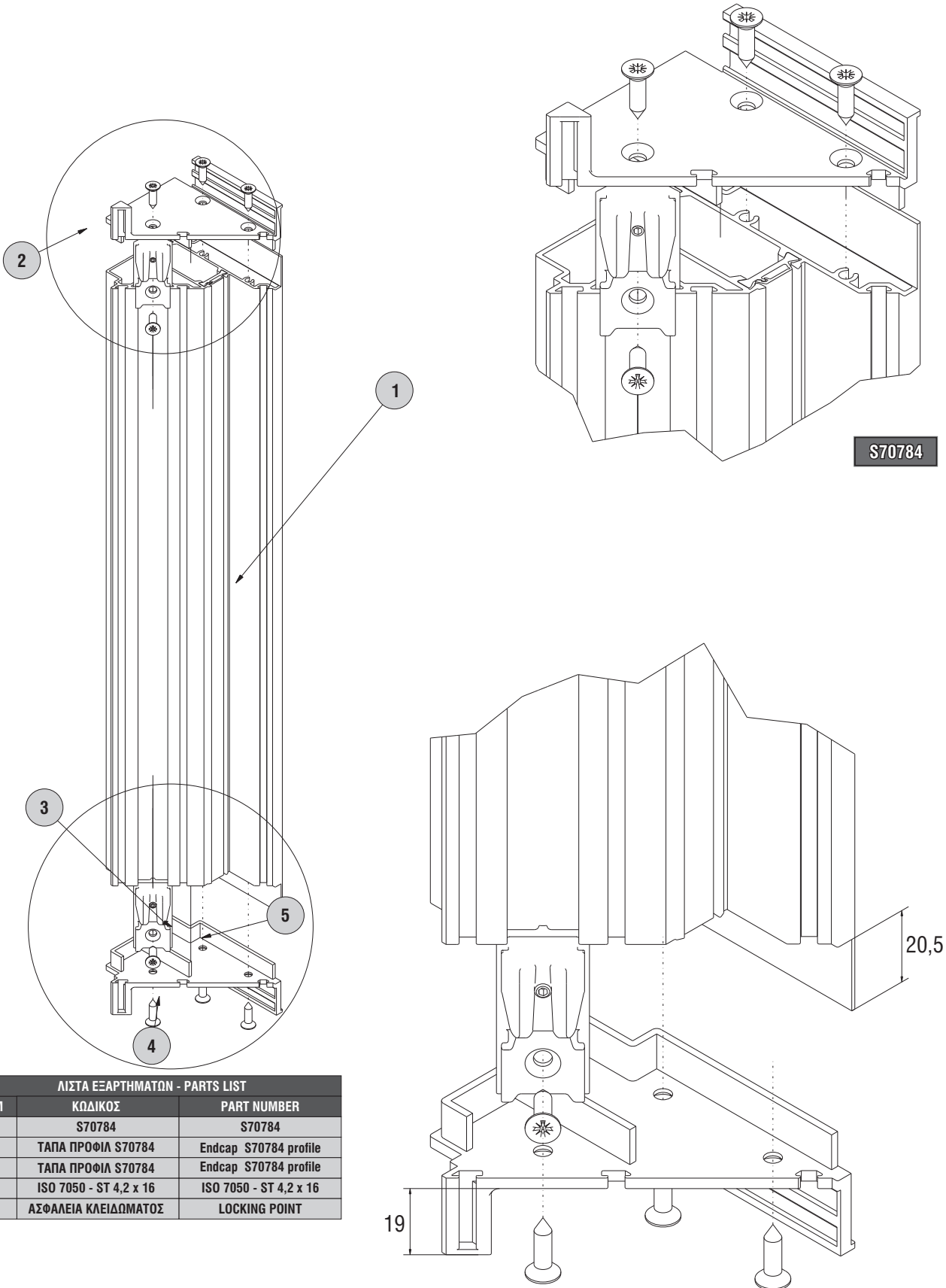

ΛΙΣΤΑ ΕΞΑΡΤΗΜΑΤΩΝ - PARTS LIST

ITEM	ΚΩΔΙΚΟΣ	PART NUMBER
1	S70784	S70784
2	ΤΑΠΑ ΠΡΟΦΙΛ S70784	Endcap S70784 profile
3	ΤΑΠΑ ΠΡΟΦΙΛ S70784	Endcap S70784 profile
4	ISO 7050 - ST 4,2 x 16	ISO 7050 - ST 4,2 x 16
5	ΑΣΦΑΛΕΙΑ ΚΛΕΙΔΩΜΑΤΟΣ	LOCKING POINT

Περιορισμοί διαστάσεων φύλλων
Sash dimension constraints

Μέγιστες διαστάσεις φύλλου για συγκεκριμένη ανεμοπίεση! Maximum sash dimensions for given wind pressure
 Φύλλο S70706 - Άγκιστρο S707; S70706 sash profile - S707 hook profile

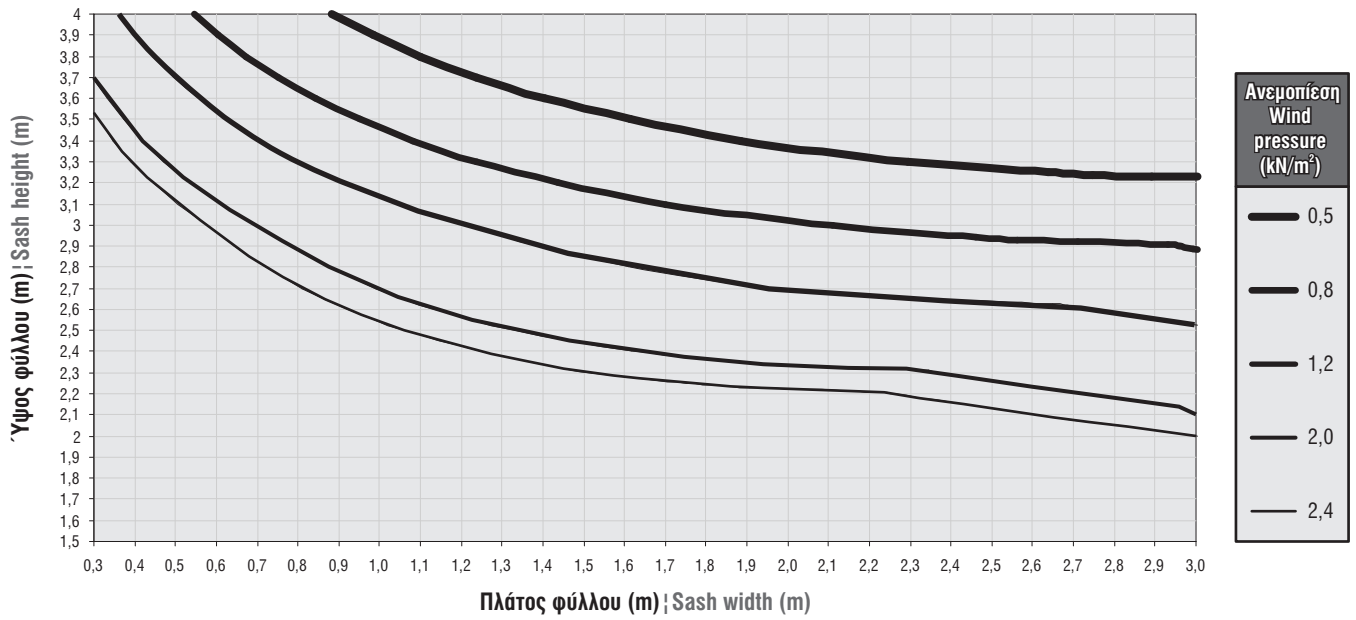

S70706

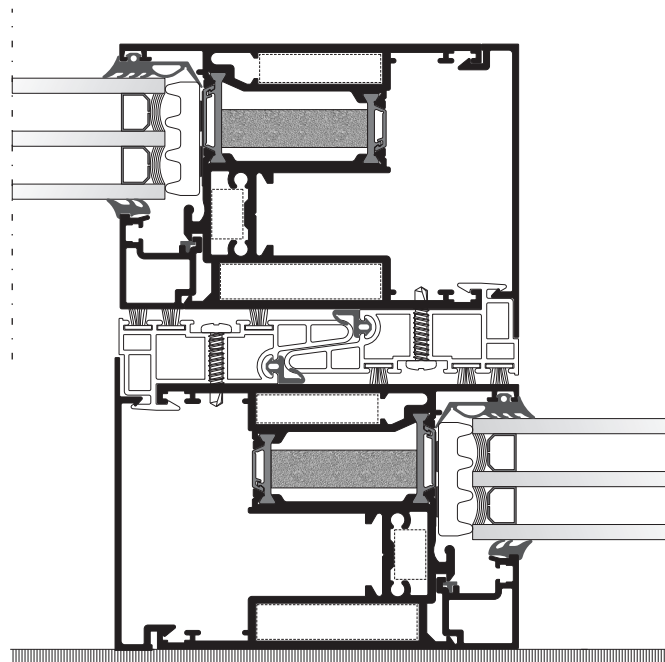

Μέγιστες διαστάσεις φύλλου για συγκεκριμένη ανεμοπίεση | Maximum sash dimensions for given wind pressure
 Φύλλο S70710 - Άγκιστρο S707 | S70710 sash profile - S707 hook profile

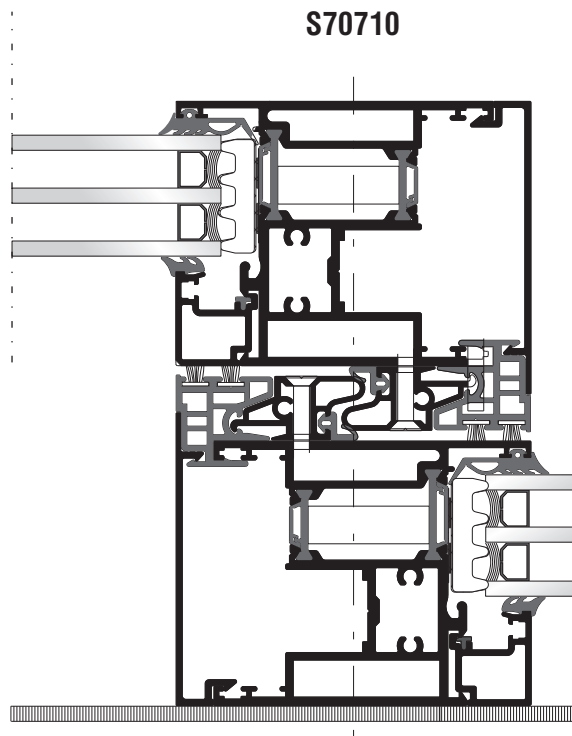
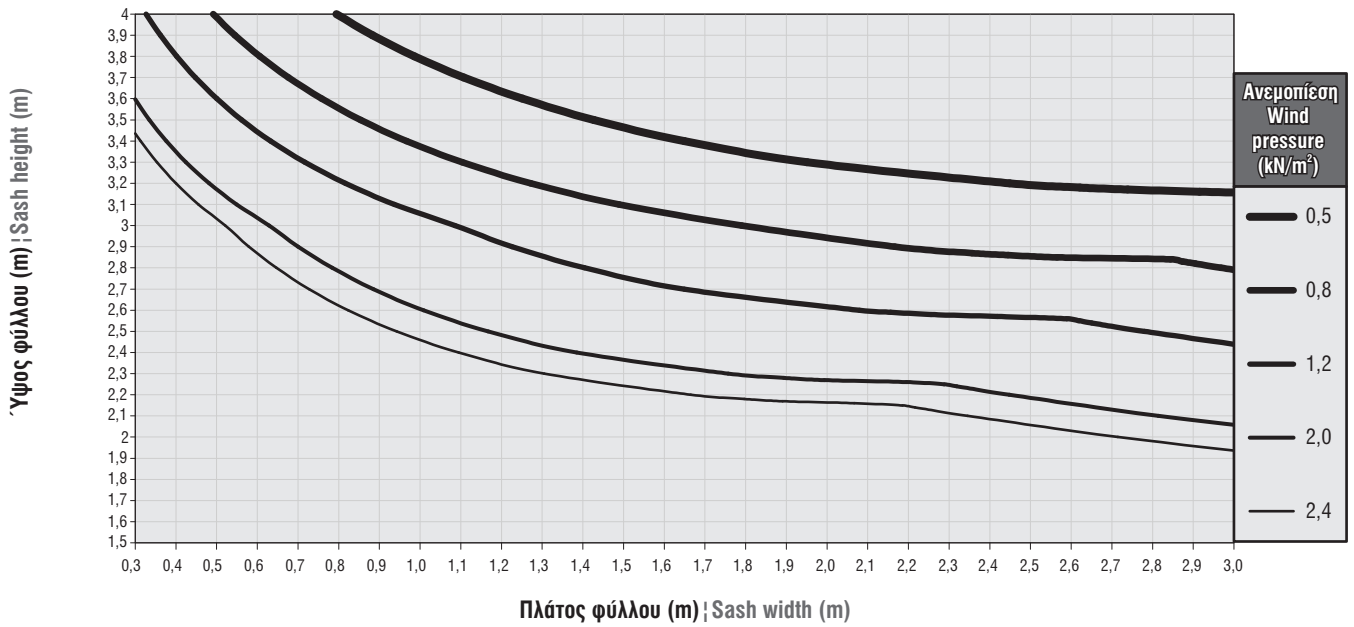

Μέγιστες διαστάσεις φύλλου για συγκεκριμένη ανεμοπίεση | Maximum sash dimensions for given wind pressure
 Φύλλο S70722+S70714 - Άγκιστρο S707 | S70722+S70714 sash profile - S707 hook profile

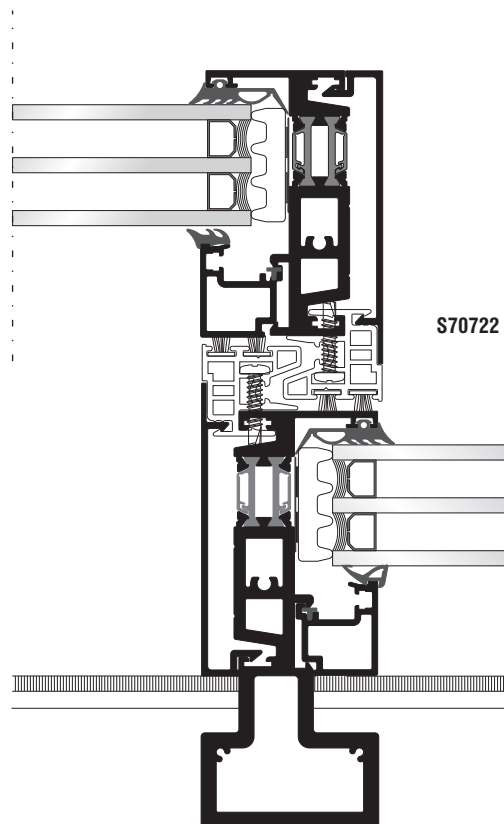
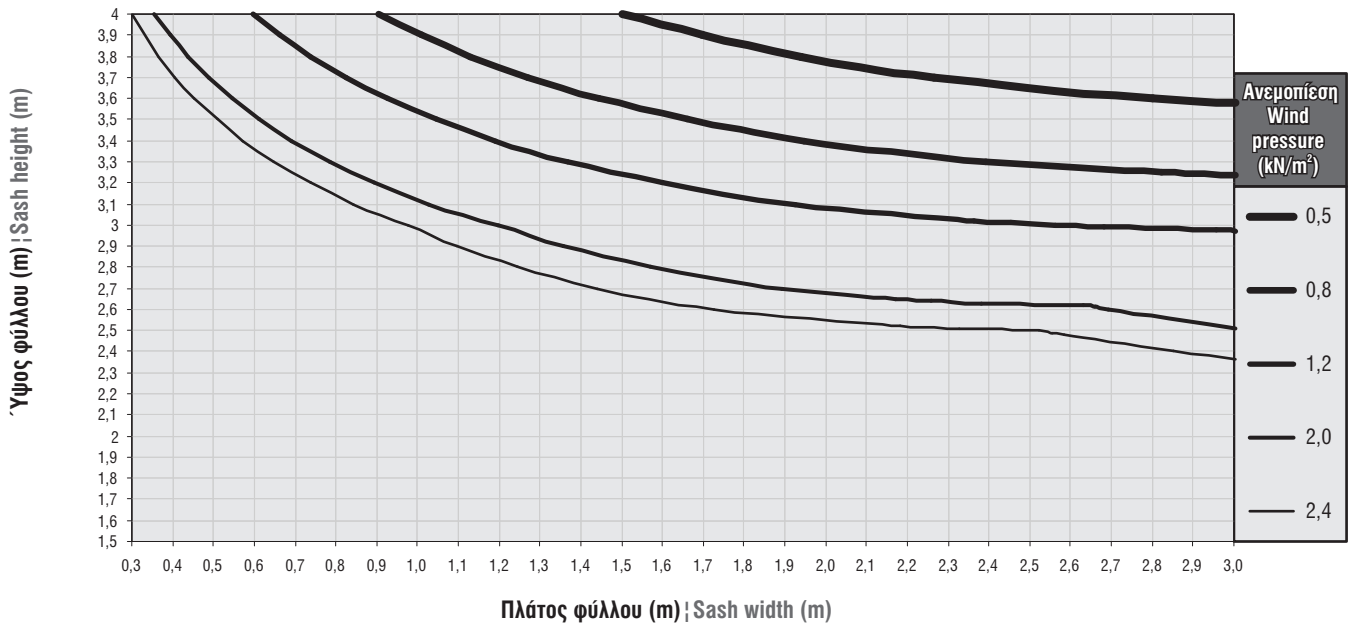

Μέγιστες διαστάσεις φύλλου για συγκεκριμένη ανεμοπίεση Maximum sash dimensions for given wind pressure
Φύλλο S70706 - Μπινί S707; S70706 sash profile - S707 adjoining profile

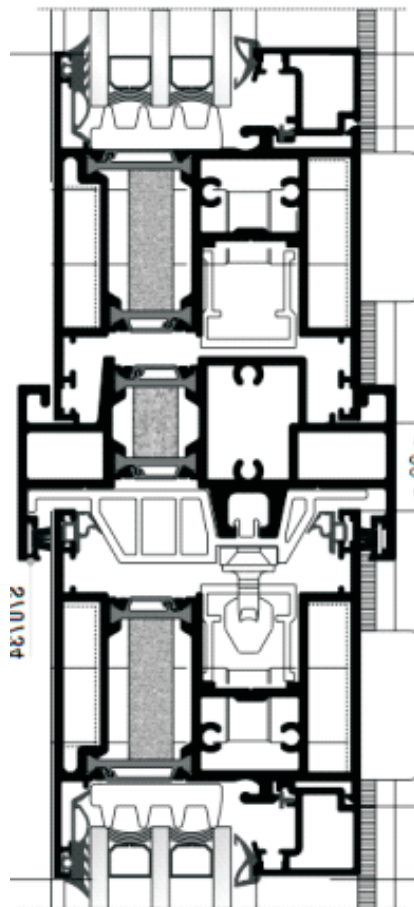
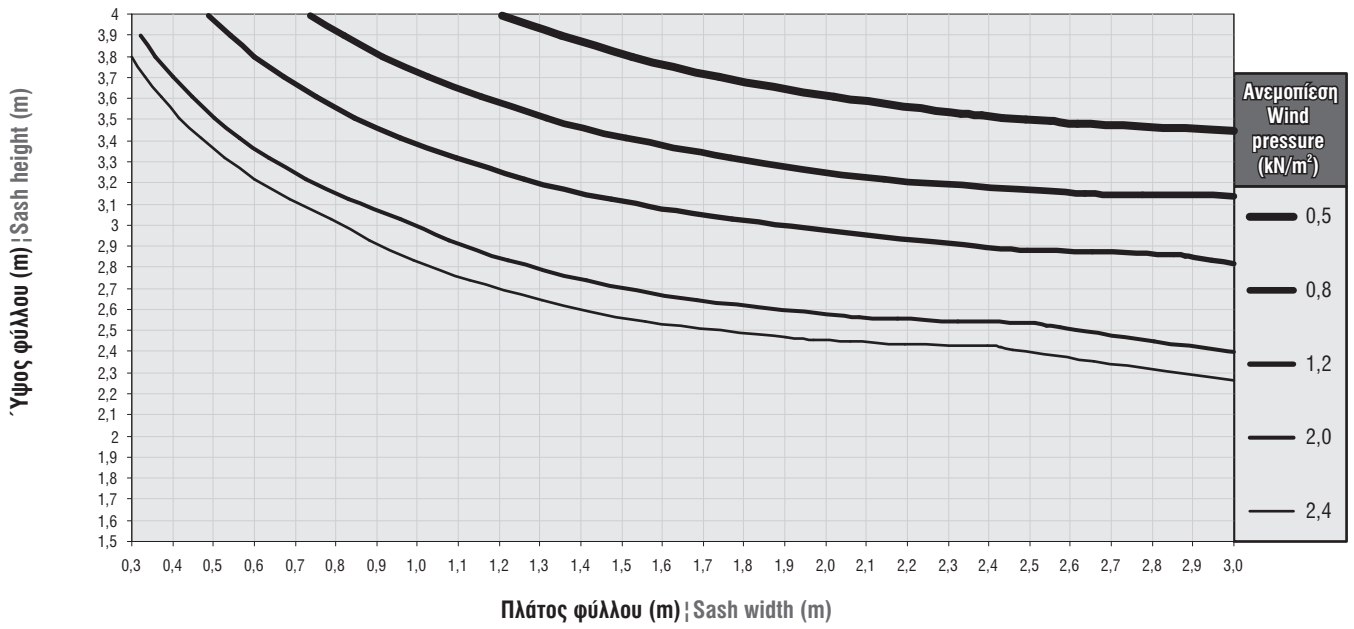

Μέγιστες διαστάσεις φύλλου για συγκεκριμένη ανεμοπίεση Maximum sash dimensions for given wind pressure
Φύλλο S70710 - Μπινί S707; S70710 sash profile - S707 adjoining profile

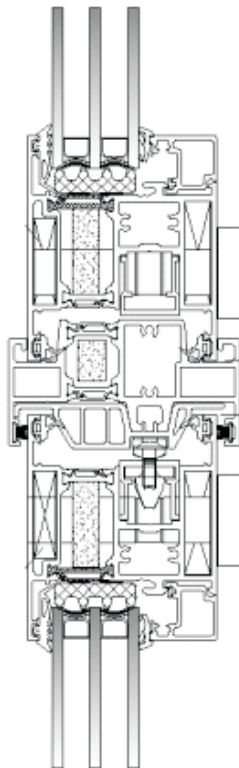
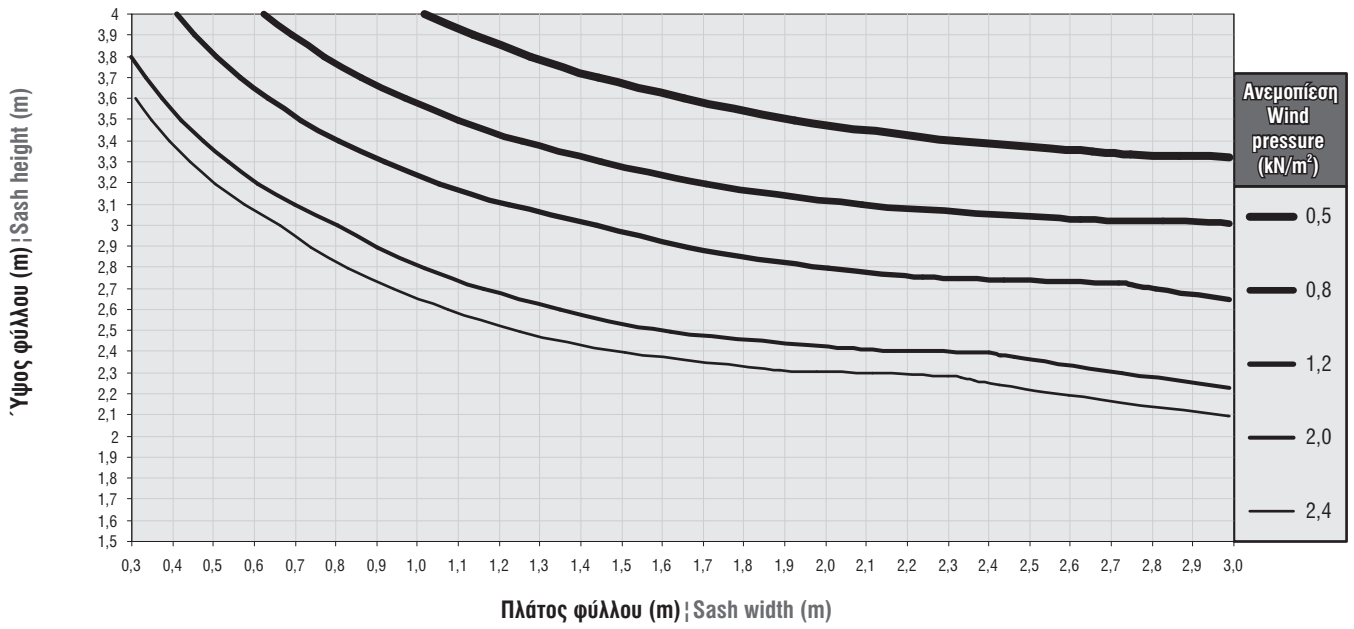

Εξαρτήματα - Ελαστικά
Accessories - Gaskets

113-13-634-00

Αλουμίνιο | Aluminium Τεμάχιο | Piece

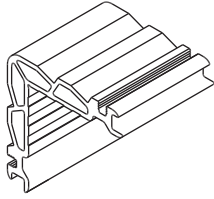

Γωνία σύνδεσης πρεσαριστή καρφωτή
Crimp nail cleat

113-13-101-00

Αλουμίνιο | Aluminium Τεμάχιο | Piece

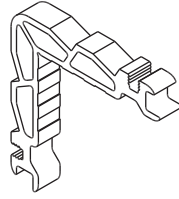

Γωνία σύνδεσης πρεσαριστή καρφωτή
Crimp nail cleat

113-13-196-00

Αλουμίνιο | Aluminium Τεμάχιο | Piece

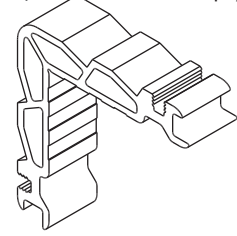

Γωνία σύνδεσης πρεσαριστή καρφωτή
Crimp nail cleat

113-33-078-00

Αλουμίνιο | Aluminium Τεμάχιο | Piece

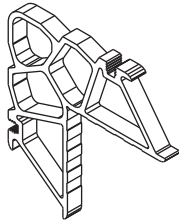

Γωνία σύνδεσης με υποδοχή για βίδα
Crimp cleat with recess

***113-15-132-00**

Αλουμίνιο | Aluminium Τεμάχιο | Piece

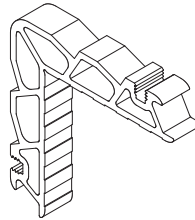

Γωνία σύνδεσης πρεσαριστή καρφωτή
Crimp nail cleat

113-38-092-00

Αλουμίνιο | Aluminium Τεμάχιο | Piece

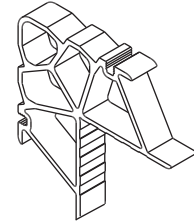

Γωνία σύνδεσης πρεσαριστή καρφωτή
Crimp nail cleat

113-13-444-00

Αλουμίνιο | Aluminium Τεμάχιο | Piece

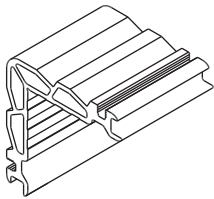

Γωνία σύνδεσης πρεσαριστή καρφωτή
Crimp nail cleat

113-11-171-00

Αλουμίνιο | Aluminium Τεμάχιο | Piece

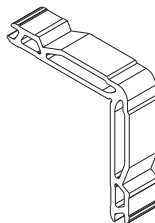

Γωνία σύνδεσης πρεσαριστή καρφωτή
Crimp nail cleat

140-11-260-00

Αλουμίνιο | Aluminium Τεμάχιο | Piece

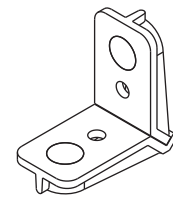

Γωνία σύνδεσης μηχανική
Mechanical corner cleat

125-11-412-00

Αλουμίνιο | Aluminium Τεμάχιο | Piece

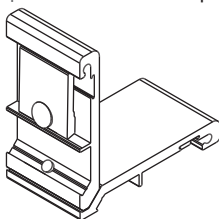

Γωνία σύνδεσης κουμπωτή
Aluminium spring cleat

113-13-133-00

Αλουμίνιο | Aluminium Τεμάχιο | Piece

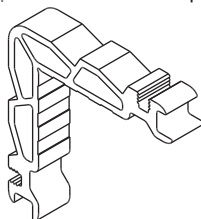

Γωνία σύνδεσης μηχανική
Mechanical corner cleat

125-13-398-00

Αλουμίνιο | Aluminium Τεμάχιο | Piece

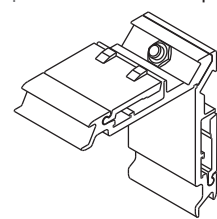

Γωνία σύνδεσης κουμπωτή
Aluminium spring cleat

*Προαιρετική χρήση γωνιών | *Optional corner cleat use

113-09-132-00

Αλουμίνιο | Aluminium Τεμάχιο | Piece

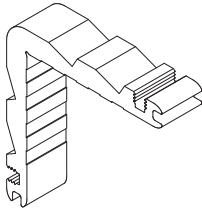

Γωνία σύνδεσης πρεσαριστή καρφωτή
Crimp nail cleat

113-43-094-00

Αλουμίνιο | Aluminium Τεμάχιο | Piece

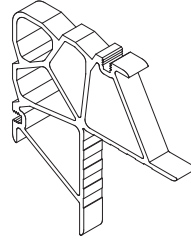

Γωνία σύνδεσης πρεσαριστή καρφωτή
Crimp nail cleat

125-13-444-00

Αλουμίνιο | Aluminium Τεμάχιο | Piece

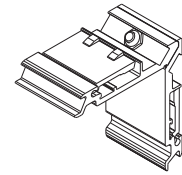

Γωνία σύνδεσης κουμπωτή
Aluminium spring cleat

660-00-704-00

PVC | PVC 2,5 Μέτρα | meters

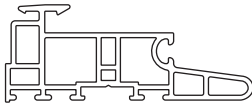

PVC αγκίστρου
PVC for weathering profile

660-00-734-00

PVC | PVC 2,5 Μέτρα | meters

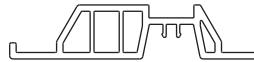

PVC μπινιού
PVC for sash inversion profile

660-00-741-00

PVC | PVC 2,5 Μέτρα | meters



PVC αγκίστρου χωνευτό
PVC for weathering profile

311-01-734-03

Σφουγγάρι | Sponge Τεμάχιο | Piece



Ανω σφουγγάρι τάπας αγκίστρου
Upper foam for hook cover

660-00-702-00

PVC | PVC 6 Μέτρα | meters

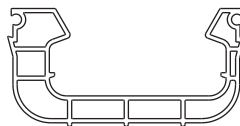

PVC οδηγών
PVC for frame guides

660-00-714-00

PVC | PVC 3 Μέτρα | meters

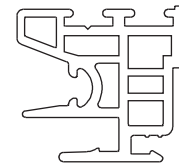

PVC αγκίστρου
PVC for weathering profile

311-05-704-03

Σφουγγάρι | Sponge Τεμάχιο | Piece



Ανω σφουγγάρι τάπας αγκίστρου
Upper foam for hook cover

311-09-704-03

Σφουγγάρι | Sponge Τεμάχιο | Piece



Ανω σφουγγάρι τάπας αγκίστρου
Upper foam for hook cover

415-12-024-03

Τεμάχιο | Piece

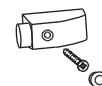

Εξωτερικό στόπερ φύλλου
External sash's stopper

311-11-704-03

Πολυαμίδιο | Polyamide Ζεύγος | Pair

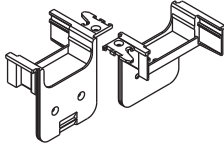

Βάση τάπας αγκίστρου
End cap mount for weathering profile

311-10-704-03

Πολυαμίδιο | Polyamide Ζεύγος | Pair

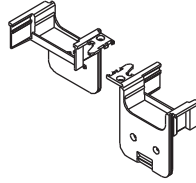

Βάση τάπας αγκίστρου
End cap mount for weathering profile

311-12-704-03

Πολυαμίδιο | Polyamide Ζεύγος | Pair

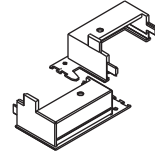

Βάση τάπας αγκίστρου
End cap mount for weathering profile

311-13-704-03

Πολυαμίδιο | Polyamide Ζεύγος | Pair

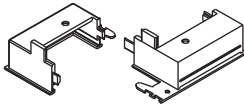

Βάση τάπας αγκίστρου
End cap mount for weathering profile

311-14-704-03

EPDM | EPDM Τεμάχιο | Piece

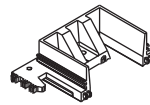

Ελαστικό βάσης τάπας αγκίστρου
End cap gasket mount for weathering profile

311-15-704-03

EPDM | EPDM Τεμάχιο | Piece

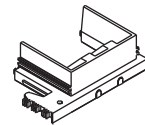

Ελαστικό βάσης τάπας αγκίστρου
End cap gasket mount for weathering profile

311-00-736-03

Πολυαμίδιο | Polyamide Τεμάχιο | Piece



Κλιπ εξωτερικού νεροχύτη
Clip for ext. water evacuation

311-32-734-03

Πολυαμίδιο | Polyamide Ζεύγος | Pair

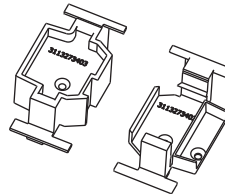

Τάπα φιλλητού S70734 αριστερή
Meeting's style end cover S70734 left

313-10-030-00

Μέτρα | meters

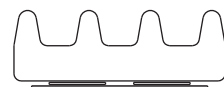

Αφρώδες θερμομονωτικό προφίλ 30X10mm
Nomatec 30x10mm

311-42-734-03

Πολυαμίδιο | Polyamide Ζεύγος | Pair

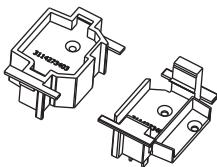

Τάπα φιλλητού S70734 δεξιά
Meeting's style end cover S70734 right

311-04-734-13

EPDM | EPDM Τεμάχιο | Piece

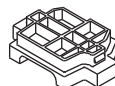

Κάτω ελαστικό τάπας μπινί S70734 αριστ.
Lower epdm for adjoining prof. S70734 left

311-04-734-03

EPDM | EPDM Τεμάχιο | Piece

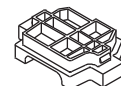

Κάτω ελαστικό τάπας μπινί S70734 αριστ.
Lower epdm for adjoining prof. S70734 left

311-00-726-03

Πολυαμίδιο | Polyamide Τεμάχιο | Piece

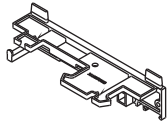

Ελαστικό τάπας χαμ. οδηγού δεξί, S70726
Cover for double low prof. driver right

311-01-726-03

Πολυαμίδιο | Polyamide Τεμάχιο | Piece

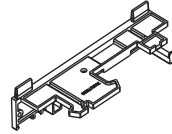

Ελαστικό τάπας χαμ. οδηγού αριστ. S70726
Cover for double low prof. driver left

660-01-209-03

ABS | ABS Τεμάχιο | Piece



Επέκταση βαλβίδας απορροής $\Phi 12$ mm
Drainage valve R12 extension

660-01-702-03

Σφουγγάρι | Sponge Τεμάχιο | Piece

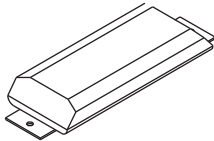

Άνω κεντρικό στεγανωτικό
Upper central seal

660-00-712-03

EPDM | EPDM Τεμάχιο | Piece

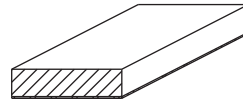

Κάτω κεντρ. στεγαν. για κοπή 90 χαμ. οδηγό
Lower central seal 90 cut. low driver

660-08-125-03

ABS | ABS Τεμάχιο | Piece



Επέκταση βαλβίδας απορροής $\Phi 8 \times 11,5$ mm
Drainage valve R8 extension

311-02-734-03

Πολυαμίδιο | Polyamide Ζεύγος | Pair

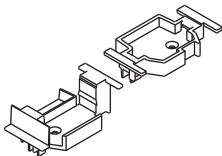

Ελαστικό τάπας μπινι S70734 δεξί.
Adjoining prof. S70734 pocket slide right

311-02-734-13

Πολυαμίδιο | Polyamide Ζεύγος | Pair

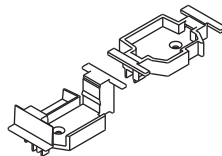

Ελαστικό τάπας μπινι S70734 αριστ.
Adjoining prof. S70734 pocket slide left

660-08-115-03

ABS | ABS Τεμάχιο | Piece



Βαλβίδα αέρος $\Phi 8 \times 11,5$ mm
Air valve D8X11,5mm

311-02-741-03

Πολυαμίδιο | Polyamide Ζεύγος | Pair

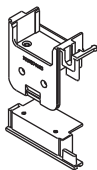

Τάπα αγκίστρου χωνευτών δεξιά ανασυρ.
Cover for weather. prof. pocket
right lift & slid

311-03-741-03

Πολυαμίδιο | Polyamide Ζεύγος | Pair

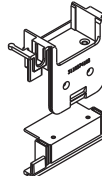

Τάπα αγκίστρου χωνευτών αριστ. ανασυρ.
Cover for weather. prof. pocket
left lift & slid

660-12-009-03

ABS | ABS Τεμάχιο | Piece



Βαλβίδα αέρος $\Phi 12 \times 9$ mm
Air valve D12X9mm

311-00-741-03

EPDM | EPDM

Τεμάχιο | Piece

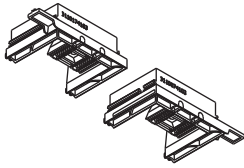

Ελαστικό βάσης τάπας αγκίστρου
Support hook cover S700 pocket slide

311-01-728-03

Πολυαμίδιο | Polyamide

Τεμάχιο | Piece

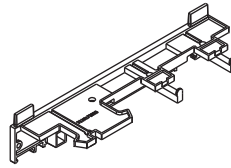

Τάπα συνδ. τριπλού οδηγού αριστερή
Cover for triple prof. driver left

660-01-745-00

Ατσάλι | Steel

Τεμάχιο | Piece

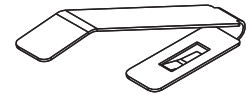

Μεταλλ. ελατήριο αρμοκ. χωνευτων
Metallic spring for pocket slide

650-01-450-00

TPO

Τεμάχιο | Piece



Εσωτερικό στόπερ φύλλου
Sash's inner stopper

311-03-726-03

Πολυαμίδιο | Polyamide

Τεμάχιο | Piece



Πάνω τάπα οδηγού ομαλής κύλισης δεξιά
Upper driver cov. pocket lift & slide right

311-13-726-03

Πολυαμίδιο | Polyamide

Τεμάχιο | Piece



Πάνω τάπα οδηγού ομαλής κύλισης αριστ.
Upper driver cov. pocket lift & slide left

600-02-737-00

Χυτό αλουμίνιο
Cast aluminium

Τεμάχιο | Piece

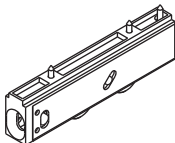

Ράουλο αλουμινίου διπλό για S70737
Roller aluminium double for S70737

660-70-737-03

Πολυαμίδιο | Polyamide

Τεμάχιο | Piece

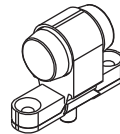

Ράουλο αλουμινίου διπλό για S70737
Roller aluminium double for S70737

650-70-737-03

Πολυαμίδιο | Polyamide

Ζεύγος | Pair

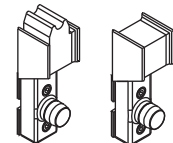

Στόπερ άνω S70737
Upper stopper S70737

311-00-731-03

TPO

Τεμάχιο | Piece

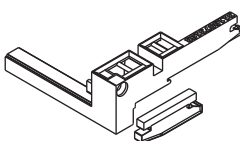

Τάπα φραγμού υδατολεκάνης δεξιά
Water evacuation end cover right

311-01-731-03

TPO

Τεμάχιο | Piece

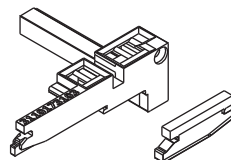

Τάπα φραγμού υδατολεκάνης αριστερή
Water evacuation end cover left

660-00-749-00

Χυτό αλουμίνιο
Cast aluminium

Τεμάχιο | Piece

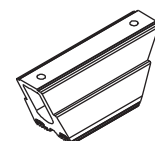

Κρυφή ασφάλεια φύλλων για χαμηλό οδηγό
Hidden sash lock for low driver

311-00-741-03

EPDM | EPDM

Τεμάχιο | Piece

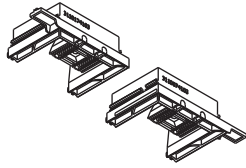

Ελαστικό βάσης τάπας αγκίστρου
Support hook cover S700 pocket slide

311-00-762-03

Πολυαμίδιο | Polyamide

Ζεύγος | Pair

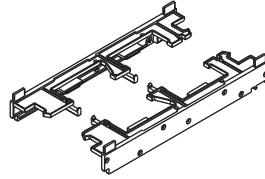

Τάπα συνδέσμου χαμηλού οδηγού
Cover for low profile driver

311-00-710-03

POM | POM

Τεμάχιο | Piece

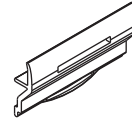

Αποστατικό κύλισης φύλλου S710
Sliding sash spacer S710

311-00-756-03

Πολυαμίδιο | Polyamide

Σέτ | Set

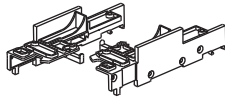

Τάπα συνδ.χαμηλού οδηγού
Cover for low prof.driver

311-01-724-03

Πολυαμίδιο | Polyamide

Τεμάχιο | Piece

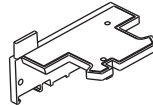

Σύνδεσμος χαμηλού μονού οδηγού (κοπή 90°)
Cleat for single short frame guide (90° cutting)

660-00-745-03

Πολυαμίδιο | Polyamide

Τεμάχιο | Piece



Τάπα πρόσθετου
Additional profile cover

660-70-773-00

660-70-773-03 Μαύρο | Black

Τεμάχιο | Piece
Ανα 100mm | per 100mm

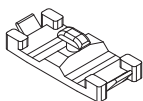

Κλιπ σχάρας S70773G | S70773G Grate clip

311-00-767-03

Πολυαμίδιο | Polyamide

Ζεύγος | Pair

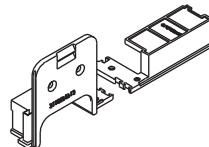

Τάπα αγκίστρου φύλλου δεξιά
Endcap weath.prof.sash right

311-00-767-13

Πολυαμίδιο | Polyamide

Ζεύγος | Pair

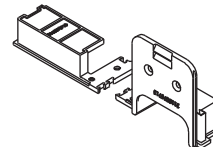

Τάπα αγκίστρου φύλλου αριστερή
Endcap weath.prof.sash left

255-70-023-03

EPDM | EPDM

Ζεύγος | Pair

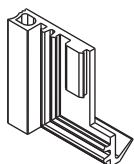

Βουλκανισμένη γωνία φύλλου
Sash vulcanized corner

255-70-011-03

EPDM | EPDM

Ζεύγος | Pair



Βουλκανισμένη γωνία φύλλου
Sash vulcanized corner

255-70-012-03

EPDM | EPDM

Ζεύγος | Pair

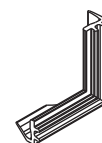

Βουλκανισμένη γωνία φύλλου
Sash vulcanized corner

240-70-003-03 Μαύρο | Black

EPDM | EPDM Μέτρα | Meters



Λάστιχο φύλλου (κάτω)
Sash gasket (down)

200-70-005-03 Μαύρο | Black

EPDM | EPDM Μέτρα | Meters



Λάστιχο τζαμιού έξω
Outer glazing gasket

200-04-045-01 Μαύρο | Black

EPDM | EPDM Μέτρα | Meters



Ελαστικό σφήνα | Wedge gasket

240-70-001-03 Μαύρο | Black

EPDM | EPDM Μέτρα | Meters



Λάστιχο φύλλου (πάνω)
Sash gasket (up)

240-70-002-03 Μαύρο | Black

EPDM | EPDM Μέτρα | Meters



Λάστιχο φύλλου
Sash gasket

220-11-449-12 Γκρί | Grey

EPDM | EPDM Μέτρα | Meters



Λάστιχο συγκράτησης για πηγάκι
Glazing bead gasket

240-13-602-03 Μαύρο | Black

EPDM | EPDM Μέτρα | Meters



Λάστιχο αγκίστρου
Gasket for weathering profile

250-15-513-01 Μαύρο | Black

EPDM | EPDM Μέτρα | Meters



Ελαστικό κάσας 6,5mm
Gasket for frames 6,5mm

210-98-000-01 Μαύρο | Black

EPDM | EPDM Μέτρα | Meters



Ελαστικό φυσούνας φύλλου ενδ.
Bi-fold gasket sash inter

230-94-000-01 Μαύρο | Black

EPDM | EPDM Μέτρα | Meters



Ελαστικό κάσας 6,5mm
Gasket for frames 6,5mm

660-02-702-03

Πολυαμίδιο | Polyamide Τεμάχιο | Piece



Κάτω κεντρ.στεγανωτικό
Lower central seal

660-04-702-03

Πολυαμίδιο | Polyamide Τεμάχιο | Piece

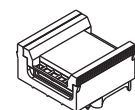

Κάτω κεντρ.στεγανωτικό
Lower central seal

240-70-004-03 Μαύρο | Black

EPDM | EPDM Μέτρα | Meters



Ελαστικό στεγάνωσης οδηγών
Gasket for guide sealing

240-01-737-03 Μαύρο | Black

EPDM | EPDM Μέτρα | Meters



Ελαστικό παντζουριού S70737
Gasket for shutter S70737

250-07-310-33 Μαύρο | Black

PVC | PVC Μέτρα | Meters



Ελαστικό φύλλου σήτας (7,7mm)
Gasket for fly-screen sash (7,7mm)

240-00-462-01 Μαύρο | Black

EPDM | EPDM Μέτρα | Meters



Λάστιχο φύλλου
Sash gasket

240-00-312-01 Μαύρο | Black

EPDM | EPDM Μέτρα | Meters



Ελαστικό οδηγών | Gasket for frame rails

240-70-005-03 Μαύρο | Black

EPDM | EPDM Μέτρα | Meters



Λάστιχο ακτίστρου
Gasket for weathering profile

240-00-332-01

EPDM | EPDM Τεμάχιο | Piece



Λάστιχο Γωνιακού Μπινιού
Corner inversion profile gasket

240-00-331-01

EPDM | EPDM Τεμάχιο | Piece



Λάστιχο Γωνιακού Μπινιού
Corner inversion profile gasket

ALUMIL by OLIVARI
455-00-131-22

Ορείχαλκος
Ματ χρωμιωμένο Brass
Matt Chrome



Χειρολαβή - Χούφτα
Handle - Flush Handle
Ανασηκούμενο / Συρόμενο
L&S / Slide

200-01-154-11

EPDM | EPDM Μέτρα | Meters



Λάστιχο συγκράτησης για πηχάκι
Glazing bead gasket

240-70-006-03

EPDM | EPDM Μέτρα | Meters



Λάστιχο για χαμηλό οδηγό S70786
S70786 Short guide gasket

311-03-704-03

Πολυαμίδιο | Polyamide 2 Ζεύγη | 2 Pairs

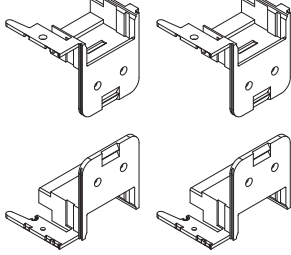

Βάση τάπας αγκίστρου
Weathering profile endcap

311-03-734-03

EPDM | EPDM Τεμάχιο | Piece

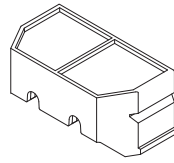

Κάτω ελαστικό τάπας μπινι S70734
Lower EPDM for adjoining profile cover S70734

311-06-704-03

Πολυαμίδιο | Polyamide Τεμάχιο | Piece

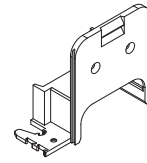

Βάση τάπας αγκίστρου κοπής 90⁰ μοιρών
Weathering profile endcap 90⁰

311-01-704-03

Πολυαμίδιο | Polyamide Τεμάχιο | Piece

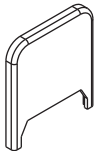

Κάλυμμα τάπας αγκίστρου (πάνω)
End cap cover for weathering profile (up)

311-02-704-03

Πολυαμίδιο | Polyamide Τεμάχιο | Piece

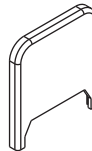

Κάλυμμα τάπας αγκίστρου (κάτω)
End cap cover for weathering profile (down)

660-00-717-00

Τεμάχιο | Piece

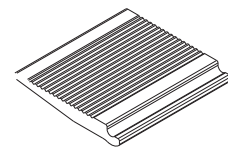

Γέφυρα τακαρίσματος υαλοπίνακα S700
Setting block S700

311-00-452-02

Πολυαμίδιο | Polyamide Τεμάχιο | Piece

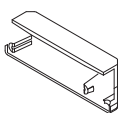

Τάπα απορροής
Drainage cap

720-65-017-03

Πολυαμίδιο | Polyamide Τεμάχιο | Piece



Τάπα εξαερισμού M65
Ventilation tap M65

311-00-706-03

POM | POM Τεμάχιο | Piece

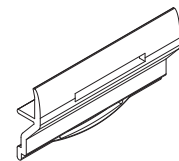

Αποστατικό κύλισης φύλλου S706
Sliding sash spacer S706

311-00-720-03

Πολυαμίδιο | Polyamide 1 σέτ | set

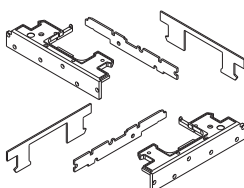

Τάπα σύνδεσης οδηγού
Frame guide connection cap

311-02-734-23

Πολυαμίδιο | Polyamide Ζεύγος | Pair

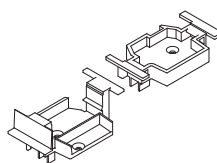

Τάπα μπινι S70734 αριστερό μαύρο
S70734 adjoining profile cap, left, black

311-08-704-03

Πολυαμίδιο | Polyamide Τεμάχιο | Piece

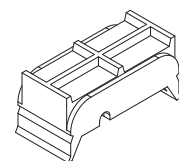

Κάτω ελαστικό τάπας αγκίστρου
κοπής 90⁰ μοιρών
Lower weathering profile endcap gasket 90⁰

660-03-702-03

Σφουγγάρι | Sponge Τεμάχιο | Piece

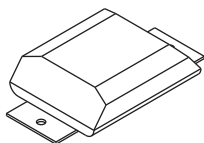

Άνω κεντρικό στεγανωτικό για κοπή 90
Upper central seal 90 cut

660-05-702-03

Τεμάχιο | Piece

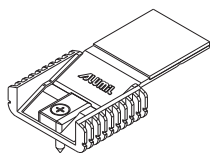

Κεντρικό στεγανωτικό (άνω)
Central seal (up)

640-70-784-00

Ορείχαλκος | Bronze Ζεύγος | Pair

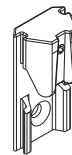

Ασφάλεια κλειδώματος γωνιακής κατασκ.
Corner stile locking point

311-00-722-03

Πολυαμίδιο | Polyamide Ζεύγος | Pair

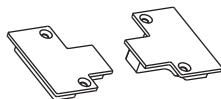

Τάπα σύνδεσης οδηγού
Frame guide connection cap

311-03-734-03

EPDM | EPDM Τεμάχιο | Piece

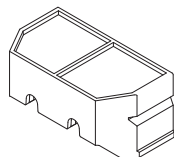

Κάτω ελαστικό τάπας μπινι S70734
Lower EPDM for adjoining profile cover S70734

311-06-704-03

Πολυαμίδιο | Polyamide Τεμάχιο | Piece

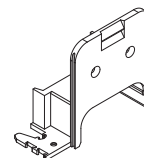

Βάση τάπας αγκίστρου κοπής 90° μοιρών
Weathering profile endcap 90°

660-70-782-03

Πολυαμίδιο | Polyamide Ζεύγος | Pair

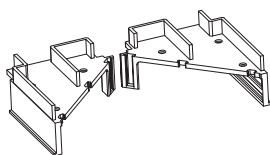

Τάπα γωνιακού
Corner assembly end cap

660-70-784-03

Πολυαμίδιο | Polyamide Ζεύγος | Pair

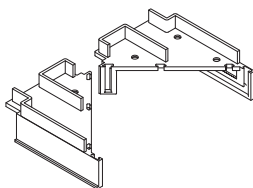

Τάπα γωνιακού
Corner assembly end cap

660-00-613-00

Ίνοξ | Inox 6 Μέτρα | meters



Ανοξειδωτος οδηγός
Stainless steel guide

620-69-106-XX



Βουρτσάκι No.6 για οδηγό
Brush No.6 for frame guide

620-69-107-XX



Βουρτσάκι No.7 για οδηγό
Brush No.7 for frame guide

620-69-108-XX



Βουρτσάκι No.8 για οδηγό
Brush No.8 for frame guide

313-12-020-00
313-12-030-00
313-12-040-00

1,2 μέτρα | 1,2 Meters

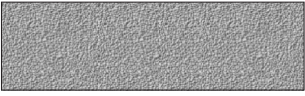

Kooltherm

Πολυαμίδιο | Polyamide Τεμάχιο | Piece
 290-00-002-00 (2mm πράσινο | green)
 290-00-003-00 (3mm πράσινο | καφέ | brown)
 290-00-004-00 (4mm κόκκινο | red)
 290-00-005-00 (5mm μαύρο | black)

Πολυαμίδιο | Polyamide Τεμάχιο | Piece



Τακάκι τζαμιού | Setting block

620-69-306-03 (No6) Μαύρο | Black
620-69-306-04 (No6) Γκρι | Grey
620-69-307-03 (No7) Μαύρο | Black
620-69-307-04 (No7) Γκρι | Grey
620-69-308-03 (No8) Μαύρο | Black
620-69-308-04 (No8) Γκρι | Grey
620-69-309-03 (No9) Μαύρο | Black
620-69-309-04 (No9) Γκρι | Grey
620-69-310-03 (No10) Μαύρο | Black
620-69-310-04 (No10) Γκρι | Grey

Μέτρα | Meters



Βουρτσάκι μεμβράνης TRI-FIN
 Brush with TRI-FIN membrane

145-08-464-00

Αλουμίνιο | Aluminium Τεμάχιο | Piece

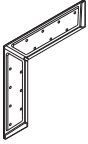

Γωνία σύνδεσης κάτω οδηγού
 γωνιακού - έξω
 Bottom guide aluminium
 spring corner cleat - out

145-16-223-00

Αλουμίνιο | Aluminium Τεμάχιο | Piece



Γωνία σύνδεσης κάτω οδηγού
 γωνιακού - έσω
 Bottom guide aluminium
 spring corner cleat - in

145-13-444-00

Αλουμίνιο | Aluminium Τεμάχιο | Piece

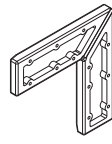

Γωνία σύνδεσης πάνω οδηγού
 γωνιακού
 Upper guide aluminium
 spring corner cleat

380-25-010-09

Ασημί
 Silver Τεμάχιο | Piece



POP UP Χούφτα
Ανασηκούμενο Συρόμενο
POP UP Flush Handle
L&S / Slide

472-37-179-00

Μέτρα | Meters



Βουρτσάκι στεγάνωσης
 Weatherstrip pile

200-08-002-01 (2mm) EPDM Μαύρο | Black (*400 μέτρα | 400 meters)
200-08-003-01 (3mm) EPDM Μαύρο | Black (*300 μέτρα | 300 meters)
200-08-004-01 (4mm) EPDM Μαύρο | Black (*250 μέτρα | 250 meters)
200-08-005-01 (5mm) EPDM Μαύρο | Black (*150 μέτρα | 150 meters)
200-08-006-01 (6mm) EPDM Μαύρο | Black (*100 μέτρα | 100 meters)
200-08-007-01 (7mm) EPDM Μαύρο | Black (*80 μέτρα | 80 meters)
200-08-008-01 (8mm) EPDM Μαύρο | Black (*60 μέτρα | 60 meters)
200-08-010-01 (10mm) EPDM Μαύρο | Black (*60 μέτρα | 60 meters)



Ελαστικό σφήνα
 Wedge gasket

Μονή λαβή L&S ALUMIL με μήκος 252 mm με καρέ 10/50 mm ALUMIL aluminium Lift & Slide window handle HALF SET, length 252mm , pin 10/50mm		
380-18-147-33	Λαβή L&S Alumil με μήκος 252mm, με καρέ 10/50 mm Ανοδίσωση F1 L&S Handle Alumil with length 252mm, Pin 10/50 mm Anod. F1	
380-18-147-07	Λαβή L&S Alumil με μήκος 252mm, με καρέ 10/50 mm Bronze F4 L&S Handle Alumil with length 252mm, Pin 10/50 mm Bronze F4	
380-18-147-67	Λαβή L&S Alumil με μήκος 252mm, με καρέ 10/50 mm Titanium F9 L&S Handle Alumil with length 252mm, Pin 10/50 mm Titanium F9	
380-18-147-02	Λαβή L&S Alumil με μήκος 252mm, με καρέ 10/50 mm Λευκή F9016 L&S Handle Alumil with length 252mm, Pin 10/50 mm White F9016	
380-18-147-06	Λαβή L&S Alumil με μήκος 252mm, με καρέ 10/50 mm Καφέ F8707 L&S Handle Alumil with length 252mm, Pin 10/50 mm Brown F8707	
380-18-147-03	Λαβή L&S Alumil με μήκος 252mm, με καρέ 10/50 mm Μαύρο F9005 L&S Handle Alumil with length 252mm, Pin 10/50 mm Black F9005	



Χειρολαβή - Handle

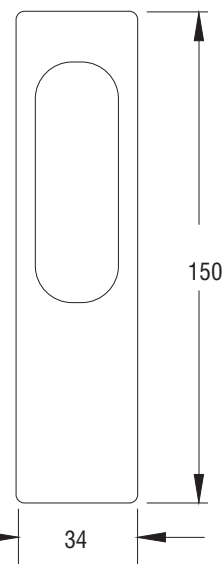

Εξωτερική χούφτα - External flush handle

34

150

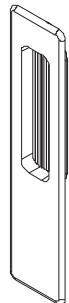
Χούφτα για πόρτες L&S ALUMIL, με βάθος 7mm ALUMIL aluminium Flush Handles for Lift & Slide handles, depth 7mm		
610-61-485-09	Χούφτα για πόρτες L&S Alumil ,με βάθος 7mm Ανοδίσωση F1 Flush Handle for L&S Doors depth 7mm Anod. F1	
610-46-358-07	Χούφτα για πόρτες L&S Alumil με βάθος 7mm Bronze F4 Flush Handle for L&S Doors depth 7mm Bronze F4	
610-61-506-67	Χούφτα για πόρτες L&S Alumil με βάθος 7mm Titanium F9 Flush Handle for L&S Doors depth 7mm Titanium F9	
610-61-514-02	Χούφτα για πόρτες L&S Alumil με βάθος 7mm Λευκή F9016 Flush Handle for L&S Doors depth 7mm White F9016	
380-54-201-06	Χούφτα για πόρτες L&S Alumil με βάθος 7mm Καφέ F8707 Flush Handle for L&S Doors depth 7mm Brown F8707	
380-54-201-03	Χούφτα για πόρτες L&S Alumil με βάθος 7mm Μαύρη F4 Flush Handle for L&S Doors depth 7mm Black F4	

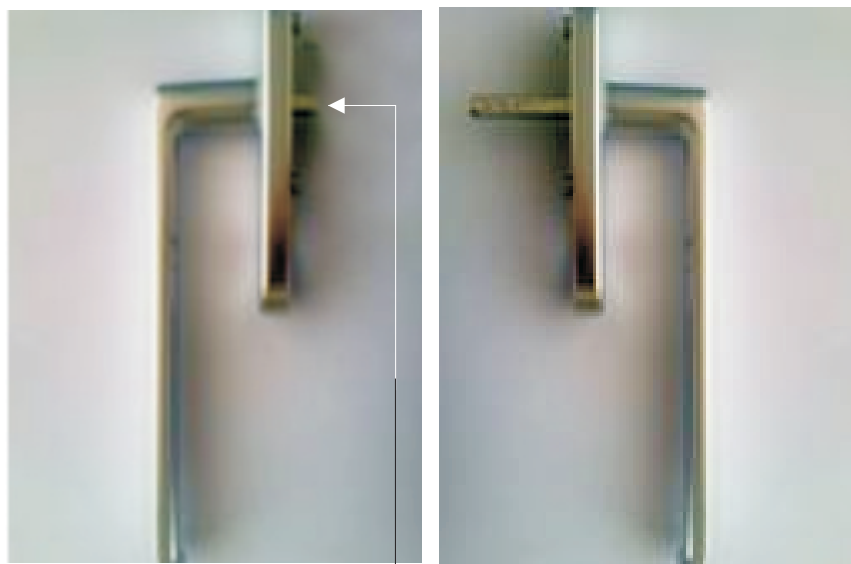

Σετ Χειρολαβών - Handle set

Διατομή καρέ χειρολαβής 10 mm
Handle set intersection 10 mm

Διπλή Λαβή L&S ALUMIL με θέση κυλίνδρου, καρέ 10/50 mm και μήκος 252mm

ALUMIL aluminium Lift & Slide window handle SET with cylinder hole, pin 10/50mm and length 252mm

380-28-147-33	Διπλή Λαβή L&S Alumil με μήκος 252mm, με καρέ 10/50 mm Ανοδίωση F1 Double L&S Handle Alumil with length 252mm, Pin 10/50 mm Anod. F1	
380-28-147-07	Διπλή Λαβή L&S Alumil με μήκος 252mm, με καρέ 10/50 mm Bronze F4 Double L&S Handle Alumil with length 252mm, Pin 10/50 mm Bronze F4	
380-28-147-67	Διπλή Λαβή L&S Alumil με μήκος 252mm, με καρέ 10/50 mm Titanium F9 Double L&S Handle Alumil with length 252mm, Pin 10/50 mm Titanium F9	
380-28-147-02	Διπλή Λαβή L&S Alumil με μήκος 252mm, με καρέ 10/50 mm Λευκή F9016 Double L&S Handle Alumil with length 252mm, Pin 10/50 mm White F9016	
380-28-147-06	Διπλή Λαβή L&S Alumil με μήκος 252mm, με καρέ 10/50 mm Καφέ F8707 Double L&S Handle Alumil with length 252mm, Pin 10/50 mm Brown F8707	
380-28-147-03	Διπλή Λαβή L&S Alumil με μήκος 252mm, με καρέ 10/50 mm Μαύρο F9005 Double L&S Handle Alumil with length 252mm, Pin 10/50 mm Black F9005	

**Γενικές Πληροφορίες
General Information**

Γενικές Πληροφορίες

1. Το αλουμίνιο ως δομικό υλικό

Με την μέθοδο της διέλασης το αλουμίνιο έχει την δυνατότητα να δημιουργεί πολύπλοκες διατομές με ανοχές ακριβείας. Το αλουμίνιο μπορεί να μορφοποιηθεί σε πραγματικά απεριόριστο αριθμό μοναδικών προφίλ, καθένα από τα οποία ικανοποιεί ειδικές δομικές και αισθητικές απαιτήσεις. Αυτή η ικανότητα του υλικού να προσφέρει απεριττες και καλαισθητες λύσεις σε ιδιαίτερα πολύπλοκα σχεδιαστικά προβλήματα το οδήγησε στην ηγετική θέση που κατέχει σήμερα. Το αλουμίνιο επιλέγεται για το εξωτερικό των κτιρίων γιατί είναι σταθερό, ανθεκτικό στη διάβρωση και ελαφρύ μέταλλο. Μια από τις πιο δελεαστικές ιδιότητες του αλουμινίου για τον μηχανικό, είναι ο καταπληκτικός λόγος αντίστασης/βάρους. Στα 2,7 gr/cm³, το αλουμίνιο είναι 66% πιο ελαφρύ από τον χάλυβα. Επίσης είναι ανθεκτικό σε ψαθυρή θραύση. Όταν γίνεται σύγκριση μεταξύ κατασκευών αλουμινίου και κατασκευών χάλυβα, ο μεγαλύτερος συντελεστής ελαστικότητας του αλουμινίου σημαίνει ότι ο λόγος βάρους 1:2 επιτυγχάνεται εύκολα. Ακόμη, μπορεί να κατεργαστεί με υψηλές ταχύτητες κοπής και οι συγκολλητές συνδέσεις δεν είναι απαραίτητες. Αυτά τα πλεονεκτήματα συμβάλλουν στην μείωση των χρόνων κατασκευής. Τα προφίλ που συνθέτουν τα συστήματα της Alumil είναι από κράμα EN AW 6060 σύμφωνα με το εναρμονισμένο πρότυπο (EN) 755-1. Τα μηχανικά χαρακτηριστικά συμμορφώνονται με το πρότυπο EN 755-2, με συντελεστή ελαστικότητας 70kN/mm². Οι ανοχές βασίζονται στο EN 755-3.

2. Επαφή με άλλα υλικά

2.1 Μέταλλα

Όταν δύο μέταλλα με διαφορετική ηλεκτροαρνητικότητα (electro-negativity) έρχονται σε επαφή σε υγρό περιβάλλον, το πιο ηλεκτροαρνητικό από τα δύο, μέταλλο, υφίσταται μια ηλεκτρική και οξειδωτική τάση. Το αλουμίνιο είναι περισσότερο ηλεκτροαρνητικό συγκρινόμενο με τα άλλα μέταλλα. Ο εκτεθειμένος (απροστάτευτος) χάλυβας, οξειδώνεται και επιτίθεται στο αλουμίνιο. Για να αποφευχθεί η διάβρωση του αλουμινίου, θα πρέπει να τοποθετείται μεταξύ των δύο μετάλλων ένα μονωτικό διαχωριστικό. Αντιθέτως, η επαφή με τον ανοξειδωτο χάλυβα, από όσα γνωρίζουμε μέχρι σήμερα, δεν φαίνεται να βλάπτει το αλουμίνιο. Η επαφή με τον χαλκό και τα κράματά του είναι εξαιρετικά επιζήμια για το αλουμίνιο και η προστασία με επιφανειακή μόνωση αυτών των δύο υλικών απαιτείται. Τέλος και ο μόλυβδος είναι πιο ηλεκτροθετικός από το αλουμίνιο και θα πρέπει να μονώνεται επίσης.

2.2 Ξύλο

Τα περισσότερα είδη ξυλείας δεν έχουν επιβλαβείς επιπτώσεις στο αλουμίνιο. Ορισμένα είδη ξυλείας όμως, όπως η δρύς και η καρδιά, παράγουν οξέα τα οποία προσβάλλουν και φθείρουν το αλουμίνιο. Αυτά τα φαινόμενα παρατηρούνται κυρίως σε συνθήκες αυξημένης υγρασίας στο περιβάλλον ή όταν το ξύλο δεν είναι αρκετά στεγνό. Συνιστάται η μόνωση με την χρήση ασφαλτούχου χρώματος. Επίσης όταν το ξύλο υποβάλλεται σε επεξεργασίες για την προφύλαξη του από την υγρασία και τα έντομα, θα πρέπει να ελέγχεται ότι οι χημικές ουσίες που χρησιμοποιούνται για την κατεργασία δεν είναι επιβλαβείς για το αλουμίνιο. Προϊόντα που στην σύνθεσή τους περιέχεται στεατικός χαλκός, άλατα υδραργύρου και φθοριούχες ενώσεις, είναι πολύ επιβλαβή για το αλουμίνιο και θα πρέπει να αποφεύγονται.

2.3 Ασβέστης/Τσιμέντο

Σε συνθήκες υγρασίας, ο ασβέστης ή το τσιμέντο αντιδρούν με το αλουμίνιο (ακόμη και όταν είναι ανοδιωμένο) αποκαλύπτοντας επιφανειακές λευκές κηλίδες στην επιφάνεια του μετάλλου μετά τον καθαρισμό. Συνιστάται να προστατεύεται το αλουμίνιο κατά την τοποθέτηση με το προστατευτικό φιλμ της Alumil.

General Information

1. Aluminium as a fabrication material

Aluminium has the capability of being extruded into complex shapes to exact tolerances. Aluminium can be formed into literally thousands of unique profiles, each one able to meet a number of specific structural and aesthetic requirements. It is this capability to provide simple elegant solutions to extremely complex design problems that has led to aluminium's enduring appeal. Aluminium is chosen for outdoor use because it is a stable, corrosion-resistant and light weight metal. One of aluminium's primary appeals to a specifier is its exceptional strength to weight ratio. At 2.7g/cm², aluminium is 66% lighter than steel. It is also far less susceptible to brittle fractures. Indeed, when aluminium and steel structures are compared, aluminium's greater modulus of elasticity means that weight ratios of 1:2 are easily attained. It can also be processed at high cutting speeds and welded connections are not necessary. These advantages help to reduce fabrication time. Alumil constructions are realized with aluminium profiles extruded in the alloy EN AW 6060 according to EN 755-1. The mechanical characteristics conform to the standard EN 755-2, with a modulus of elasticity of 70GPa.

The tolerances are based on EN 755-3.

2. Contact with other materials

2.1 Metals

When two metals of differing electro-negativity values come into contact in humid conditions, an electrical couple is formed giving rise to oxidizing effects at the expense of electro-negative metal of the couple. In order to avoid severe corrosion effects, an insulating barrier should be placed between the two metals. Contact with stainless steel has not been found to be harmful to aluminium to date. Contact with copper and its alloys is extremely harmful to aluminium. It is absolutely necessary to insulate these two metals. Lead should be insulated as well.

2.2 Timber

Most timbers have no harmful effects on aluminium. Some such as walnut however, produce acids which attack and damage aluminium. These effects occur especially in humid conditions or when the timber is not sufficiently dry. Insulation is recommended by using a bituminous paint. When you treat timber against humidity and insects you should check that the chemical substances used in the treatment are not harmful to aluminium. Products containing copper salts, mercury salts, and fluoride compounds are very harmful to aluminium and should be avoided.

2.3 Lime/Cement

In humid conditions, limestone or cement reacts with aluminium (even when anodized) revealing superficial white spots on the surface of the metal after cleaning. It is advisable to protect the aluminium during installation with ALUMIL protective foil.

3. Επιφανειακή επεξεργασία

Είναι διαθέσιμα τα παρακάτω χρώματα:

Αποχρώσεις ανοδίσωσης:

Φυσικό ματ χρώμα
Μπρούτζινο χρώμα
Ειδικές αποχρώσεις ανοδίσωσης

Η διαδικασία ανοδίσωσης γίνεται σύμφωνα με τις προδιαγραφές της EWAA-EURAS.

Χρώματα ηλεκτροστατικής βαφής:

Λευκό
Καφέ
Χρώματα RAL
Χρώματα SABLE

Η διαδικασία της ηλεκτροστατικής βαφής γίνεται σύμφωνα με τις προδιαγραφές της Qualicoat.

4. Αποθήκευση

Για την αποφυγή επιφανειακών φθορών πρέπει να παίρνονται οι παρακάτω προφυλάξεις:

- 4.1 Τα προφίλ να αποθηκεύονται σε χώρο που δεν υπάρχει υγρασία
- 4.2 Να αποφεύγεται οποιαδήποτε επαφή με χάλυβα, προστατεύοντας τα προφίλ με χαρτί συσκευασίας ή πλαστική μεμβράνη. Σε υγρές περιοχές σκουριά και ρινίσματα χάλυβα μπορούν να προκαλέσουν φθορές στην επιφανειακή επεξεργασία.
- 4.3 Τα προφίλ πρέπει να αποθηκεύονται σε οριζόντια θέση με τρόπο που να αποκλείεται η πιθανότητα φθοράς ή γρατσουνίσματος κατά την μετακίνησή τους.
- 4.4 Τα προφίλ να αποθηκεύονται συσκευασμένα.

5. Συντήρηση του αλουμινίου

Τόσο το ανοδιωμένο όσο και το ηλεκτροστατικά βαμμένο αλουμίνιο, πρέπει να καθαρίζονται σε τακτά διαστήματα. Σε ημιαστικές μη παραθαλάσσιες περιοχές που δεν επηρεάζονται από επιθετικά περιβαλλοντικά φαινόμενα όπως ατμοσφαιρική ρύπανση ή αλατώδες περιβάλλον, ο καθαρισμός μπορεί να γίνεται μαζί με τον καθαρισμό των τζαμιών. Για τον καθαρισμό του αλουμινίου συνιστάται η χρήση χλιαρού νερού και ενός «μαλακού» απορρυπαντικού που να μην είναι όξινο και να μην περιέχει αμμωνία. Μετά, πρέπει να ξεβγάζεται επιμελώς με νερό και να στεγνώνεται με ένα μαλακό απορροφητικό πανί. Σε αστικές ή παραθαλάσσιες περιοχές, ο καθαρισμός του αλουμινίου πρέπει να γίνεται πιο συχνά και με πολύ μεγάλη επιμέλεια. Οι επιφάνειες αλουμινίου που δεν εκτίθενται στην βροχή πρέπει να καθαρίζονται με μεγαλύτερη συχνότητα από τις εκτεθειμένες στην βροχή. Αν το νερό και τα μαλακά απορρυπαντικά δεν επαρκούν για τον καλό καθαρισμό του αλουμινίου, υπάρχουν και ειδικά για το αλουμίνιο απορρυπαντικά. Αυτά τα απορρυπαντικά περιέχουν ελαφρώς λειαντικά ψήγματα και μπορούν να χρησιμοποιηθούν σε συνδυασμό με ένα συνθετικό πανί καθαρισμού. Σε όλες τις περιπτώσεις είναι πολύ σημαντικό να ξεπλένονται καλά οι επιφάνειες και να στεγνώνονται επιμελώς, ειδικά οι γωνίες και τα προφίλ που έρχονται σε επαφή με το έδαφος. Για την προστασία και την επιμήκυνση του κύκλου ζωής του αλουμινίου, όλα τα προφίλ που βάφονται στα βαφεία της ALUMIL υποβάλλονται σε βελτιωτική επεξεργασία επιφάνειας SEASIDE CLASS, διαθέσιμο από την ALUMIL.

3. Surface treatment

The following colours are available:

Anodised finish:

Natural colour etched
Bronze colour
Special anodised colours

The anodising process is carried out according to the EWAA-EURAS regulations.

Painted finish:

White
Brown
RAL colours
Sable colours

The painting process is carried out in accordance to Qualicoat regulations.

4. Storage

To avoid superficial damage the following precautions should be taken:

- 4.1 Store the profiles in a dry area
- 4.2 Avoid any contact with steel by protecting the profiles with wrapping paper or plastic foil. In humid areas rust and steel burr can damage the surface finish.
- 4.3 Store the profiles horizontally in such a way as to eliminate the possibility of damaging or scratching the profiles while removing them.
- 4.4 Store the profiles in batches.

5. Aluminium maintenance

Both anodised and painted aluminium should be cleaned on a regular basis. For urban not littoral areas that are not subjected to aggressive elements like air pollution or salty air, it is sufficient to clean the aluminium whenever you clean the glass. Warm water should be used with a dilute of a non-aggressive, non-acetous detergent without ammonia for cleaning the aluminium. Then you should thoroughly rinse the aluminium with clear water and dry using an absorbing cloth. In urban areas or areas near to the sea, the aluminium should be cleaned more often and more thoroughly. Areas that are not exposed to rainfall should be cleaned more frequently than other surfaces. If water and mild detergents are not enough to clean the aluminium fenestrations there are detergents that have been specially developed for aluminium surfaces. These detergents contain light abrasive elements and can be used with a synthetic cleaning cloth. In all cases it is important to completely rinse surfaces with clear water and dry them thoroughly, especially the corners and the bottom profile. In order to protect and increase the life cycle of the aluminium, it may be treated with a very thin clear coat of water resistant film available from ALUMIL.

Χρήσιμα Ευρωπαϊκά πρότυπα και προδιαγραφές | Useful European standards and reference material

EN 10211	Θερμικές γέφυρες σε κτιριακές κατασκευές - Ροές θερμότητας και επιφανειακές θερμοκρασίες - Μέρος 1-2 Thermal bridges in building construction - Heat flows and surface temperatures - Detailed calculations (ISO 10211:2007) Parts 1-2
EN 12020-1	Αλουμίνιο και κράματα αλουμινίου - Διελασμένο προφίλ ακριβείας από κράματα EN AW-6060 και EN AW-6063 - Μέρος 1: Τεχνικές συνθήκες για έλεγχο και παράδοση Aluminium and aluminium alloys - Extruded precision profiles in alloys EN AW-6060 and EN AW-6063 - Part 1: Technical conditions for inspection and delivery
EN 12020-2	Αλουμίνιο και κράματα αλουμινίου - Διελασμένο προφίλ ακριβείας από κράματα EN AW-6060 και EN AW-6063 - Μέρος 2: Ανοχές διαστάσεων και μορφή Aluminium and aluminium alloys - Extruded precision profiles in alloys EN AW-6060 and EN AW-6063 - Part 2: Tolerances on dimensions and form
EN 12046	Δυνάμεις χειρισμού - Μέθοδος δοκιμής - Μέρος 1-2 Operating forces - Test method - Part 1: Windows Part 2: Doors
EN 12152	Υαλοπετάσματα - Αεροδιαπερατότητα - Απαιτήσεις επιδόσεων και ταξινόμηση Curtain walling - Air permeability - Performance requirements and classification
EN 12153	Υαλοπετάσματα - Αεροπερατότητα - Μέθοδος δοκιμής Curtain walling - Air permeability - Test method
EN 12154	Υαλοπετάσματα - Υδατοστεγανότητα - Απαιτήσεις απόδοσης και ταξινόμηση Curtain walling - Watertightness - Performance requirements and classification
EN 12155	Υαλοπετάσματα - Υδατοστεγανότητα - Εργαστηριακή δοκιμή υπό στατική πίεση Curtain walling - Watertightness - Laboratory test under static pressure
EN 12179	Υαλοπετάσματα - Αντίσταση στην ανεμοπίεση - Μέθοδος δοκιμής Curtain walling - Resistance to wind load - Test method
EN 12207	Παράθυρα και πόρτες - Αεροπερατότητα - Ταξινόμηση Windows and doors - Air permeability - Classification
EN 12208	Παράθυρα και πόρτες - Υδατοπερατότητα - Ταξινόμηση Windows and doors - Watertightness - Classification
EN 12210	Παράθυρα και πόρτες - Αντίσταση στην ανεμοπίεση - Ταξινόμηση Windows and doors - Resistance to wind load - Classification
EN 12211	Παράθυρα και πόρτες - Αντίσταση στην ανεμοπίεση - Μέθοδος δοκιμής Windows and doors - Resistance to wind load - Test method
EN 12400	Παράθυρα και πόρτες - Μηχανική ανθεκτικότητα - Απαιτήσεις και ταξινόμηση Windows and pedestrian doors - Mechanical durability - Requirements and classification
EN 12519	Παράθυρα και πόρτες για πεζούς - Ορολογία Windows and pedestrian doors - Terminology
EN 12567	Θερμική απόδοση παραθύρων και θυρών - Προσδιορισμός της θερμικής μετάδοσης με τη μέθοδο θερμής πλάκας - Μέρος 1 Thermal performance of windows and doors - Determination of thermal transmittance by hot box method - Part 1-2
EN 13049	Παράθυρα - Κρούση με μαλακό και βαρύ σώμα - Μέθοδος δοκιμής, απαιτήσεις ασφαλείας και ταξινόμηση Windows - Soft and heavy body impact - Test method, safety requirements and classification
EN 13115	Παράθυρα - Ταξινόμηση μηχανικών ιδιοτήτων - Φορτία που εξασκούνται κάθετα, κατά την στρέψη και κατά την λειτουργία Windows - Classification of mechanical properties - Racking, torsion and operating forces
EN 13141	Αερισμός κτιρίων - Δοκιμές επίδοσης συστατικών μερών / προϊόντων για αερισμό κατοικιών - Μέρος 1-8 Ventilation for buildings - Performance testing of components/products for residential ventilation Parts 1-8

Χρήσιμα Ευρωπαϊκά πρότυπα και προδιαγραφές | Useful European standards and reference material

EN 13123	Παράθυρα, πόρτες και εξώφυλλα - Αντίσταση στις εκρήξεις - Απαιτήσεις και ταξινόμηση - Μέρους 1-2 Windows, doors and shutters - Explosion resistance - Requirements and classification Parts 1-2
EN 13124	Παράθυρα, πόρτες και εξώφυλλα - Αντοχή σε εκρήξεις - Μέθοδοι δοκιμής - Μέρους 1-2 Windows, doors and shutters - Explosion resistance - Test method Parts 1-2
ENV 13420	Παράθυρα - Συμπεριφορά μεταξύ διαφορετικών κλιμάκων - Μέθοδος δοκιμής Windows - Behaviour between different climates - Test method
EN 13501	Ταξινόμηση δομικών προϊόντων και στοιχείων σχετικά με την φωτιά - Μέρους 1-5 Fire classification of construction products and building elements Parts 1-5
EN 13541	Ύαλος για δομική χρήση - Υαλοστάσια ασφαλείας - Δοκιμές για ταξινόμηση της αντίστασης σε πίεση λόγω έκρηξης Glass in building - Security glazing - Testing and classification of resistance against explosion pressure
EN 14351	Παράθυρα και πόρτες - Πρότυπο προϊόντος, χαρακτηριστικά επίδοσης - Μέρους 1: Παράθυρα και εξωτερικά συστήματα θυρών για πεζούς χωρίς χαρακτηριστικά πυραντίστασης ή/και διαρροής καπνού Windows and doors - Product standard, performance characteristics
EN 14600	Συστήματα θυρών και ανοιγόμενα παράθυρα με χαρακτηριστικά πυραντίστασης ή/και ελέγχου καπνού - Απαιτήσεις και ταξινόμηση Doorsets and openable windows with fire resisting and/or smoke control characteristics - Requirements and classification
EN 14608	Παράθυρα - Προσδιορισμός της αντίστασης σε κατακόρυφο φορτίο Windows - Determination of the resistance to racking
EN 14609	Παράθυρα - Προσδιορισμός της αντίστασης σε στατική στρέψη Windows - Determination of the resistance to static torsion



Πνευματικά Δικαιώματα:

Πνευματικά δικαιώματα © ALUMIL A.E. Απαγορεύεται η αναδημοσίευση, ολική ή μερική αντιγραφή κειμένων, φωτογραφιών και γενικότερα πληροφοριών που περιέχονται στις σελίδες του εγχειριδίου και δεν αποτελούν αναδημοσίευση από άλλες πηγές. Όλα τα κείμενα, γραφικά, εικόνες που παρουσιάζονται σε οποιοδήποτε τμήμα του εγχειριδίου αποτελούν πνευματική ιδιοκτησία του δημιουργού τους. Κάθε αναδημοσίευση, η αναπαραγωγή, σε οποιοδήποτε μέσο, μετά ή άνευ επεξεργασίας, περιεχομένων του εγχειριδίου χωρίς προηγούμενη έγγραφη άδεια, δεν επιτρέπεται. Η μη επιτρεπτή χρήση του υλικού του εγχειριδίου σημαίνει αυτόματα καταλογοισμό ευθυνών σύμφωνα με τον Ν. 1212/93 και τους κανόνες διεθνούς δικαίου που ισχύουν στην Ελλάδα.

Αποκρίση Ευθύνης:

Προσπαθούμε να κάνουμε αυτό το εγχειρίδιο και τα περιεχόμενα του αξιόπιστα, αλλά τυχόν ανακρίβειες μπορεί να προκύψουν. Η εταιρεία δεν ευθύνεται για τυπογραφικά λάθη, παραλείψεις και ανακρίβειες σε αυτό το εγχειρίδιο. Οι πληροφορίες σε αυτό το εγχειρίδιο υπόκεινται σε αλλαγή χωρίς προειδοποίηση.

Copyright Notice:

Copyright © 2012 Alumin S.A. All rights reserved. None of the materials provided on this manual may be used, reproduced or transmitted, in whole or in part, in any form or by any means, manual electronic or mechanical, including photocopying, recording or the use of any information storage and retrieval system without permission in writing from the publisher.

Disclaimer of Liability:

In preparation of this manual, every effort has been made to offer the most current, correct, and clearly expressed information possible. Nevertheless, inadvertent errors in information may occur. In particular but without limiting anything here, Alumin S.A. disclaims any responsibility for typing errors and inaccuracy of the information that may be contained in this manual. The information in this manual is subject to change without notice to the User. Alumin S.A. and its authorized agents and dealers make no warranties or representations whatsoever regarding the quality, content, completeness, suitability, adequacy, sequence, accuracy, or expiration of information contained in this manual.

Σημειώσεις - Notes
